

一般競争入札を行いますので、京都市契約事務規則第28条の4の規定に基づき、次のとおり公告します。

平成27年8月26日

京都市長 門川 大作

1 入札に付する事項

(1) 委託業務名

京都市クラウド基盤構築作業委託

(2) 委託業務の特質等

入札説明書及び仕様書（以下「入札説明書等」という。）のとおりに

(3) 契約期間

契約の日の翌日から平成28年9月30日まで

(4) 履行場所

仕様書のとおりに

2 入札参加資格に関する事項

以下に掲げる入札参加資格の種類に応じ、そのすべてを満たす者

(1) 入札の前に確認する資格（以下「事前確認資格」という。）

ア 一般競争入札参加資格確認申請書を提出しようとする日（以下「申請日」という。）の前日において京都市契約事務規則（以下「規則」という。）第4条第2項に規定する一般競争入札有資格者名簿（物品）に登載されている者（以下「登録業者」という。）又は登録業者以外の者で申請日の前日までに平成26年11月4日京都市告示第365号（以下「告示」という。）に定める物品の資格の申請を行っていること。

イ 申請日から事前確認資格の確認の日までの間において、京都市競争入札等取扱要綱（以下「要綱」という。）第29条第1項の規定に基づく競争入札参加停止（以下「参加停止」という。）を受けていないこと。

ウ 本件入札に参加しようとする個人、法人の代表者又は個人若しくは法人の代表者の委任を受けた者（以下「代表者等」という。）が、本件入札に参加しようとする他の代表者等と同一人でないこと。

エ 平成22年度から平成26年度の期間内に、地方自治体において、元請けとして、住民情報系の基幹業務システムが稼働するITインフラを設計及び構築した実績があること。ただし、コンソーシアムの構成員として受注した場合、又はリース契約でリース会社の下請けとして構築作業を請け負った場合の実績は可とする。

オ 平成22年度から平成26年度の期間内に、元請けとして、本市基幹業務システムと同規模以上（ユーザ数3,000以上）のシステムに対してクラウドサービスを提供する、プライベート・クラウド環境を設計及び構築した実績があること。ただし、コンソーシアムの構成員として受注した場合、又はリース契約でリース会社の下請けとして構築作業を請け負った場合の実績は可とする。

カ ISO 9001の認証を受けていること。

キ ISO/IEC 27001又はJIS Q 27001の認証を受けていること。

(2) 開札の後に確認する資格（以下「事後確認資格」という。）

ア 登録業者以外の者で、申請日の前日までに告示に定める資格の申請を行っている者にあつては、開札の時までに告示に定める資格を有する者であると認められていること。

イ 事前確認資格の確認の日から事後確認資格の確認の日までの間において、参加停止を受けていないこと。

3 入札説明書等及び一般競争入札参加資格確認申請書の交付

公告の日から平成27年9月9日（水）まで、下記(1)のウェブページに掲載するとともに、下記(2)の場所においても、無償で交付する。ただし、下記(2)の場所における無償配布の交付時間は、京都市の休日を定める条例に規定する本市の休日（以下「休日」という。）を除く日の午前9時から午後5時まで（ただし、正午から午後1時までの時間帯を除く。）とする。

(1) 京都市行財政局財政部契約課のウェブページのアドレス

<http://www2.city.kyoto.lg.jp/rizai/chodo/>

(2) 交付場所

〒604-8571 京都市中京区寺町通御池上る上本能寺前町488番地

京都市役所本庁舎1階

京都市行財政局財政部契約課

4 入札方法等

(1) 入札は、次に掲げる方法のいずれかによる。

ア 電子入札コアシステムに対応している認証局が発行した I Cカード（本市に提出済みの「使用印鑑届」の代表者名と同一人のもの又は受任者がいる場合には受任者の氏名と同一人のもので、かつ、落札決定までの期間において有効であるものに限る。）を取得したうえで、京都市電子入札システムへの利用者登録を行っている者が、インターネットを利用して入札データを送信する方法（以下この方法により入札しようとする者を「インターネット利用者」という。）

イ 入札端末機利用者カード（規則第 6 条第 4 項に規定する入札端末機利用者カードをいう。）の交付を受けている者が、京都市行財政局財政部契約課（以下「契約課」という。）に設置する入札端末機（規則第 6 条第 2 項に規定する入札端末機をいう。以下同じ。）を使用することにより入札データを送信する方法（以下この方法により入札しようとする者を「端末機利用者」という。）

ウ 書留郵便により入札書を送付する方法（以下この方法により入札しようとする者を「郵便利用者」という。）

(2) インターネット利用者は、5(1)により入札参加資格確認申請書を送信しようとする日の前日までに京都市電子入札システムの利用者登録を行っていないなければならない。また、所定の期日までに利用者登録したインターネット利用者であっても、5(1)イに定める期限までに京都市電子入札システムに入札参加資格確認申請書を送信しなかった者はインターネットを利用して入札データを送信することはできない。この場合において、その者（平成 27 年 9 月 9 日（水）午後 5 時までに、3(2)の場所に 5(1)アの提出書類を別途提出し、事前確認資格があると認められた者に限る。）は入札期間の終了の 1 時間前までに、入札端末機の一時使用の申請を行ったときは、入札端末機を使用して入札データを送信することができる（入札端末機利用者カードの発行を受けていないときは、あらかじめ、入札端末機利用者カードの発行を申請し、同カードの発行を受けておくこと。）。

(3) 端末機利用者が、入札端末機利用者カードの発行を受けていないときは、入札期間の終了の 1 時間前までに、入札端末機利用者カードの発行を申請し、同カードの発行

を受け入札すること。

(4) 入札金額は、総価を記入すること。落札決定に当たっては、入札書に記載された金額に当該金額の100分の8に相当する額を加算した金額（当該金額に1円未満の端数があるときは、その端数を切り捨てた金額）をもって落札価格とするので、入札者は、消費税及び地方消費税に係る課税事業者であるか免税事業者であるかを問わず、見積もった契約希望金額の108分の100に相当する金額を入力すること。

(5) 入札の前に入札参加者の数又は商号（法人にあっては名称）の公表は行わない。

(6) 予定価格は、次のとおりとする。

予定価格162,500,000円（消費税及び地方消費税相当額を含まない。）

5 事前確認資格の確認の手続

(1) 入札に参加しようとする者は、下記の表の第1欄に掲げる入札方法による区分に応じ、それぞれ第2欄に掲げる提出方法により、それぞれ第3欄に掲げる受付期間内において、下記アに掲げる書類を提出しなければならない。

なお、指定する期間内に申請書を提出しない者又は事前確認資格がないと認められた者は、本件入札に参加することができない。

ア 提出書類

(ア) 一般競争入札参加資格確認申請書（以下「申請書」という。）

(イ) 添付書類

2(1)のエについては、契約書の写し及び仕様書の写し又はコンソーシアム協定書の写し等、契約相手、契約期間及びインフラ上で稼働する業務システム名称が確認できる書類の写しとする。

オについては、契約書の写し及び仕様書の写し又はコンソーシアム協定書の写し等、契約相手、契約期間及びクラウドサービスを利用するシステムのユーザ数の確認できる書類の写しとする。

カ及びキについては、認定書の写しとする。

イ 提出方法等

第1	第2	第3
インターネット	申請書については、京都市電子	公告の日から平成27年9月9日

利用者	入札システムにおいて必要事項を入力し、送信すること。 5(1)ア(イ)の書類については、3(2)の場所へ持参し、又は書留郵便を到着させること。	(水)まで(休日を除く。)の午前9時から午後5時まで。(但し、持参の場合は、正午から午後1時までを除く。)
端末利用者及び郵便利用者	3(2)の場所へ持参し、又は書留郵便を到着させること。	公告の日から平成27年9月9日(水)まで(休日を除く。)の午前9時から午後5時まで。(但し、持参の場合は、正午から午後1時までを除く。)

(2) 事前確認資格の確認

申請書の受領後、事前確認資格の確認を行い、その結果を次の表の左欄に掲げる入札方法による区分に応じ、それぞれ同表の右欄に掲げる方法により通知する。この場合において、資格がないと認めた者に対しては、その理由を付して通知する。

インターネット利用者	事前確認資格の確認結果を電子入札システムにより確認するよう、平成27年9月29日(火)までに電子メールを送信する。
端末機利用者及び郵便利用者	平成27年9月29日(火)までに、一般競争入札参加資格確認通知書により通知する。

(3) 事前確認資格がないと認めた者に対する理由の説明

ア 事前確認資格がないと認められた者は、市長に対し、書面により、事前確認資格がないと認めた理由の説明を求めることができる。

イ 5(3)アの規定により理由の説明を求めようとする者は、5(2)の規定による通知を受けた日から次の表の提出期限の日時までの間に、書面を3(2)の場所へ持参し提出しなければならない(受付時間は、休日を除く日の午前9時から正午まで及び午後1時から午後5時までに限る。)。市長は、書面の提出があったときは、同表の発送期日の月日までに書面による回答を発送する。

提出期限	発送期日
平成27年10月1日（木）午後5時	平成27年10月6日（火）

6 入札説明書等に対する質問期限及び回答期日

(1) 入札説明書等に対して質問しようとする者は、市長に対し、質問事項、住所、商号及び氏名（法人にあつては、主たる事務所の所在地、名称及び代表者氏名、届出済みの受任者（以下「受任者」という。）がある場合には、受任者に係る事務所の所在地及び氏名）を記載、押印した書面を6(2)の表の提出期限までに、3(2)の場所へ持参し提出しなければならない（受付時間は、休日を除く日の午前9時から正午まで及び午後1時から午後5時までに限る。）。

(2) 市長は、6(1)による質問を受けたときは、次の表の回答期日までに質問に対する回答書を、3(1)のウェブページに掲載するとともに、3(2)の場所において閲覧できるようにする。

なお、受付期間の経過後は、入札説明書等に対する質問は、一切受け付けない。

提出期限	回答期日
平成27年9月9日（水）午後5時	平成27年9月29日（火）

7 入札期間及び開札日時等

(1) 電子入札システムによる入札期間

電子入札システムによる入札期間は、次の表の左欄に掲げる入札方法による区分に応じ、それぞれ同表の右欄に掲げる期間及び時間とする。

インターネット利用者	平成27年10月7日（水） 10月8日（木） 10月9日（金） (午前9時から午後5時まで)
端末機利用者	平成27年10月7日（水） 10月8日（木） 10月9日（金）

(午前9時から正午まで及び午後1時から午後5時まで)

なお、3(2)の場所に設置した入札端末機の利用を希望する者で、入札端末機利用者カードの交付を受けていない者は、入札期間の終了の時刻の1時間前までに所定の手続きをすること。

(2) 書留郵便による入札期間

平成27年10月9日(金)午後5時までに、3(2)の場所に必着させること。

(3) 開札日時

平成27年10月13日(火)午前10時から開札する。

(4) 入札を辞退する場合

事前確認資格があると認められた者が入札を辞退する場合、インターネット利用者及び端末機利用者は「辞退」と必ず入力し、送信すること。郵便利用者は「辞退届」を7(2)の期間までに、書留郵便により3(2)の場所に必着させること。

上記の辞退手続を取らない場合は、入札無断欠席として、入札参加停止等の措置を行う。

8 事後確認資格の確認

(1) 開札後、事後確認資格の確認を行う。確認を行った結果、事後確認資格がないと認められたときは、その者の行った入札は無効とする。

なお、事後確認資格の確認の結果については、通知を行わない。

(2) 事後確認資格がないと認められた者は、落札決定日の翌日から5日(日数の計算に当たっては、休日を除く。)以内に請求があった場合に限り、事後確認資格がないと認められた理由を口頭により通知する。ただし、上記期間内に、書面による通知を請求する旨の書面による請求があった場合には、書面による通知を行う。

9 競争入札参加資格の確認の取消し

市長は、入札参加資格があると認められた者が、次の各号のいずれかに該当することとなったときは、その者の入札参加資格を取り消す。この場合において、確認の取消し対象となった入札参加資格が事前確認資格であるときは、その者に対し、その旨を通知するものとする。

- (1) 落札決定の日時まで、規則第2条の規定により告示し、又は要綱第14条の規定により定めた2の入札参加者の資格を喪失したとき。
- (2) 事前確認資格の確認後、落札決定の日までの期間に、参加停止を受けたとき。
- (3) (1)及び(2)に掲げるもののほか、本件入札に参加する者に必要な資格を欠くこととなったとき。
- (4) その他市長が特に入札に参加させることが不相当であると認めたとき。

10 落札決定日及び落札者の決定方法

落札決定日は、平成27年10月13日（火）とする。予定価格の範囲内で入札し、かつ、事後確認資格があると認められた者の中で、最低の価格をもって入札した者を落札者とする。

11 落札決定の通知等

(1) 落札決定の通知

落札者に対しては、落札した旨を以下のとおり通知する。

ア 落札者がインターネット利用者である場合

落札結果を電子入札システムにより確認するよう、電子メールを送信する。

イ 落札者が、端末機利用者又は郵便利用者である場合

落札決定日の午後1時以降に電話により通知する。

(2) 落札者以外の入札参加者に対する通知

ア インターネット利用者である場合

落札結果を電子入札システムにより確認するよう、電子メールを送信する。

イ 端末機利用者又は郵便利用者である場合

落札決定日の翌日から5日（日数の計算に当たっては、休日を除く。次号において同じ。）以内に請求があった場合に限り、落札結果を口頭により通知する。ただし、上記期間内に、書面による通知を請求する旨の書面による請求があった場合には、書面による通知を行う。

(3) 落札者以外の入札参加者に対する書面による理由説明

落札者とならなかった者は、落札決定日の翌日から5日以内に、その理由について説明を求めることができる。回答は、口頭又は書面（請求が書面によるもので書面に

よる通知を請求したものである場合に限る。)により行う。

(4) 入札の執行結果の公表

入札の執行結果は、原則として落札決定日の翌日午後1時から、契約課ウェブページ又は契約課室内での入札執行結果表の閲覧により、確認できるようにする。

(5) 落札者が契約を締結しない場合

落札者が契約を締結しないときは、契約辞退に該当するため、3箇月の競争入札参加停止を行い、さらに当該入札金額の100分の5に相当する額を違約金として徴収する。

12 入札の無効

(1) 規則第6条の2各号(第3号を除く。)に定めるもののほか、申請書その他の提出書類に虚偽の記載をした者が行った入札は、無効とする。

(2) この入札において、代表者等と同一人である者の双方が入札したことが判明したときは、当該代表者等及び同一人である者のした入札は、規則第6条の2第13号に基づきそれぞれ無効とするとともに、参加停止を行う。また、この入札により落札者を決定した場合において、契約を締結するまでの間に、落札者となった代表者等が、この入札において入札した他の代表者等と同一人であったことが判明したときは、契約を締結せず、それぞれについて参加停止を行う。

13 禁止事項

(1) 本件入札において落札し、契約の相手方となった者(以下「契約者」という。)は、本件入札において互いに競争相手であった落札者以外の者(以下「非落札者」という。)から契約の履行に必要な物件(落札者の商標を付して製作された物件を除く。以下同じ。)又は役務を調達してはならない。

(2) 非落札者は、契約者に対して、契約の履行に必要な物件又は役務を契約者に供給してはならない。

(3) (1)及び(2)の規定は、契約者が、非落札者以外の者を經由して非落札者から契約の履行に必要な物件又は役務を調達したとき及び特許権その他の排他的権利に係る物件の調達その他のやむを得ない事由により、非落札者から契約の履行に必要な物件又は役務の一部を調達する必要があるため、あらかじめ文書による本市の承諾を得た場合

は適用しない。

14 その他

- (1) この調達は、政府調達に関する協定その他の国際約束の適用を受けるものである。
- (2) 手続において使用する言語及び通貨は、日本語及び日本国通貨に限る。
- (3) 入札保証金及び契約保証金 免除
- (4) 契約書作成の要否 要
契約書は京都市標準契約書を使用する。
- (5) 2(2)アに該当する者が落札者となったときは、契約の締結時に京都市暴力団排除
条例施行規則第7条に規定する誓約書を提出すること。
なお、誓約書を提出しない場合は、契約を締結しない。
- (6) 詳細は、入札説明書による。
- (7) 本公告に関する問合せ先 3(2)の交付場所に同じ。

15 Summary

- (1) Nature of the services to be required:
The Cloud Infrastructure Construction of Kyoto City
- (2) Time-limit for the submission of application forms and relevant
documents for the qualification : 9 September, 2015
- (3) Time-limit of tenders : 5 : 00p.m. 9 October, 2015
- (4) Contact point for the notice: Contract Section, Finance Division,
Administrative and Budgetary Bureau, City of Kyoto
Teramachi-Oike, Nakagyo-ku, Kyoto 604-8571, Japan
Phone 075-222-3315
- (5) Inquiries will only be accepted in Japanese

(行財政局財政部契約課)

入札説明書

(京都市クラウド基盤構築作業委託)

京都市行財政局財政部契約課

一般競争入札の実施（平成27年8月26日公告）に基づく入札等については、関係法令に定めるもののほか、この入札説明書によるものとする。

1 入札に付する事項

(1) 委託業務名

京都市クラウド基盤構築作業委託

(2) 委託業務の特質等

入札説明書及び仕様書（以下「入札説明書等」という。）のとおり

(3) 契約期間

契約の日の翌日から平成28年9月30日まで

(4) 履行場所

仕様書のとおり

2 入札参加資格に関する事項

以下に掲げる入札参加資格の種類に応じ、そのすべてを満たす者

(1) 入札の前に確認する資格（以下「事前確認資格」という。）

ア 一般競争入札参加資格確認申請書を提出しようとする日（以下「申請日」という。）の前日において京都市契約事務規則（以下「規則」という。）第4条第2に規定する一般競争入札有資格者名簿（物品）に登載されている者（以下「登録業者」という。）又は登録業者以外の者で申請日の前日までに平成26年11月4日京都市告示第365号（以下「告示」という。）に定める物品の資格の申請を行っていること。

イ 申請日から事前確認資格の確認の日までの間において、京都市競争入札等取扱要綱（以下「要綱」という。）第29条第1項の規定に基づく競争入札参加停止（以下「参加停止」という。）を受けていないこと。

ウ 本件入札に参加しようとする個人、法人の代表者又は個人若しくは法人の代表者の委任を受けた者（以下「代表者等」という。）が、本件入札に参加しようとする他の代表者等と同一人でないこと。

エ 平成22年度から平成26年度の期間内に、地方自治体において、元請けとして、住民情報系の基幹業務システムが稼働するITインフラを設計及び構築した実績

があること。ただし、コンソーシアムの構成員として受注した場合、又はリース契約でリース会社の下請けとして構築作業を請け負った場合の実績は可とする。

オ 平成22年度から平成26年度の期間内に、元請けとして、本市基幹業務システムと同規模以上（ユーザ数3,000以上）のシステムに対してクラウドサービスを提供する、プライベート・クラウド環境を設計及び構築した実績があること。ただし、コンソーシアムの構成員として受注した場合、又はリース契約でリース会社の下請けとして構築作業を請け負った場合の実績は可とする。

カ ISO 9001の認証を受けていること。

キ ISO/IEC 27001又はJIS Q 27001の認証を受けていること。

(2) 開札の後に確認する資格（以下「事後確認資格」という。）

ア 登録業者以外の者で、申請日の前日までに告示に定める資格の申請を行っている者にあつては、開札の時までに告示に定める資格を有する者であると認められていること。

イ 事前確認資格の確認の日から事後確認資格の確認の日までの間において、参加停止を受けていないこと。

3 入札説明書等に対する質問期限及び回答期限

(1) 入札説明書等に対して質問しようとする者は、市長に対し、質問事項、住所、商号及び氏名（法人にあつては、主たる事務所の所在地、名称及び代表者氏名、届出済みの受任者（以下「受任者」という。）がある場合には、受任者に係る事務所の所在地及び氏名）を記載、押印した書面を3(2)の表の提出期限までに、下記の場所へ持参し提出しなければならない（受付時間は、休日を除く日の午前9時から正午まで及び午後1時から午後5時までに限る。）。

〒604-8571 京都市中京区寺町通御池上る上本能寺前町488番地

京都市役所本庁舎1階

京都市行財政局財政部契約課

電話 075-222-3315

(2) 市長は、3(1)による質問を受けたときは、下記アの表の回答期限までに質問に対する回答書を、下記イのウェブページに掲載するとともに、3(1)の場所において閲覧できるようにする。

なお、受付期間の経過後は、入札説明書等に対する質問は、一切受け付けない。

ア 提出期限及び回答期限

提出期限	回答期限
平成27年9月9日（水）午後5時	平成27年9月29日（火）

イ 京都市行財政局財政部契約課のウェブページのアドレス

<http://www2.city.kyoto.lg.jp/rizai/chodo/>

4 入札方法等

(1) 入札は、次に掲げる方法のいずれかによる。

ア 電子入札コアシステムに対応している認証局が発行したICカード（本市に提出済みの「使用印鑑届」の代表者名と同一人のもの又は受任者がいる場合には受任者の氏名と同一人のもので、かつ、落札決定までの期間において有効であるものに限る。）を取得したうえで、京都市電子入札システムへの利用者登録を行っている者が、インターネットを利用して入札データを送信する方法（以下この方法により入札しようとする者を「インターネット利用者」という。）

イ 入札端末機利用者カード（規則第6条第4項に規定する入札端末機利用者カードをいう。）の交付を受けている者が、京都市行財政局財政部契約課（以下「契約課」という。）に設置する入札端末機（規則第6条第2項に規定する入札端末機をいう。以下同じ。）を使用することにより入札データを送信する方法（以下この方法により入札しようとする者を「端末機利用者」という。）

ウ 書留郵便により入札書を送付する方法（以下この方法により入札しようとする者を「郵便利用者」という。）

(2) インターネット利用者は、5(1)により入札参加資格確認申請書を送信しようとする日の前日までに京都市電子入札システムの利用者登録を行っていないなければならない。また、所定の期日までに利用者登録したインターネット利用者であっても、5(1)イに定める期限までに京都市電子入札システムに入札参加資格確認申請書を送信しなかった者はインターネットを利用して入札データを送信することはできない。この場合において、その者（平成27年9月9日（水）午後5時までに、3(1)の場所に5(1)アの提出書類を別途提出し、事前確認資格があると認められた者に限る。）は入札期間の終了の1時間前までに、入札端末機の一時使用の申請を行ったときは、入札端末機を

使用して入札データを送信することができる（入札端末機利用者カードの発行を受けていないときは、あらかじめ、入札端末機利用者カードの発行を申請し、同カードの発行を受けておくこと。）。

- (3) 端末機利用者が、入札端末機利用者カードの発行を受けていないときは、入札期間の終了の1時間前までに、入札端末機利用者カードの発行を申請し、同カードの発行を受け入札すること。
- (4) 郵便利用者は、5(2)の通知に際し送付する入札書を使用すること。また、入札書は二重封筒にして封入することとし、入札書を入れて封印した内封筒には、封筒の表面に「10月13日開札 京都市クラウド基盤構築作業委託の入札書」と記載し、裏面に入札者の住所、商号及び氏名（法人にあっては、主たる事務所の所在地、名称及び代表者名、届出済みの受任者がある場合は、受任者に係る事務所の所在地及び氏名）を記載し、外封筒には「10月13日開札 京都市クラウド基盤構築作業委託の入札書在中」と記載したうえ、封印すること。
- (5) 入札金額は、総価を記入すること。落札決定に当たっては、入札書に記載された金額に当該金額の100分の8に相当する額を加算した金額（当該金額に1円未満の端数があるときは、その端数を切り捨てた金額）をもって落札価格とするので、入札者は、消費税及び地方消費税に係る課税事業者であるか免税事業者であるかを問わず、見積もった契約希望金額の108分の100に相当する金額を入力すること。
- (6) 入札の前に入札参加者の数又は商号（法人にあっては名称）の公表は行わない。
- (7) 予定価格は、次のとおりとする。

予定価格162,500,000円（消費税及び地方消費税相当額を含まない。）

5 事前確認資格の確認の手続

- (1) 入札に参加しようとする者は、下記の表の第1欄に掲げる入札方法による区分に応じ、それぞれ第2欄に掲げる提出方法により、それぞれ第3欄に掲げる受付期間内において、下記アに掲げる書類を提出しなければならない。

なお、指定する期間内に申請書を提出しない者又は事前確認資格がないと認められた者は、本件入札に参加することができない。

ア 提出書類

- (ア) 一般競争入札参加資格確認申請書（以下「申請書」という。）

(イ) 添付書類

2(1)のエについては、契約書の写し及び仕様書の写し又はコンソーシアム協定書の写し等、契約相手、契約期間及びインフラ上で稼働する業務システム名称が確認できる書類の写しとする。

オについては、契約書の写し及び仕様書の写し又はコンソーシアム協定書の写し等、契約相手、契約期間及びクラウドサービスを利用するシステムのユーザ数の確認できる書類の写しとする。

カ及びキについては、認定書の写しとする。

イ 提出方法等

第1	第2	第3
インターネット利用者	一般競争入札参加資格確認申請書については、京都市電子入札システムにおいて必要事項を入力し、送信すること。 5(1)ア(イ)の書類については、3(1)の場所へ持参し、又は書留郵便を到着させること。	公告の日から平成27年9月9日(水)まで(休日を除く。)の午前9時から午後5時まで。(但し、持参の場合は、正午から午後1時までを除く。)
端末機利用者及び郵便利用者	3(1)の場所へ持参し、又は書留郵便を到着させること。	公告の日から平成27年9月9日(水)まで(休日を除く。)の午前9時から午後5時まで。(但し、持参の場合は、正午から午後1時までを除く。)

(2) 事前確認資格の確認

申請書の受領後、事前確認資格の確認を行い、その結果を次の表の左欄に掲げる入札方法による区分に応じ、それぞれ同表の右欄に掲げる方法により通知する。この場合において、資格がないと認めた者に対しては、その理由を付して通知する。

インターネット利用者	事前確認資格の確認結果を電子入札システムにより確認するよう、平成27年9月29日(火)までに電子メールを送信する。
------------	---

端末機利用者及び郵便利用者	平成27年9月29日（火）までに、一般競争入札参加資格確認通知書により通知する。
---------------	--

(3) 事前確認資格がないと認めた者に対する理由の説明

ア 事前確認資格がないと認められた者は、市長に対し、書面により、事前確認資格がないと認めた理由の説明を求めることができる。

イ 5(3)アの規定により理由の説明を求めようとする者は、5(2)の規定による通知を受けた日から次の表の提出期限の日時までの間に、書面を3(1)の場所へ持参し提出しなければならない（受付時間は、休日を除く日の午前9時から正午まで及び午後1時から午後5時までに限る。）。市長は、書面の提出があったときは、同表の発送期日の月日までに書面による回答を発送する。

提出期限	発送期日
平成27年10月1日（木）午後5時	平成27年10月6日（火）

6 入札期間及び開札日時等

(1) 電子入札システムによる入札期間

電子入札システムによる入札期間は、次の表の左欄に掲げる入札方法による区分に応じ、それぞれ同表の右欄に掲げる期間及び時間とする。

インターネット利用者	平成27年10月7日（水） 10月8日（木） 10月9日（金） (午前9時から午後5時まで)
端末機利用者	平成27年10月7日（水） 10月8日（木） 10月9日（金） (午前9時から正午まで及び午後1時から午後5時まで)

なお、3(1)の場所に設置した入札端末機の利用を希望する者で、入札端末機利用者カードの交付を受けていない者は、入札期間の終了の時刻の1時間前までに所定の手続をすること。

(2) 書留郵便による入札期間

平成27年10月9日（金）午後5時までに、3(1)の場所に必着させること。

(3) 開札日時

平成27年10月13日（火）午前10時から開札する。

(4) 入札を辞退する場合

事前確認資格があると認められた者が入札を辞退する場合、インターネット利用者及び端末機利用者は「辞退」と必ず入力し、送信すること。郵便利用者は「辞退届」を6(2)の期間までに、書留郵便により3(2)の場所に必着させること。

上記の辞退手続を取らない場合は、入札無断欠席として、入札参加停止等の措置を行う。

7 事後確認資格の確認

(1) 開札後、事後確認資格の確認を行う。確認を行った結果、事後確認資格がないと認められたときは、その者の行った入札は無効とする。

なお、事後確認資格の確認の結果については、通知を行わない。

(2) 事後確認資格がないと認められた者は、落札決定日の翌日から5日（日数の計算に当たっては、休日を除く。）以内に請求があった場合に限り、事後確認資格がないと認められた理由を口頭により通知する。ただし、上記期間内に、書面による通知を請求する旨の書面による請求があった場合には、書面による通知を行う。

8 競争入札参加資格の確認の取消し

市長は、入札参加資格があると認められた者が、次の各号のいずれかに該当することとなったときは、その者の入札参加資格を取り消す。この場合において、確認の取消し対象となった入札参加資格が事前確認資格であるときは、その者に対し、その旨を通知するものとする。

(1) 落札決定の日時までに、規則第2条の規定により告示し、又は要綱第14条の規定により定めた2の入札参加者の資格を喪失したとき。

(2) 事前確認資格の確認後、落札決定の日までの期間に、参加停止を受けたとき。

(3) (1)及び(2)に掲げるもののほか、本件入札に参加する者に必要な資格を欠くこととなったとき。

(4) その他市長が特に入札に参加させることが不適當であると認めたとき。

9 落札決定日及び落札者の決定方法

落札決定日は、平成27年10月13日（火）とする。予定価格の範囲内で入札し、かつ、事後確認資格があると認められた者の中で、最低の価格をもって入札した者を落札者とする。

10 落札決定の通知等

(1) 落札決定の通知

落札者に対しては、落札した旨を以下のとおり通知する。

ア 落札者がインターネット利用者である場合

落札結果を電子入札システムにより確認するよう、電子メールを送信する。

イ 落札者が、端末機利用者又は郵便利用者である場合

落札決定日の午後1時以降に電話により通知する。

(2) 落札者以外の入札参加者に対する通知

ア インターネット利用者である場合

落札結果を電子入札システムにより確認するよう、電子メールを送信する。

イ 端末機利用者又は郵便利用者である場合

落札決定日の翌日から5日（日数の計算に当たっては、休日を除く。次号において同じ。）以内に請求があった場合に限り、落札結果を口頭により通知する。ただし、上記期間内に、書面による通知を請求する旨の書面による請求があった場合には、書面による通知を行う。

(3) 落札者以外の入札参加者に対する書面による理由説明

落札者とならなかった者は、落札決定日の翌日から5日以内に、その理由について説明を求めることができる。回答は、口頭又は書面（請求が書面によるもので書面による通知を請求したものである場合に限る。）により行う。

(4) 入札の執行結果の公表

入札の執行結果は、原則として落札決定日の翌日午後1時から、契約課ウェブページ又は契約課室内での入札執行結果表の閲覧により、確認できるようにする。

(5) 落札者が契約を締結しない場合

落札者が契約を締結しないときは、契約辞退に該当するため、3箇月の競争入札参加停止を行い、さらに当該入札金額の100分の5に相当する額を違約金として徴収する。

11 入札の無効

- (1) 規則第6条の2各号（第3号を除く。）に定めるもののほか、申請書その他の提出書類に虚偽の記載をした者が行った入札は、無効とする。
- (2) この入札において、代表者等と同一人である者の双方が入札したことが判明したときは、当該代表者等及び同一人である者のした入札は、規則第6条の2第13号に基づきそれぞれ無効とするとともに、参加停止を行う。また、この入札により落札者を決定した場合において、契約を締結するまでの間に、落札者となった代表者等が、この入札において入札した他の代表者等と同一人であったことが判明したときは、契約を締結せず、それぞれについて参加停止を行う。

12 禁止事項

- (1) 本件入札において落札し、契約の相手方となった者（以下「契約者」という。）は、本件入札において互いに競争相手であった落札者以外の者（以下「非落札者」という。）から契約の履行に必要な物件（落札者の商標を付して製作された物件を除く。以下同じ。）又は役務を調達してはならない。
- (2) 非落札者は、契約者に対して、契約の履行に必要な物件又は役務を契約者に供給してはならない。
- (3) (1)及び(2)の規定は、契約者が、非落札者以外の者を経由して非落札者から契約の履行に必要な物件又は役務を調達したとき及び特許権その他の排他的権利に係る物件の調達その他のやむを得ない事由により、非落札者から契約の履行に必要な物件又は役務の一部を調達する必要があるため、あらかじめ文書による本市の承諾を得た場合は適用しない。

13 入札保証金及び契約保証金

免除

14 契約書の作成

契約書は2通作成し、本市及び落札者がそれぞれ各1通を保有する。

15 入札及び契約に関する問合せ先

3(1)に同じ

16 その他

(1) 契約手続において使用する言語及び通貨は、日本語及び日本国通貨に限る。

(2) 2(2)アに該当する者が落札者となったときは、契約の締結時に京都市暴力団排除
条例施行規則第7条に規定する誓約書を提出すること。

なお、誓約書を提出しない場合は、契約を締結しない。

(3) 提出された資料は、返却しない。

京都市クラウド基盤構築作業委託

仕様書

総合企画局情報化推進室

オープン化推進担当

担当 小林, 川里

目次

第1 概要.....	- 1 -
1 件名.....	- 1 -
2 契約期間.....	- 1 -
3 背景及び目的.....	- 1 -
(1) 背景.....	- 1 -
(2) 業務目的.....	- 1 -
(3) 基幹基盤の概要.....	- 2 -
4 本市の規模等の概要.....	- 2 -
(1) 職員数等の規模.....	- 2 -
(2) 京都市ネットワーク（既存ネットワーク）の情報.....	- 3 -
(3) 各ネットワーク上の業務システム.....	- 5 -
(4) 汎用機の基幹業務システム.....	- 5 -
第2 前提条件等.....	- 6 -
1 入札参加資格.....	- 6 -
(1) 実績に係る条件.....	- 6 -
(2) セキュリティレベルに係る条件.....	- 6 -
2 設計及び構築の条件.....	- 6 -
3 スケジュール.....	- 7 -
(1) 第1期 平成27年10月～平成28年1月.....	- 7 -
(2) 第2期 平成27年11月～平成28年9月.....	- 7 -
4 作業場所等.....	- 7 -
(1) 作業場所.....	- 7 -
(2) 作業申請.....	- 7 -
第3 作業内容.....	- 8 -
1 基本要件.....	- 8 -
2 設計作業.....	- 9 -
(1) クラウド基盤（プライベート・クラウド）の設計作業.....	- 9 -
(2) クラウド基盤内のネットワーク設計作業.....	- 15 -
(3) 京都市ネットワークの設定変更に関する設計作業.....	- 17 -
(4) 汎用機との連携に関する設計作業.....	- 17 -
(5) 各ネットワークとの接続用セグメントの設計作業.....	- 17 -
(6) マイナンバー連携システムとの接続の設計作業.....	- 17 -
(7) LGWAN との接続の設計作業.....	- 17 -
(8) システム管理センター（仮称）セグメントの設計作業.....	- 18 -
(9) VDI 基盤の設計作業.....	- 18 -
(10) DNS 等ネットワークサービスの設計作業.....	- 18 -

(11) Active Directory の設計作業	- 18 -
(12) アプリ基盤との接続の設計作業	- 20 -
(13) 業務アプリケーション基盤 (OutSystems Platform) の設計作業	- 21 -
(14) 運用管理の設計作業	- 21 -
(15) 業務管理の設計作業	- 23 -
3 構築作業	- 24 -
(1) 構築作業について	- 24 -
(2) 初期データのセットアップについて	- 25 -
(3) 結線作業について	- 26 -
4 テスト作業	- 26 -
(1) テスト計画	- 26 -
(2) テストにおける品質保証の観点	- 26 -
(3) テスト結果	- 27 -
5 基幹業務システムの実装支援作業	- 27 -
(1) 実装作業の支援	- 27 -
(2) 調査やトラブル対応	- 28 -
6 研修及び引継ぎ作業	- 28 -
(1) 研修計画の作成	- 28 -
(2) 運用管理研修	- 28 -
(3) 業務管理研修	- 28 -
(4) 引継ぎ作業	- 28 -
第 4 実施体制	- 30 -
(1) 実施体制	- 30 -
(2) 実施要員	- 30 -
第 5 プロジェクト管理	- 32 -
1 業務実施計画書の作成	- 32 -
(1) 実施体制と役割	- 32 -
(2) 作業スケジュール	- 32 -
(3) WBS (Work Breakdown Structure)	- 32 -
(4) 作業内容	- 33 -
(5) 納品物	- 33 -
(6) 制約条件及び前提条件	- 33 -
(7) 標準管理基準	- 33 -
(8) テスト等合否判定の基準	- 33 -
(9) 業務実施計画書の改訂手順	- 33 -
2 プロジェクト管理の実施	- 34 -
(1) 作業工程の進め方	- 34 -
(2) 作業推進について	- 34 -
(3) 会議等	- 34 -
3 要員の規範等	- 35 -

(1) 協議作業	- 35 -
(2) 要員の行動規範	- 35 -
第 6 納品物	- 36 -
1 納品物の詳細	- 36 -
2 納品物の事前レビュー	- 37 -
3 納品方法	- 37 -
4 納品場所	- 37 -
第 7 制約条件	- 38 -
第 8 特記事項	- 38 -
1 品質保証の検証及び確認	- 38 -
2 著作権について	- 38 -
3 委託料の支払い	- 39 -
第 9 用語集	- 39 -

第1 概要

1 件名

京都市クラウド基盤構築作業委託

2 契約期間

契約締結日の翌日から平成 28 年 9 月 30 日まで

3 背景及び目的

京都市（以下「本市」という。）は、大型汎用コンピュータ（以下「汎用機」という。）のオープン化事業により、現在、汎用機で稼働している住民基本台帳、税務、国民健康保険、介護保険、福祉等の基幹業務システム（以下、「基幹業務システム」という。）の移行先として、プライベート・クラウド型の IT インフラであるクラウド基盤を構築する。

京都市クラウド基盤構築作業委託（以下「本業務」という。）は、クラウド基盤の詳細設計及び施行（ハードウェア及びソフトウェアの設置、設定、実装及びシステム構築）を行うものである。

(1) 背景

本市では、現在、住民基本台帳、税務、国民健康保険、介護保険、福祉等の基幹業務について、汎用機を利用して各種処理を行っている。この汎用機は、30年近く、安定した運用を続けてきたが、特定業者の固有の技術で作られた機器であり、機器等の運用経費の高止まりや大規模災害への対応が困難等の課題を抱えていることから、今回オープン化を実施することとした。



図1 本業務の概要

(2) 業務目的

現在、汎用機で稼働している基幹業務システムの移行先として、プライベート・クラウド型

のITインフラ「京都市基幹基盤プラットフォーム（以下「基幹基盤」という。）」を構築するとともに、業務アプリケーション・ジョブの運用の自動化やシステム運用管理の一元化等により、情報システムにおける総コストの削減を図る。

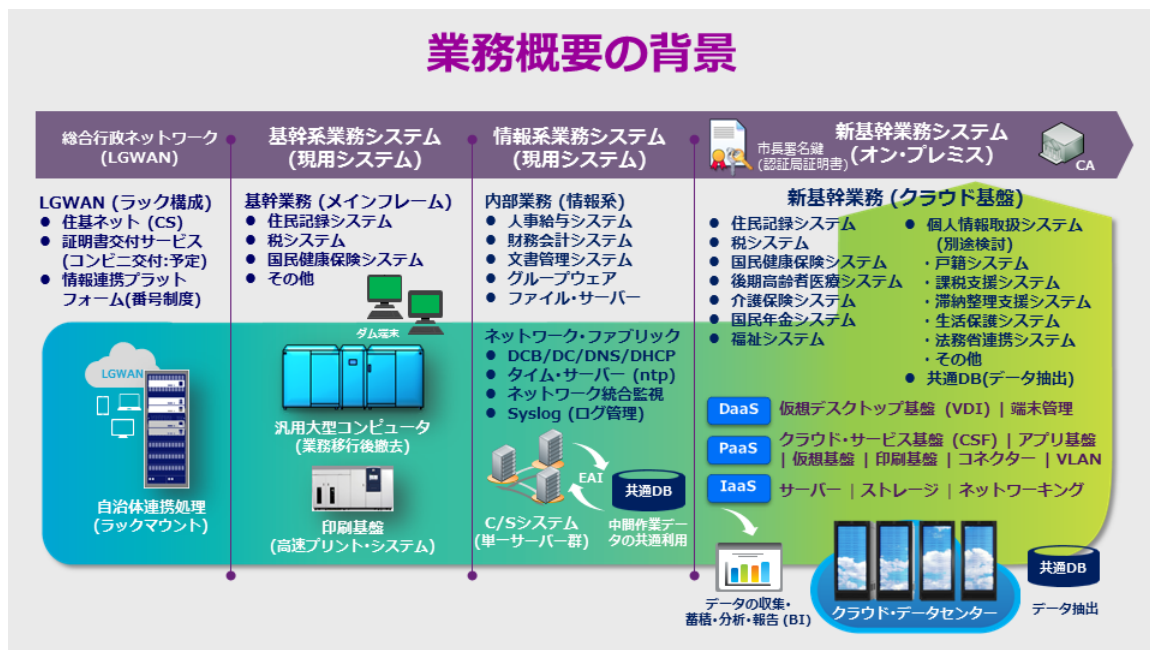
なお、将来的には、（オープン化事業の対象とならない）個人情報を取り扱う全ての業務システムについても、基幹基盤に移行することも視野に入れる。

(3) 基幹基盤の概要

図2で、基幹基盤の概念を示す。

基幹基盤とは、汎用機の移行先として構築する、基幹業務システムが利用するハードウェア及びソフトウェア等のITインフラの総称である。このうち、帳票や文字等の共通機能を提供する領域を「アプリ基盤」、インフラ機器や仮想マシン及び運用機能等を提供する領域を「クラウド基盤」と呼ぶ。



図2 基幹基盤の概念図

4 本市の規模等の概要

(1) 職員数等の規模

ア 職員数等

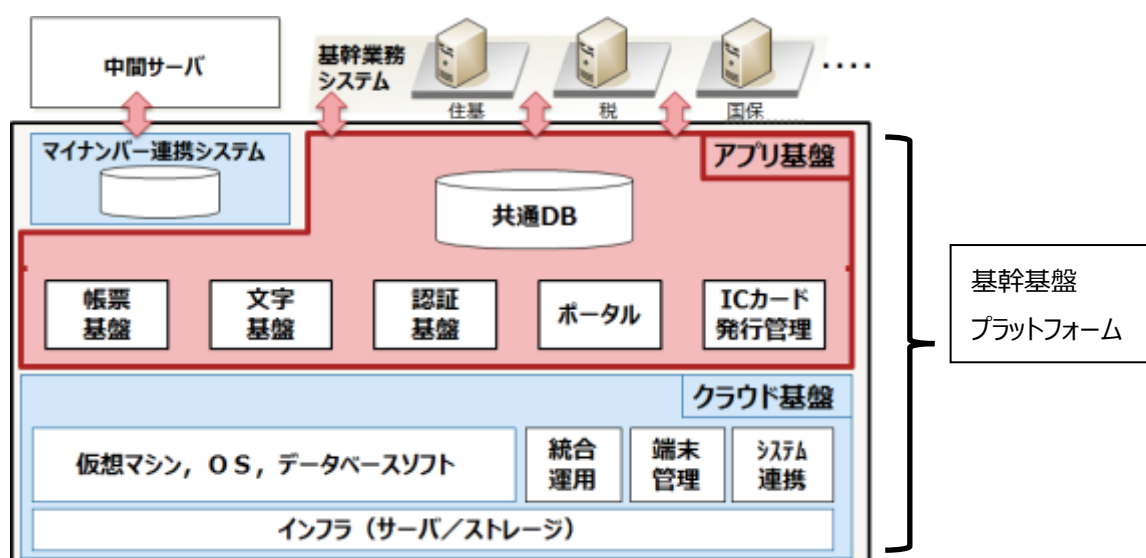
- ・ 職員数 約 10,000 人
- ・ 基幹業務システム利用者数 約 3,000 人
- ・ 基幹業務システム接続端末数 約 1,500 台

イ 基幹業務システム端末設置場所

京都市役所本庁舎、消防庁舎及び広域イーサ拠点（38 拠点、「【別紙 2】広域イーサ拠点一覧」のとおり）

ウ 利用端末情報

本市ネットワークで利用している端末の OS は、「表1 利用端末の OS」のとおり。

表1 利用端末の OS (平成 26 年 10 月末時点)

区分	OS	台数
基幹系ネットワーク	Microsoft Windows Vista 以降を利用。 最新は Windows7	約 1,300 台
情報系ネットワーク	Microsoft Windows Vista 以降を利用。 最新は Windows7	約 9,000 台
独自系ネットワーク	Microsoft Windows Vista 以降を利用。 最新は Windows7	約 100 台

(2) 京都市ネットワーク（既存ネットワーク）の情報

京都市ネットワークは、基幹系ネットワーク、情報系ネットワーク、独自系ネットワーク及び管理系ネットワークを論理的に統合したネットワークである。京都市ネットワークのイメージ図については、「図3 京都市ネットワーク」のとおりである。

図中の枠色については、設置場所を表している。(赤色：データセンター、青色：情報化推進室)



図3 京都市ネットワーク

ア 基幹系ネットワーク

汎用機及び関連業務システムのみで利用している。基幹基盤へ汎用機の業務システムが全て移行した後に廃止する。

イ 情報系ネットワーク

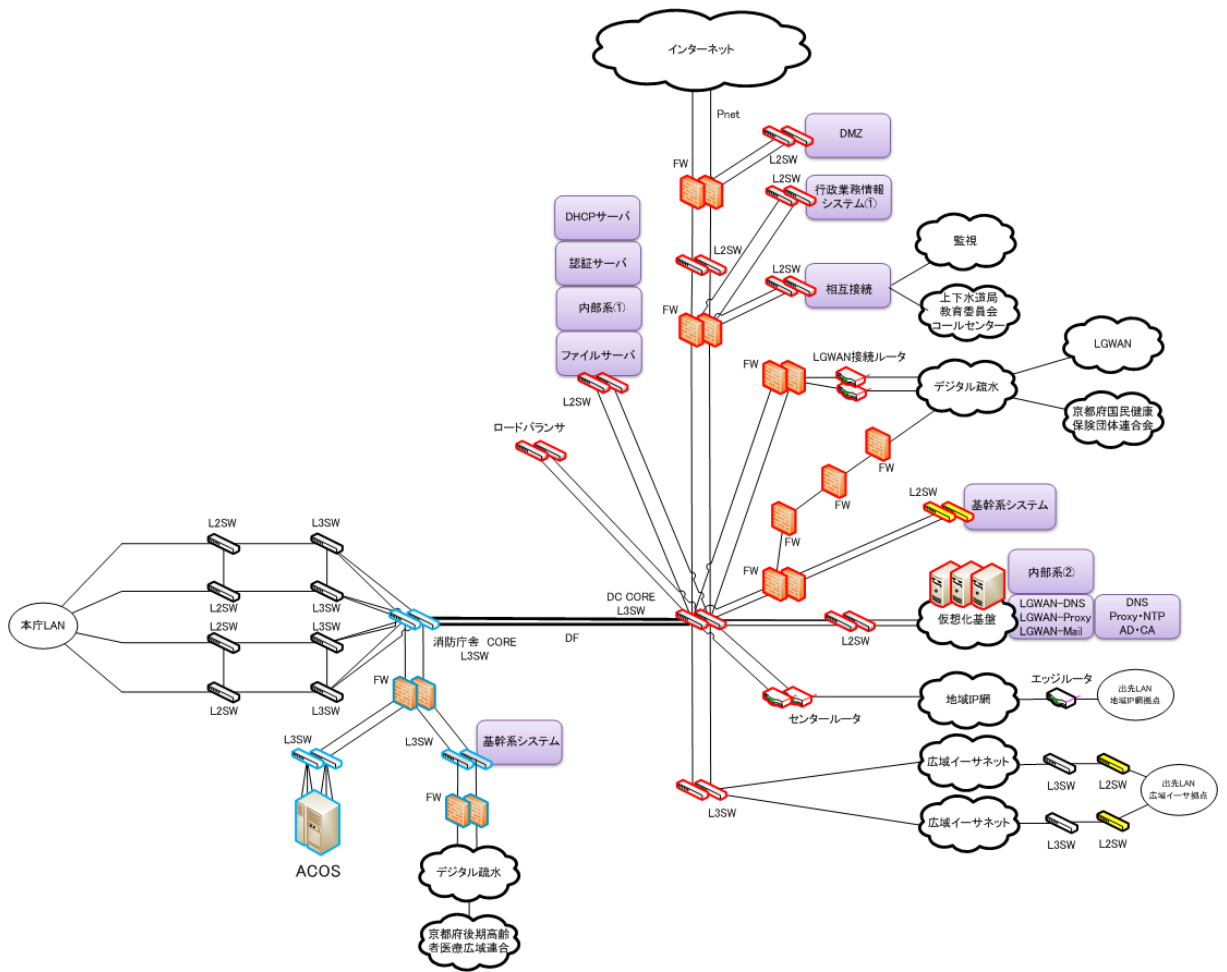
インターネット接続と人事給与システム等の内部処理システムで利用している。

ウ 独自系ネットワーク

個人情報を取り扱う所管課個別のシステムで利用している。今後、このネットワークを「新基幹系ネットワーク」として運用する。以下、「新基幹系ネットワーク」という。

エ 管理系ネットワーク

障害監視やメンテナンス等の運用管理業務で利用している。

また、それぞれのネットワークで稼働しているシステムについては、次ページのとおり（代表的なものを抜粋）

(3) 各ネットワーク上の業務システム

ア 基幹系ネットワーク

住民基本台帳，税務，国民健康保険，介護保険，福祉等の住民サービス用システム

イ 情報系ネットワーク

- ・ 人事給与，財務会計，文書管理等の内部処理システム
- ・ メール，DNS等のインターネット関連システム
- ・ 京都市情報館(本市代表ホームページ用 CMS)

ウ 独自系ネットワーク(主なもの)

- ・ 電子申告システム
- ・ 法務省連携システム
- ・ 感染症サーベイランスシステム
- ・ 食品衛生・狂犬病予防・環境衛生業務の台帳管理システム
- ・ 京都市建築行政情報システム
- ・ 道路明示情報管理システム
- ・ ふん尿処理手数料管理システム

エ 管理系ネットワーク

ネットワーク監視システム

(4) 汎用機の基幹業務システム

現行汎用機上で稼働しているシステム数及びその主なデータ量は，それぞれ「【別紙 3】現行システム一覧」，「【別紙 4】主要マスタ件数等」を参照すること。

第2 前提条件等

1 入札参加資格

入札参加者は、以下に示した条件を全て満たしていること。

(1) 実績に係る条件

元請けとして、以下の実績があること。ただし、コンソーシアムの構成員として受注した場合、又はリース契約でリース会社の下請けとして構築作業を請け負った場合の実績は可とする。

ア 平成22年度から平成26年度の期間内に、地方自治体において、住民情報系の基幹業務システムが稼働するITインフラを設計及び構築した実績があること。

イ 平成22年度から平成26年度の期間内に、本市基幹業務システムと同規模以上（ユーザー数3,000以上）のシステムに対してクラウドサービスを提供する、プライベート・クラウド環境を設計及び構築した実績があること。

(2) セキュリティレベルに係る条件

以下に示すセキュリティ及び品質に関する要件を全て満たしていること。

ア ISO 9001の認証を受けていること。

イ ISO/IEC 27001又はJIS Q 27001の認証を受けていること。

2 設計及び構築の条件

(1) 本業務で採用するクラウドOS及びハイパーバイザは、Microsoft® Windows Server 2012 R2, Hyper-V 3.1以上とする。

(2) 仮想デスクトップは、クライアント側のOSをWindows® 8.1又はWindows® 10で、閲覧ソフトはInternet Explorer 10 (IE 10)以上とする。

(3) 本業務で採用するミドルウェア製品は、コモディティ化した製品で、かつ業界標準規格及びIETFのRFCに準拠し、特段の要請がない場合は、安価な製品を採用する。

(4) OSS GPLソフトウェアについては、業界標準となっているJava系、Apache系、JBoss, Tomcat, BPM JBoss jBPM, Eclipse, MySQL, PostgreSQL, JDBC/ODBC, EJBCA (Open Source PKI Certificate Authority), OpenLDAPとする。

3 スケジュール

本業務の基幹基盤の構築は、工期を 2 期に分けて行うものとする。クラウド基盤運用管理業者については、本市が別途調達する。

(1) 第 1 期 平成 27 年 10 月～平成 28 年 1 月

- | | |
|-------------|---------------------------|
| ・ 詳細設計 | 平成 27 年 10 月～平成 27 年 11 月 |
| ・ 開発環境の構築 | 平成 27 年 10 月～平成 28 年 1 月 |
| ・ 開発環境の運用開始 | 平成 28 年 1 月 |

(2) 第 2 期 平成 27 年 11 月～平成 28 年 9 月

- | | |
|------------------------|---------------------------|
| ・ 詳細設計 | 平成 27 年 11 月～平成 27 年 12 月 |
| ・ 実行環境の構築 | 平成 27 年 11 月～平成 28 年 2 月 |
| ・ 業務システムの実装支援 | 平成 28 年 2 月～平成 28 年 9 月 |
| ・ 実行環境の運用開始 | 平成 28 年 2 月 |
| ・ 運用管理等ドキュメント作成 | 平成 28 年 2 月～平成 28 年 9 月 |
| ・ クラウド基盤運用管理業者への引継ぎ・研修 | 平成 28 年 4 月～平成 28 年 9 月 |

4 作業場所等

(1) 作業場所

本業務の作業を遂行する場所は、本市が別途指定する場所とする。また、受託者が受託者の費用で開発拠点を準備する場合は、当該開発拠点を優先するものとする。ただし、情報セキュリティ管理については、本市の「情報セキュリティ対策基準」に準拠したものとし、事前に本市の承諾を得ること。

(2) 作業申請

本市庁舎内（データセンターを含む。）において作業を実施する場合は、作業期間及び作業時間について、事前に本市に申請し許可を得ること。

第3 作業内容

1 基本要件

- (1) クラウド基盤の設計及び構築に当たっては、セキュリティを最重視すること。特に個人情報に対して高水準の機密性と完全性を実現すること。
- (2) クラウド基盤の信頼性、保守性及び可用性についても重視し、サービスの中断が許されないシステムの可用性等が確保されること。
- (3) 今後汎用機以外の新たな業務システムもクラウド基盤に搭載される可能性があるため、拡張性・柔軟性を持ったシステムを構築すること。
- (4) クラウド基盤の設計及び構築に必要な情報（IP アドレス、VLAN ID 等）については、必要なアドレス空間等の情報を記載した申請書を提出すること。
なお、これに基づいて、本市の指示により本市が別途委託している京都市ネットワーク運用管理委託業者（以下「運用管理業者」という。）から情報を提示する。
- (5) 機器のホスト名等の命名規則については、京都市ネットワークのものに準拠すること。ただし、現行命名規則では表現できないものについては、本市に提案のうえ、本市及び運用管理業者と協議し決定する。
- (6) 構築作業に当たり、結線等で必要な機材は、受託者が用意すること。
- (7) 京都市ネットワークに関する設計においては、既存のネットワークに影響を及ぼさないようにするため、本市及び運用管理業者と十分に協議すること。
なお、京都市ネットワークの情報については、契約後に提供する。
- (8) 京都市ネットワークの設定変更作業等は、該当機器名、影響範囲、ネットワークやサービスの停止の有無、作業時間等について、事前に本市及び運用管理業者と協議し、原則就業後（通常 18:00 以降）又は休日に行うこと。
なお、作業は、可能な限りネットワークの停止を伴わない状態で作業を行うこと。やむを得ず停止する場合は、必ず、就業後（通常 18:00 以降）又は休日に作業を行うこと。
- (9) 本調達に必要な協議、調査及び工事等の作業により発生する費用については、全て受託者の負担とする。

2 設計作業

以下に掲げる機能に対して、詳細設計を行い、詳細設計書を作成する。

作成した詳細設計書は、納品前に本市とレビューを行い、レビュー時に出た意見や要望等を反映すること。

(1) クラウド基盤（プライベート・クラウド）の設計作業

【別紙 1】コンセプト設計書及び本仕様書を基に、新たに基幹業務システムを搭載するクラウド基盤の設計を行うこと。

クラウド基盤の機能は、表 2 のとおり。

表 2 クラウド基盤 機能一覧

項目	管理機能	システム名	機能と役割
ドメイン管理	クラウド管理	クラウド基盤ドメイン	クラウド全体を管理するドメイン
	テナント管理	基幹業務ドメイン・コントローラー・サーバ及び AD/DNS/DHCP	各テナントの使用者のアカウントを管理
テナント管理	ジョブ管理	ジョブ編成	ジョブの管理と運用の管理
	クラウド管理ポータル	System Center 2012 - App Controller	App Controller によって、クラウド基盤にテナントごとの仮想マシン（以下「VM」という。）とサービスを構成、展開及び管理するセルフ・サービス環境の構築
	バックアップ管理と世代管理	データ保護管理	業務 DB のバックアップと世代管理
システム管理	管理センター	仮想プールと仮想ストレージ統合管理 (WAP / App Controller)	IT インフラストラクチャの統合化、自動化を実現し、アプリケーション要件に基づくサイジング、構成検討、機器オーダー、設置、プロビジョニング、インストール環境構築等の作業を簡素化、自動化する仮想新スタンス運用管理
		ストレージ管理報告 (IOPS 監視)	ストレージ管理用サーバ
		システム構成管理	システム全体の構成管理
		システム仮想マシン管理	VM の管理
		システム運用監視	イベント監視
		Windows Server Update Service によるパッチ管理	ネットワーク・セグメントを変え、WSUS より情報を取得し、必要と思われるセキュリティ・パッチを選別する。

項目	管理機能	システム名	機能と役割
端末管理	所管課用端末及び 窓口用端末の管理	AD 又は SystemCenter による端末管理	業務アプリケーションの業務端末を管理 し、担当者認証と管理者の権限管理を行う。
PKI システム	認証管理システム	CA サーバ	認証局
		OpenLDAP サーバ	証明書格納用
		サーバ証明書発行機構	サーバ証明書発行用
実行基盤	開発環境	開発環境(仮想サーバ)	システム改修時等に動作検証を行う環境
	実行環境	実行環境(仮想サーバ)	本番環境として業務システムを実行させる 環境
連携機能	ODBC/JDBC 連携	仮想サーバ及び本市既存 システムのRDBを連携し た ODBC/JDBC ドライバ の実装	SQL 候補キー連携
	連携コネクタ	SOAP コネクタ, FTP コ ネクタ, RPC コネクタ, REST コネクタ	プロトコル連携方式
	外字管理ファイル	本市の外字テーブル (UNICODE)の保存	各基幹業務システムに外字テーブルを提供
	文字コード変換	文字コード変換テーブル の保存	各基幹業務システムに文字コード変換テー ブルを提供
印刷基盤	印刷タスクの管理	業務アプリケーションか ら証明書や連続帳票等に 印刷する場合の印刷管理 システムとの連携	印刷に関する運用画面と高速印刷機
IT-BCP	業務データ・バッ クアップ	バックアップ管理システ ム	業務データのバックアップとストレージに 差分書き出し及び業務データの再格納

なお、表 2 の機能のうち、特に重要なものについて、以下に解説する。設計を行う際に十分考慮し、機能に反映させること。

ア クラウド基盤の環境構築

クラウド基盤は、サーバの CPU やメモリ等のリソースをプール化(以下、「仮想プール」という。)し、基幹業務システムの状況に応じて、仮想サーバを払い出す。また、この仮想プールには、システム間連携や基幹業務システムで作成した印刷イメージを印刷基盤と連携する仕組みも搭載する。仮想プールは、後述する「システム管理センター(仮称)」の作業によって、仮想サーバと仮想ストレージを連携した「仮想環境」を作り出す。

基幹業務システムを仮想環境に構築又は移設するには、必要な情報を「リソース利用申請」で行い、基幹業務システムの仮想環境を作ることになる。基幹業務システムが動作するプラットフォームは、「開発環境」と「実行環境」の 2 つの仮想環境を用意する。

なお、仮想環境のゲスト OS は、Windows 系と Linux 系の 2 種類を用意する。

- 開発環境

基幹業務システムは、開発時又は改修時に、実行環境へ移行する前に、開発環境で動作の検証を行う。

なお、開発工程において、開発環境を確保する仮想サーバ数、コア数、メモリ量及びストレージ容量は、本市が別途調達するクラウド基盤運用管理業者と協議し準備する。

- 実行環境

開発環境で十分な検証を行った後、本市が実行環境の移行を承認し、実行モジュールを実行環境に移行することで、基幹業務システムが運用を開始する。

開発環境及び実行環境の基本形は、基幹業務システムを構成する「アプリケーション・サーバ」と「DB サーバ」の構成となる。基幹業務システムによっては、アプリケーション・サーバが冗長化又はクラスタリング化する場合は、複数台の仮想サーバを配置する。また、DB サーバも冗長化する場合は、複数台の仮想サーバを配置する。

イ 仮想インスタンス

開発環境と実行環境のインスタンスを以下のとおり図示する。この仮想化のインスタンスは、物理サーバ1台に対して、複数台の仮想マシンを仮想技術によって実現する。

複数の仮想マシンにシステム・リソース（コア、メモリ及びストレージ等）の資源を効率的に配分し、各種の割り込み等をハイパーバイザに伝達する。



図4 仮想インスタンス

ウ 業務連携

クラウド基盤の実行環境において、基幹業務システムと「マイナンバー連携システム」が連携し、総合行政ネットワーク（以下「LGWAN」という。）上にある「中間サーバ」に最新のデータを転送する。また、基幹業務システム間において、データの連携を行う。

- ODBC(JDBC)での連携

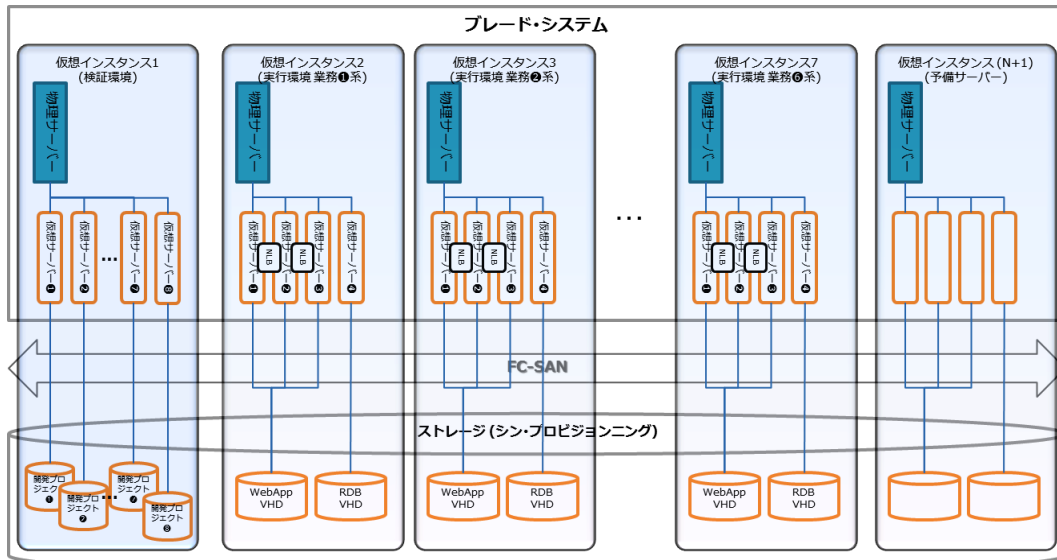
基幹業務システム間でデータ抽出等のデータ連携が必要なため、ODBCでの連携を行う。

- SOAPコネクタ等での連携

基幹業務システム間、又は基幹業務システムと「マイナンバー連携システム」との連携には、SOAPも使用する。SOAPはWebサービスの分散的なフレームワークであり、相互作用することでRPCが実現でき、HTTPやSMTP等でも使用することができる。

エ ストレージ

クラウド基盤で利用するストレージは、ファイバ・チャネルのストレージ・エリア・ネットワーク（以下、「SAN」という。）構成をとり、書き込みの命令を TCP/IP で送り出す。ハードウェア構成は、ディスク・アレイの構成で、HDD をまとめたボリューム単位で SAN ネットワークと接続する。



図5 SANの構成

- ・ ストレージの構成

クラウド基盤では、基幹業務システムの「実行環境」とバックアップ等の「システム管理環境」の2個の機能を持たせる。

フラッシュ・メモリ型ストレージは実行環境専用で利用し、HDD型ストレージはシステム管理環境専用で利用することによって、ストレージに対する負荷を分散する。

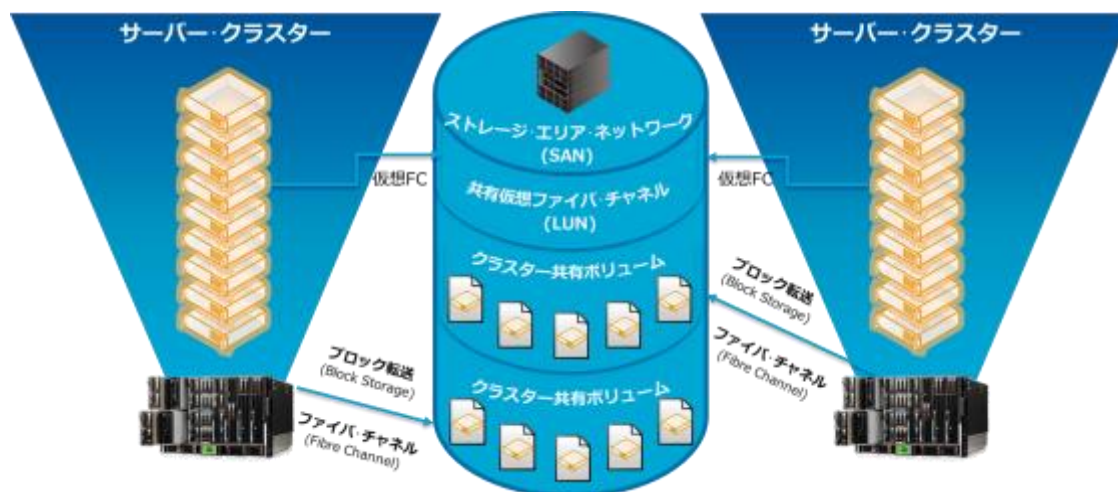
- ・ 仮想ボリュームと RAID

ストレージは、複数の HDD を1個のストレージに見せ、仮想ボリュームを構成する。

仮想ボリュームには、複数の基幹業務システムのデータを格納することを想定しており、基幹業務システムのデータ量に応じて容量の変更が可能であり、また大きなキャッシュやフラッシュ・メモリ型ドライブを割り当てることで、高速で高性能な構成が可能になる。さらに、仮想ボリュームは、ストレージの実記憶容量以上に容量を割り当てることが可能である。

なお、SAN で利用する RDBMS として、SQL Server 2014 Enterprise (SQLSvrEntCore 2014 OLP 2Lic NL Gov CoreLic Qlfd) 20 ライセンスを用意すること。

オ ブレード・サーバ・システム

ブレード・システムは、対としたもう 1 台の筐体に待機系のサーバ・ブレードを配置した「N+N 冗長化構成」を採り、このフェイルオーバー・クラスタリングにより、ミッション・クリティカルな基幹業務システムの耐障害性を保証する。

また、クラウド基盤の実行環境の仮想マシン上の Web システムにおけるプラットフォームを用意する。

- ・ フェイルオーバー・クラスタ

Windows Server のフェイルオーバー・クラスタ機能を使用する。ゲスト OS の内部では、ゲスト・クラスタリングを使用する。フェイルオーバー・クラスタのソース・モニタにより障害が発見された場合、別のノードに移行し、サービスや業務アプリケーションの稼働を維持する。

メンテナンス用仮想マシンの構成を変更する必要がある場合、又は OS やソフトウェアの更新等を行う場合は、クラスタの別ノードに移行し、仮想マシンをシャットダウンや更新を行うことができ、基幹業務システムの中断を抑えることができる。また、ホスト・マシンの物理サーバのメンテナンスやソフトウェアの更新等を行う場合、別の物理サーバに同じハイパーバイザを配置しておけば、クラスタの別のノードに移行して、物理サーバの変更や再起動に対処できる。



図6 サーバとストレージ

(2) クラウド基盤内のネットワーク設計作業

本市が別途調達した各種ネットワーク機器及びサーバ機器を接続してクラウド基盤を構築するため、クラウド基盤内のネットワーク設計を行うこと。設計においては、ブレード・サーバ、ストレージ及びネットワーク機器等を合理的に、かつ運用管理が容易にできるように十分に考慮すること。

なお、クラウド基盤内のネットワークの設計については、図7～図9の論理構成図、物理構成図及びネットワーク構成概念図を参考にすること。

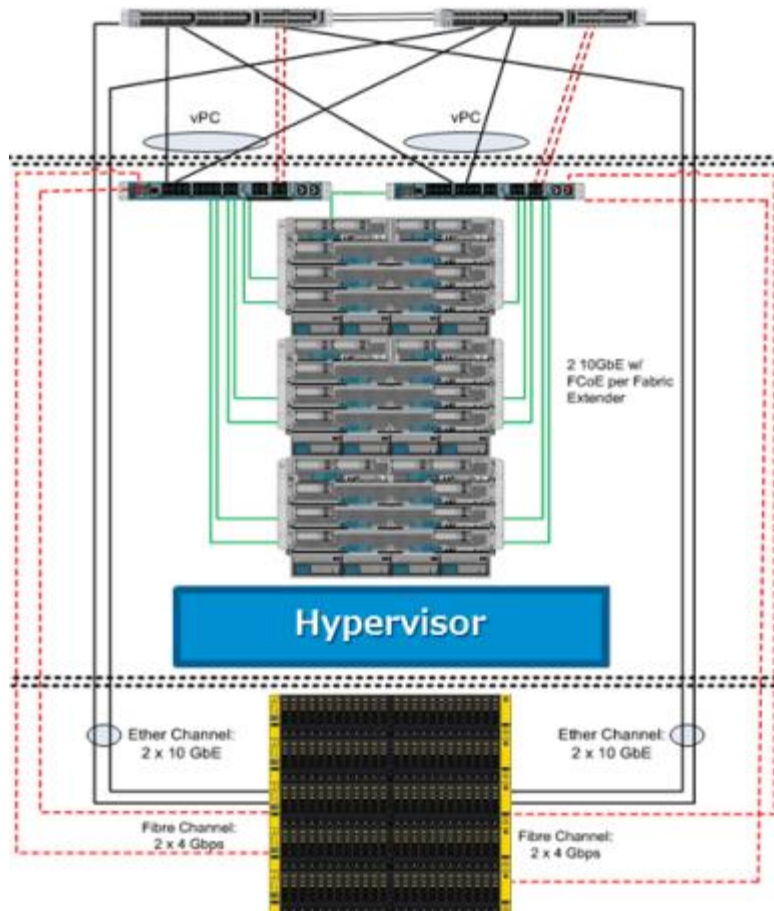

図7 基幹基盤の論理構成図



図8 基幹基盤の物理構成図

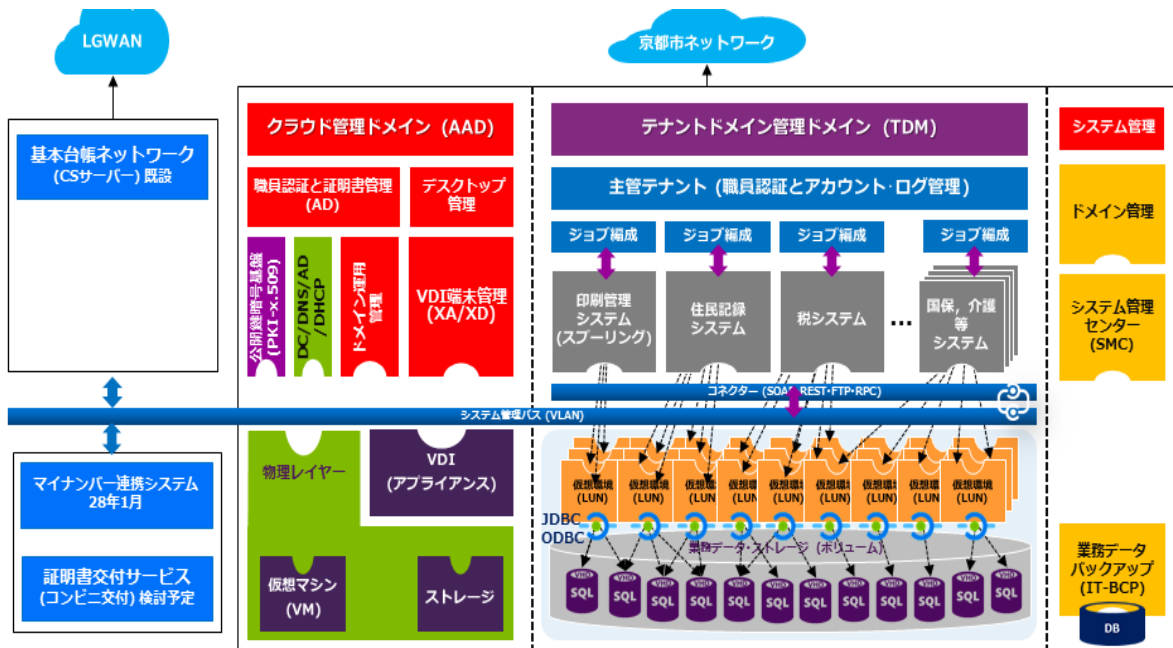

図9 ネットワーク構成概念図

(3) 京都市ネットワークの設定変更に関する設計作業

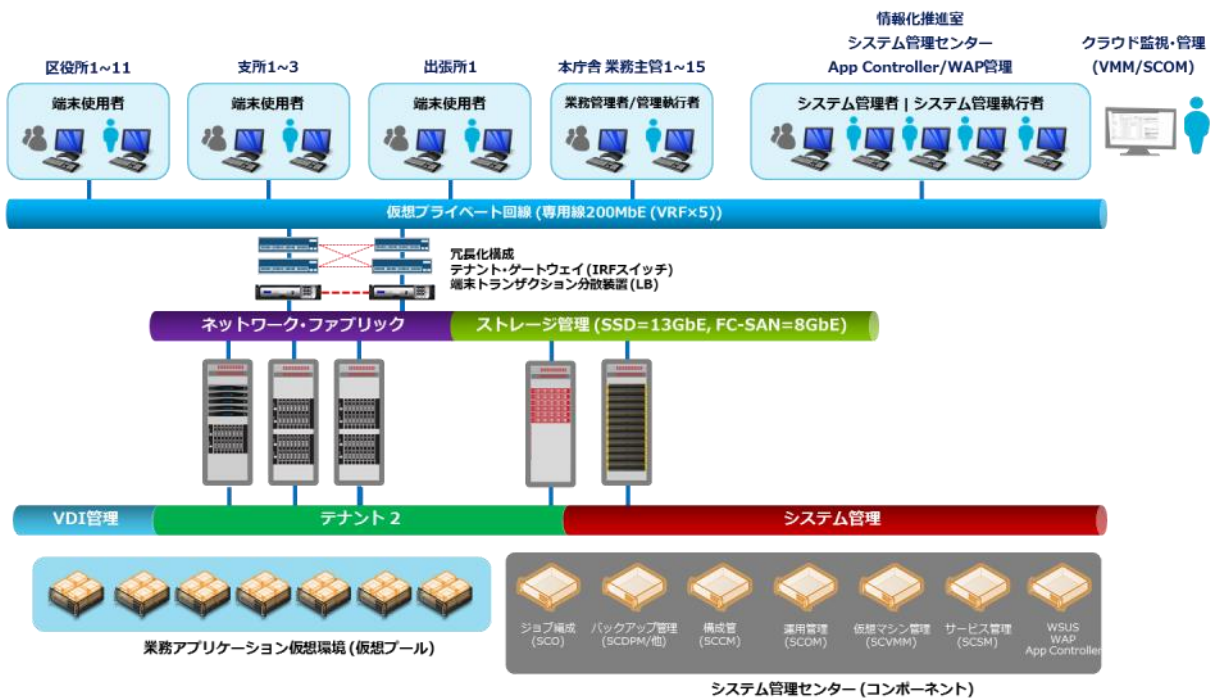
京都市ネットワークにクラウド基盤を接続するために、既存のネットワーク機器の設定変更について、設計を行うこと。

- ・ 物理的には、データセンターに設置しているコアスイッチに接続する。
- ・ 論理的には、新基幹系ネットワークに接続する。

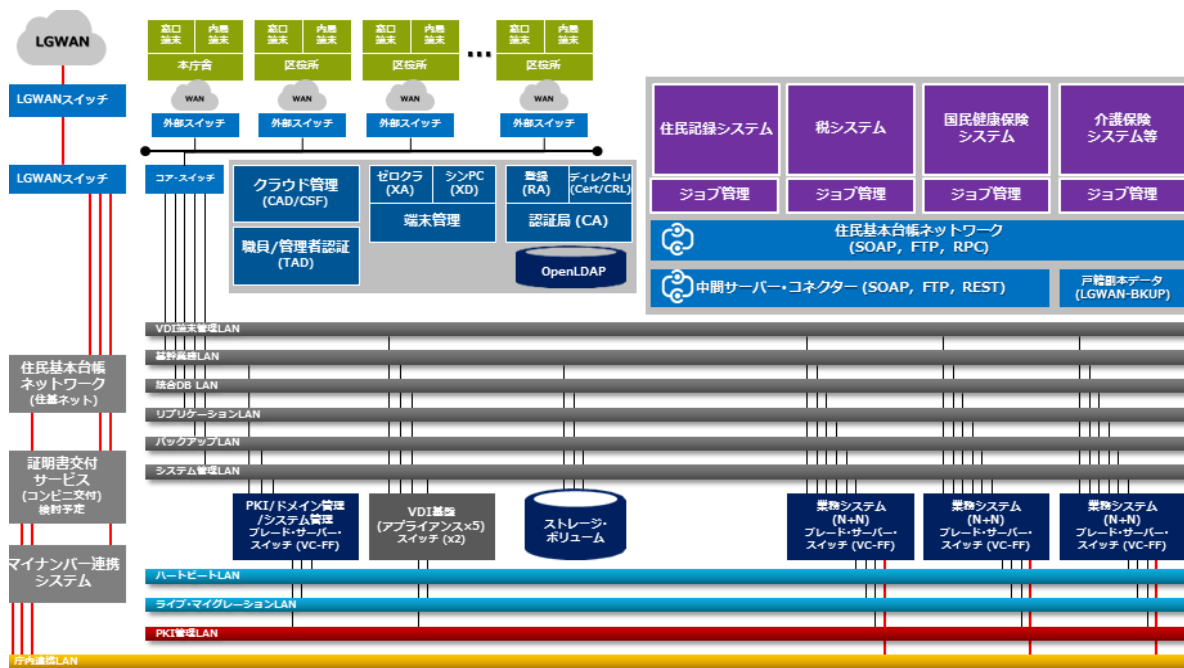
(4) 汎用機との連携に関する設計作業

オープン化事業の過渡期においては、汎用機及びクラウド基盤で稼働する基幹業務システム間での連携が必要となるため、その連携のためのネットワークについて設計を行うこと。

ただし、汎用機上の基幹業務システムが全てクラウド基盤に移行した後は、現行基幹系ネットワークを廃止するため、廃止時に極力無駄な作業が発生しない設計を行うこと。

なお、汎用機との連携システムは別途調達するが、クラウド基盤上で稼働することを前提としている。

(5) 各ネットワークとの接続用セグメントの設計作業

OS等のセキュリティパッチやウイルス対策ソフトの更新等を自動的に行い、運用管理業務の軽減を想定しており、それらのデータを自動的に取得できる手段が必要になるため、クラウド基盤と京都市ネットワークをセキュアで、かつ容易に接続できるネットワーク・セグメントの設計を行うこと。

ただし、他のネットワークとクラウド基盤内への直接のアクセスは一切許可しないこと。

(6) マイナンバー連携システムとの接続の設計作業

社会保障・税番号制度対応のため別途調達する「マイナンバー連携システム」を経由して、クラウド基盤から LGWAN 上にある中間サーバへ接続する必要があるため、マイナンバー連携システムとクラウド基盤を接続するための設計を行うこと。

なお、平成 28 年 1 月初旬に、接続テストを実施する予定である。

(7) LGWAN との接続の設計作業

LGWAN とクラウド基盤を接続するための設計を行うこと。

従来から新基幹系ネットワーク上に設定されている経路は、すべてクラウド基盤用に新たに作成した通信経路を利用し、LGWAN と接続するための設計を行うこと。

なお、現行の LGWAN への接続セグメントに新たに設置するファイアウォール機器は、本市が別途調達する予定である。

(8) システム管理センター（仮称）セグメントの設計作業

クラウド基盤及び各基幹業務システムの運用管理等を行う「システム管理センター（仮称）（以下、「管理センター」という。）」を設置することを予定しているため、管理センター専用ネットワーク・セグメントの設計を行うこと。

また、管理センターで行う運用管理環境の設計を行うこと。

(9) VDI 基盤の設計作業

窓口端末等のゼロクライアント化を予定しているため、開発環境用 VDI 基盤の設計を行うこと。

(10) DNS 等ネットワークサービスの設計作業

以下のネットワークサービスに係る設計を行うこと。

- ・ DNS サーバ
クラウド基盤内のサーバ等の名前解決を行う。
- ・ DHCP サーバ
基幹業務システムの端末に対して自動的に IP アドレスの付与を行う。
- ・ メールサーバ
障害時の通報手段としてメールを用いるため、既存の京都市ネットワークのメールサーバに連携する。
- ・ NTP サーバ
クラウド基盤内のサーバ等の時刻同期のため、既存の京都市ネットワークの NTP サーバと連携する。
- ・ WSUS サーバ
セキュリティパッチを各サーバやクライアントに配信する。

(11) Active Directory の設計作業

クラウド基盤内にあるユーザ情報及び権限並びに機器等の資源管理等を行う Active Directory（以下、「AD」という。）について、以下の設計を行うこと。

- ・ ディレクトリデータベース（ユーザ属性の管理）
管理する属性は、表 3 のとおりとする。
- ・ ドメインコントローラ（認証情報の管理）
複製を作成し、冗長化を図ること。
- ・ テナント（利用所属やユーザ等による基幹業務システム分類の管理）
分類の単位については、本市と協議のうえ設計すること。
- ・ グループポリシー（利用権限等の管理）

利用所属ごと、業務ごとに作成する。

表3 管理する属性の一覧

項番	属性	データ例	備考
1	職員番号	0000012345	ユーザ名やグループ名, コンピュータ名等
2	ログオン名 (AD)	0000012345@zaimu.local	AD サーバにログオンするサービスに接続する名前
3	ログオン名 (NT)	0000012345¥zaimu.local	NT サーバにログオンするサービスに接続する名前
4	表示名	0000012345	デバッグ, 検証, 例外処理及び追跡に使用する省略可能な表示名
5	姓名	京都 太郎	職員の名前(full)
6	姓	京都	姓を表す。
7	名	太郎	名を表す。
8	仮名 (姓)	キョウト	姓のフリガナ
9	仮名 (名)	タロウ	名のフリガナ
10	事業所コード	01	本庁, 支所, 出張所, 出先拠点
11	事業所名称	本庁	事業個所名を表す。
12	所属コード	1020003040	所属コード
13	所属名称	〇〇局□□部△△課××係	所属名を表す。
14	部門コード	1020	部コード
15	部門名称	〇〇局□□部	部名を表す。
16	課コード	0030	課コード
17	課名称	△△課	課を表す。
18	係コード	40	係コード
19	係名称	××係	係又は担当を表す。
20	役職コード	10	役職コード
21	役職名称	課長	課長, 係長等の役職名称
22	所属長コード	1	所属長であるかのサイン
23	ユーザ・プロファイル・パス	固定プロファイル・パス	ローカル・コンピュータに格納してあるユーザ・プロファイルをローカル・ユーザ・プロファイルと呼び, AD では「移動ユーザ・プロファイル」を使って, 職員のプロファイルを一元管理する。
24	メールアドレス	taro.kyou@City.Kyoto.jp	電子メールのアドレスを持っているユーザ
25	エイリアス名	Forest.Stone.pine@	

項番	属性	データ例	備考
		City.Kyoto.jp	

(12) アプリ基盤との接続の設計作業

本市が別途調達する「アプリ基盤」の各機能を利用するため、アプリ基盤と接続するための設計を行うこと。

アプリ基盤の機能は以下のとおりとする。

1 文字基盤

業務システムが利用する文字フォント、文字コード及び文字コード変換テーブルを一元管理し、各クライアントやシステム間で文字を共通化する。

2 帳票基盤

帳票の設計、作成及び管理を行う機能、帳票の電子化機能並びに印刷ジョブの一括管理機能を有し、円滑な帳票出力を行う。

3 共通データ

各基幹業務システムが共通して利用する汎用コード及び統一コード等が格納されたファイル。

4 職員情報管理

全職員の人事情報を基に職員情報の管理を行い、AD と連携し権限情報を追加作成、修正及び削除する。

5 IC カード管理

IC カードとユーザ（カード所有者）情報の紐付け及び管理を行い、カード発行に係る情報を管理し、IC カードを発行する。

6 ユーザ認証

IC カード管理システムと連携し、ログイン時等に読み込んだ IC カードの情報を AD と参照して、ユーザの認証を行う。

アプリ基盤の概念図



図 1 0 アプリ基盤の概念図

(13) 業務アプリケーション基盤（OutSystems Platform）の設計作業

本市では、基幹業務システムの開発に OutSystems Platform（日本総代理店 BlueMeme社）を採用する。OutSystems Platform での開発環境及び実行環境を構築するため、必要な設計を行うこと。ただし、OutSystems Platform のライセンスは本調達に含まない。

なお、OutSystems Platform の環境は、図 1 1 のとおりである。

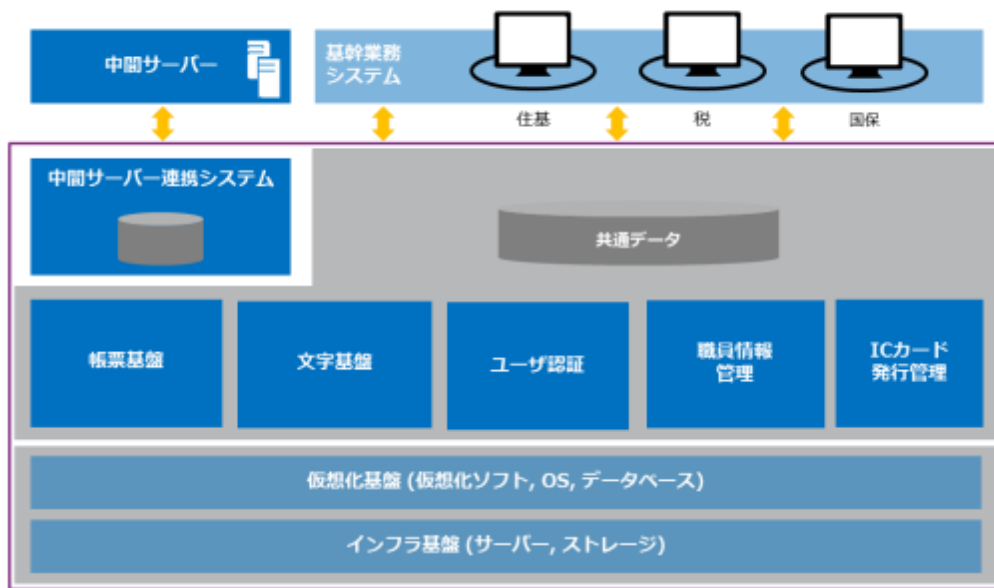

図 1 1 OutSystems Platform

(14) 運用管理の設計作業

以下の内容を考慮し、クラウド基盤の運用管理について設計を行うこと。

- ア IT サービスマネージメントの世界標準である ITIL v3 に準拠した運用管理を前提とする。
- イ ドメイン管理及びリソース管理等を行う運用管理ツールを提供する。
- ウ 物理サーバ及びネットワーク機器等の障害監視を行う。
- エ クライアントやサーバに対しての不正接続やウイルスチェックを行うための設計を行う。
- オ クラウド基盤の運用管理は管理センターで行うことを前提とする。

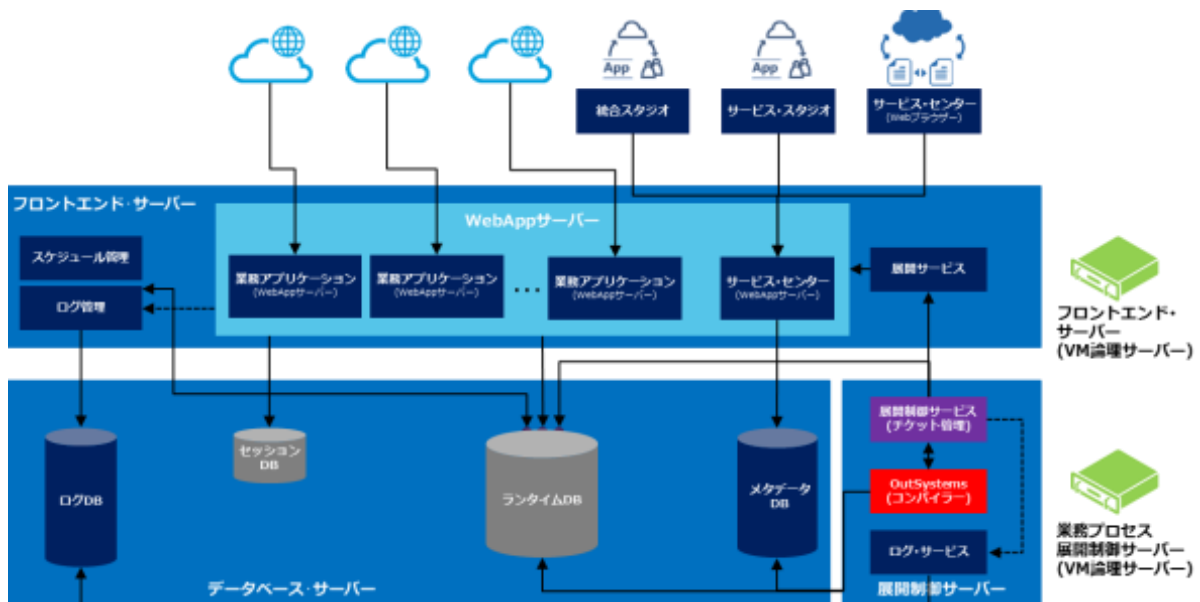
なお、管理センターの機能等は以下のとおりである。

○ 管理センターの構成

管理センターにおけるシステム管理用サーバの構成は、図 1 2 のとおりである。



図 1 2 システム管理センターの概要

○ 管理センターの機能

管理センターの機能は、表 4 のとおりである。

表 4 管理センターの機能

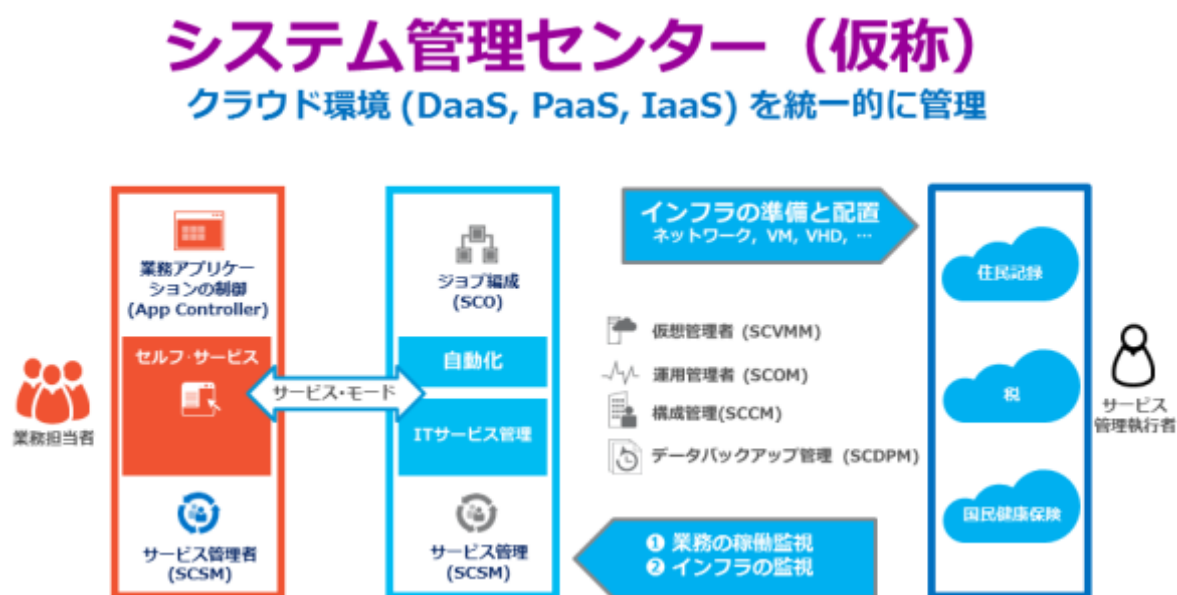
管理機能	解説
構成管理	クラウド基盤の拡張性及びパフォーマンス管理，デバイス検索及びデバイス管理，ソフトウェア配信，インベントリ収集，ソフトウェアの展開，設定管理並びにポリシー管理を行う。
仮想環境管理	仮想マシンの準備，展開，配置，ライブ・マイグレーション，P2V(物理マシン→仮想マシン)変換，V2V(仮想マシン→仮想マシン)変換，セルフ・サービス・ポータルによる管理の委任等を行う。
稼働監視	代理トランザクション機能によるサーバ監視，ネットワーク遅延管理，Web アプリケーション・エラー監視，イベントログ収集及びパフォーマンス・カウンタ

	ーからは見えない障害の検知(TCP ポート/Web アプリケーション/OLE DB データソース)等を監視する。
キャパシティ分析・管理	クラウド基盤全体のパフォーマンス管理とキャパシティ管理の結果をまとめ、報告書を作成する。
業務システム運用管理	業務の作業フローの構築や時刻によるスケジューリング、ファイル変更、サービスの不具合、ディスク空き容量の変化等の業務事象により、IT プロセスを自動化し、基幹業務サービスの運用(保守やバックアップ等)を行う。
ヘルプデスク	業務システムに関する問合せや障害の簡易な切り分け等、ユーザからの問合せに対応する。

(15) 業務管理の設計作業

クラウド基盤の業務管理として、ジョブ管理及びバックアップ管理について設計を行うこと。業務管理には System Center 2012 R2 Datacenter Edition の利用を必須とするため、同ツール（64 式）を提供すること。

ア ジョブ管理

基幹業務システムの要求により、容易にジョブを組み立てられる管理ツールを提供すること。また、バッチジョブのスケジューリングやスケジュールされたジョブ等の進行状態の監視等を行うための設計を行うこと。

ジョブ管理の機能について、表 5 に説明する。

表 5 ジョブ管理機能

管理機能	解説
ジョブ・オーケストレーション	ジョブ・オーケストレーション・システムは、クラウド基盤上で稼働する複数の基幹業務アプリケーション・プログラム(オンライン、バッチ処理)の起動や終了を制御し、ジョブの実行、終了状態の監視及び完了報告等を行う「タスク・スケジューラ」、「ジョブ・スケジューラ」で構成する。
スケジューラ(進行管理)	タスク・スケジューラは、設定した時間に基幹業務アプリケーション・プログラムを起動する等のことを受け持つ。 ジョブ・スケジューラは、営業日や開庁日等の複数のカレンダーを持ち、複数の業務アプリケーション間の複雑なジョブ間の先行関係や例外処理を定義する。

イ バックアップ管理

バックアップ管理では、基幹業務システムのデータ保護要求に応じたバックアップをサービスとして提供する。業務データ及び基幹業務システム・イメージをディスク装置にバックアップする。さらに、管理センターの業務システム運用管理と連携することで、バックアップ作業の自動化も可能である。

本市が今後導入を予定している DR サイト(業務データを WAN 回線経由で遠隔地に保管する。)を利用し、事業継続性を目的として業務処理を成す行政データを何らかの手段で戻すことが必要な場合を想定している。

表6 バックアップ管理機能

管理機能	解説
ダウンタイムを短縮	ハードディスク装置にデータ保護対象のシステムを停止させずにバックアップする。今後導入予定の DR サイトを使ったバックアップは、災害対策用の BCP 管理に対応する。
バックアップデータの保護 (RAID, 暗号化)	バックアップは冗長構成で行い、ハードディスクは RAID 化しディスク障害や破損から保護する。また、バックアップ作業の監視と自動検証により、バックアップの整合性とデータ保護を確立する。 基幹業務システムのデータは、必要に応じて暗号化する。これにより、市の重要なデータを盗難や紛失等による情報漏洩から保護する。
差分のバックアップと世代管理	定期的なバックアップや時間間隔ごとに増分(差分)バックアップを行う。また、完全バックアップと増分(差分)バックアップから作成するスナップ・ショットを使って、データを過去の時点の状態に復元することも可能である。

3 構築作業

(1) 構築作業について

前項「2 設計作業」で作成した内容を基に、以下の構築作業を行うこと。

ア クラウド基盤 (プライベート・クラウド)

- ・ サーバ (実行環境及び開発環境) の構築
- ・ ストレージの構築

イ クラウド基盤内のネットワーク接続

- ・ 各種ネットワーク機器及びサーバ機器の接続

ウ 京都市ネットワークの設定変更

- ・ 京都市ネットワークの設定変更及び接続

エ 汎用機のシステムとの連携

- ・ 汎用機とデータ連携のための接続

オ 各ネットワークとの接続用セグメント

- ・ 他のネットワークとのセキュアな接続を実現

カ マイナンバー連携システムとの接続

- ・ マイナンバー連携システムとデータ連携のための接続

キ LGWAN との接続

- ・ LGWAN との合理的でセキュアな接続

ク 管理センター・セグメント

- ・ 運用管理の拠点となる管理センターのネットワーク構築

ケ VDI 基盤

- ・ シンクライアントの実行環境の準備。ただし、シンクライアントに係るライセンスは含まない。

コ ネットワークサービス

- ・ DNS, メール等のネットワークサービスの構築
- ・ 京都市ネットワークのサービスとの連携の構築

サ AD

- ・ ドメインコントローラ及びディレクトリサービス等の構築

シ アプリ基盤との接続

- ・ 文字基盤, 帳票基盤等との接続作業

ス 業務アプリケーション基盤 (OutSystems Platform)

- ・ 業務アプリケーション基盤 (OutSystems Platform) の環境構築

セ 運用管理

- ・ 運用管理ツールの実装
- ・ 運用管理に必要なドキュメント作成とその研修計画及び資料の作成

ソ 業務管理

- ・ 業務管理ツールの実装
- ・ 業務管理に必要なドキュメント作成とその研修計画及び資料の作成

(2) 初期データのセットアップについて

ア AD への登録作業

AD への職員情報等の登録作業については、本市が別途調達する「京都市アプリ基盤構築作業」で行う。

しかし、本業務と密接な関係があるため、アプリ基盤構築業者と十分に協議を行い、協力して作業に当たること。

イ 仮想サーバのテンプレート作成作業

仮想サーバのコア数，ディスク容量及びデータベース等について，あらかじめテンプレートを作成すること。

Windows 系，Linux 系それぞれに対して複数の OS のバージョンのテンプレートを作成すること。必要な OS のバージョンについては，落札後に指示する。

(3) 結線作業について

本市が別途調達するクラウド基盤用の各機器を結線すること。結線作業の際には，以下の点に留意すること。

- ・ ケーブルにはタグを付け，相手先がどの機器であるかを明確にすること。
- ・ ケーブルの配色は，「【別紙 5】データセンターラック詳細」で指定されたものを使用すること。指定されたもの以外を使用しなければならない場合や指定された条件にあてはまらない場合は，本市と協議のうえ決定すること。
- ・ ワイヤリング（ケーブルリング）は，「【別紙 5】データセンターラック詳細」で指定されたとおりに行うこと。

なお，結線が終了した際に本市担当者が確認するので，その際指摘された点があれば，速やかにやり直すこと。システム構成上，指定どおりのワイヤリングでは問題が発生する場合は，本市と協議のうえ変更を行うこと。

4 テスト作業

(1) テスト計画

ア 必要と考えられるテストとその手法をテスト計画書として取りまとめ，本市の承認を受けた後にテストを実施すること。

イ テストは，利用する所属における作業が確実にできる環境を整え，端末からサーバまでの通信確保や機能等が本市の要件に合致していることが確認できることを前提とする。

(2) テストにおける品質保証の観点

テストの合否基準を作成し，何をもってテストの終了とみなすかを明確にすること。

合否基準は，ソフトウェア品質の評価に関する国際規格 ISO/IEC 9126（JIS の「ソフトウェア製品の品質に関わる」JIS X 0129 群及び「ソフトウェア製品の評価に関わる」JIS X 0133 群）に準じた観点をもって作成すること。表 7 に，その観点を記載する。

表7 テストの観点

主観点	副観点	解説
機能性 (functionality)	<ul style="list-style-type: none"> ・ 合目的性 (suitability) ・ 正確性 (accuracy) ・ 相互運用性 (interoperability) ・ 機密性 (security) ・ 標準適合性 (compliance) 	機能とその特性に影響する特性群。機能には、必要性を明確に述べているものと、暗に示しているものがある。
信頼性 (reliability)	<ul style="list-style-type: none"> ・ 成熟性 (maturity) ・ 障害許容性 (fault tolerance) ・ 回復性 (recoverability) ・ 標準適合性 (compliance) 	ある状況がある時間続いたときにソフトウェアがどの程度機能するかに影響する特性群。
使用性 (usability)	<ul style="list-style-type: none"> ・ 理解性 (understandability) ・ 習得性 (learnability) ・ 運用性 (operability) ・ 注目性 (attractiveness) ・ 標準適合性 (compliance) 	利用するのにかかる手間、個人の努力等に影響する特性群。
効率性 (efficiency)	<ul style="list-style-type: none"> ・ 時間効率性 (time behaviour) ・ 資源効率性 (resource behaviour) ・ 標準適合性 (compliance) 	ソフトウェアの性能やそれに要するリソース量に影響する特性群。
保守性 (maintainability)	<ul style="list-style-type: none"> ・ 解析性 (analyzability) ・ 変更性 (changeability) ・ 安定性 (stability) ・ 試験性 (testability) ・ 標準適合性 (compliance) 	何らかの変更を加えるのにかかる手間に影響する特性群。
移植性 (portability)	<ul style="list-style-type: none"> ・ 環境適応性 (adaptability) ・ 設置性 (installability) ・ 共存性 (co-existence) ・ 置換性 (replaceability) ・ 標準適合性 (compliance) 	別の環境にソフトウェアを移行させる可能性に影響する特性群。

(3) テスト結果

テスト結果は、テスト結果報告書として取りまとめ、本市の承認を受けること。

5 基幹業務システムの実装支援作業

(1) 実装作業の支援

契約期間内に基幹業務システムの実装が予定されているため、実装作業の支援を行うこと。

(2) 調査やトラブル対応

- ア 実装作業において、基幹業務システム開発業者の依頼に対して、本市の指示のもと、その調査等に応じること。必要に応じて、本市及び各運用管理業者と協議を行うこと。
- イ 実装作業でトラブルが発生した場合は、その解決のための質問や相談に応じること。必要に応じて、本市及び各運用管理業者と協議を行うこと。

6 研修及び引継ぎ作業

(1) 研修計画の作成

- ア 「2 設計作業」の「(14) 運用管理の設計作業」及び「(15)業務管理の設計作業」で設計した内容が無理なく行われるように研修を実施すること。また、その計画を作成すること。
計画の作成に当たっては、本市担当者、クラウド基盤運用管理業者及び業務システム運用管理業者に負担がかからないように考慮すること。
- イ 研修の実施時期、会場及び研修用環境の構築については、本市担当者と事前に協議を行うこと。

(2) 運用管理研修

- ア クラウド基盤の運用管理や操作説明のため、本市担当者及び本市が別途調達するクラウド基盤運用管理業者を対象とした研修を2回以上実施すること。
- イ 研修テキストの作成を行うこと。
- ウ 研修後も不明点等ある場合は、電話や電子メール（必要に応じて打合せ等）を通じて、不明点等の解決のために支援を行うこと。

(3) 業務管理研修

- ア 基幹業務システムの運用管理の説明のため、本市担当者及び本市が別途調達する基幹業務システム運用管理業者を対象とした研修を2回以上実施すること。
- イ 研修テキストの作成を行うこと。
- ウ 研修後も不明点等ある場合は、電話や電子メール（必要に応じて打合せ等）を通じて、不明点等の解決のために支援を行うこと。

(4) 引継ぎ作業

- ア クラウド基盤運用業者及び基幹業務システム運用業者がスムーズに作業を開始できるように運用マニュアルの作成を行うこと。運用マニュアルについては、実際の作業に沿った

形とし、前述の研修以外でも各運用管理業者に対して指導を行うこと。

イ 契約期間内において、各運用管理業者が実際に作業を行う場合には、必要に応じて受託者が立会い指導等を行うこと。

ウ 契約期間内において、実際の作業時に発生した注意点等については、運用マニュアルに反映し改訂すること。

エ 契約期間内に引継作業は終了させること。契約期間満了後 6 箇月間は、本市からの質問等について、誠意をもって対応すること。

第4 実施体制

(1) 実施体制

ア 本業務の受託者が、本業務に関わる全ての工程のプロジェクト管理を行うこと。

イ 受託者は、以下の条件を満たすこと。

- ・ 本市が別途契約する工程管理支援事業者と連携して、プロジェクト管理ができる専任の技術者を有すること。
- ・ 本市の担当者との連携を取りながら、現場監督ができる技術者を有すること。

(2) 実施要員

実施要員は、以下の分類とする。最低要員数を明記しているが、必要に応じて増員させることを前提としている。

ア プロジェクトマネージャ（1名）

プロジェクトマネージャは、本業務の実施に当たって、プロジェクトの進行管理を適切に行う。

なお、プロジェクトマネージャは、以下の要件を全て満たすこととし、他の実施要員との兼任は認めない。

- ・ 独立行政法人情報処理推進機構（IPA）のプロジェクトマネージャ試験（PM）又はそれと同等以上の資格（PMP等）を有すること。
- ・ クラウド基盤構築業務において、プロジェクトを管理及び監督した経験があること。

イ サブマネージャ（1～2名）

サブマネージャは、プロジェクトマネージャの作業をサポートし、本業務の進行管理支援を行う。

なお、サブマネージャは、中核市以上の地方自治体におけるシステム構築プロジェクトの管理又は監督を行ったことがあること。

ウ 設計技術者（3名以上）

設計技術者は、クラウド基盤の設計作業を行う。

なお、設計技術者のうち最低1名は、クラウド・システムのアーキテクチャ（構造）及びインフラストラクチャ（基盤）に係る設計業務に従事した経験を保有していること。また、以下の資格を有する技術者を、資格ごとに1名以上配置すること。

- ・ マイクロソフト認定資格プログラム MCSE
- ・ 独立行政法人情報処理推進機構（IPA）のネットワークスペシャリスト試験（NW）
- ・ ORACLE MASTER Silver 以上（10g以降）

エ 構築技術者（3名以上）

構築技術者は、クラウド基盤の構築作業を行う。

なお、構築技術者のうち最低1名は、クラウド・システムのアーキテクチャ（構造）及びインフラストラクチャ（基盤）に係る構築業務に従事した経験を保有していること。また、以下の資格を有する技術者を、資格ごとに1名以上配置すること。

- ・ マイクロソフト認定資格プログラム MCSE
- ・ 独立行政法人情報処理推進機構（IPA）のネットワークスペシャリスト試験（NW）
- ・ ORACLE MASTER Silver 以上（10g以降）

オ 工事要員（1名以上）

工事要員は、結線作業、ワイヤリング及びラッキング等の作業及びその調整を行う。

なお、工事要員のうち最低1名は、データセンター設計規格 TIA-942-A（TIA-942の改訂規格）に基づき、工事を監督するものを配置すること。また、電気通信設備工事担任者（ネットワーク接続技術者）の DD 第二種以上の技術資格を有する者を1名以上配置すること。

カ その他支援要員（必要に応じて配置）

本業務の支援要員として、現場作業のバックアップを行う。

第5 プロジェクト管理

本業務を実施するに当たり、本業務の目的とその範囲や品質目標等を明確にし、作業スケジュール管理、進捗管理、要員管理等を明確化しなければならない。

1 業務実施計画書の作成

受託者は、設計及び構築に係る一連の作業を円滑かつ効率的に実施するためのプロジェクト計画を立て、それを「業務実施計画書」に記載し、本市の承認を得なければならない。

なお、業務実施計画書には、最低限以下の項目の記載を必要とする。

(1) 実施体制と役割

ア 業務統括事業者は、実施体制と役割分担、プロジェクトの管理方法について明確化すること。

イ 本業務に関わる要員について、役割が明確に分かる実施体制図を作成すること。

ウ 前述した「実施要員」は、本業務に関わる要員とし、その全ての名簿を文書で提出すること。

エ 名簿には、要員の氏名、企業名、部署、役職、資格及び略歴等が記載されていること。

オ 要員を変更する場合は、1箇月前には本市に申し出ること。

(2) 作業スケジュール

ア 受託者は、契約期間内の全ての工程に関する作業スケジュールを作成すること。

イ 他のプロジェクトのスケジュールとの同期を取り、整合性を保つこと。

ウ 重要なイベントをマイルストーンとし、スケジュールに組み込むこと。

(3) WBS (Work Breakdown Structure)

ア タスクごとに作業内容、納品物、開始条件及び終了条件を明確にすること。

イ タスクの詳細化は各工程（設計、構築及びテスト）開始前に実施し、具体的な進捗状況を把握できる単位にまで可能な限り詳細化すること。

ウ 各タスクの従属関係とクリティカルパスを明確にし、タスクごとに開始日、完了日及び中間マイルストーンを決定すること。

(4) 作業内容

タスクごとの作業内容について、それぞれに必要な作業工程を明記し、作業工程と作業スケジュールの概要が分かるようにすること。

なお、詳細な実際の作業は WBS に掲載されるため、業務実施計画書への掲載は不要である。

(5) 納品物

WBS で規定した作業工程で作成する納品物を規定すること。

なお、具体的な納品物については、「第 6 納品物」に記載する。

(6) 制約条件及び前提条件

ア 本仕様書の「第 2 前提条件等」及び「第 7 制約条件」に記載のある各条件について、これらにより本業務の遂行に支障がないことを明記すること。

イ 本仕様書の「第 2 前提条件等」及び「第 7 制約条件」に記載のない条件で、本業務の遂行に支障になる条件がある場合は、それを明記すること。

ただし、費用その他について、本市の承認を得ること。

(7) 標準管理基準

本業務を実施するに当たり、文書管理、情報セキュリティ対策、進捗管理、品質管理、課題管理及び変更管理等について、明確な管理基準を設けること。

(8) テスト等合否判定の基準

作業工程が終了したことを判定するための基準は、それぞれの作業工程におけるテストごとに定めること。

(9) 業務実施計画書の改訂手順

ア 進捗会議等において出された意見や要望等により、業務実施計画書を改訂すること。

イ 業務実施計画書に改訂が必要になった場合は、その基になった意見や要望と改訂内容を提出し、本市の承認を得てから改訂を行うこと。

ウ 改定の内容が分かるように履歴管理し、業務実施計画書を版数管理すること。

2 プロジェクト管理の実施

(1) 作業工程の進め方

本業務における作業工程は、以降に示す各項に従い、受託者のプロジェクトマネージャが進行を管理し、進捗会議等において本市に報告すること。

また、進捗会議等で出された課題や検討事項を管理し、その解決方法や作業については、必ず本市の承認を得た後に作業を行うこと。

(2) 作業推進について

受託者は、各作業を行うに当たり、本市と綿密な連携の下、本業務の情報セキュリティ及びクラウド基盤に使用する各製品に関する内外の最新動向を十分踏まえたうえで作業を進めること。

(3) 会議等

ア 進捗会議の開催

本業務の進捗報告等のために定期的に会議を開催すること。また、必要に応じて臨時に進捗会議を開催すること。

進捗会議では、本作業を行うに当たり発生した課題や検討事項についても報告すること。

イ 打合せの開催

受託者は、作業内容の確認や相談等のため、必要に応じて進捗会議とは別に打合せを行うこと。ただし、簡易なもの（簡易な報告又は質疑応答等。）については、電子メールや電話での連絡でも可能とする。

ウ 議事録

本市と会議（簡易な打合せを含む。）を行った場合は、必ず議事録を作成し、3営業日以内に本市へ提出すること。ただし、3営業日以内に会議がある場合は、その会議までに本市へ提出すること。

3 要員の規範等

(1) 協議作業

本業務を遂行する際には、本市の担当者及び本市が別途契約する支援要員と随時協議し、誠実かつ完全に実施し納期を遵守すること。

なお、業務遂行途中において作業内容及び作業条件等に疑問点や変更が生じた場合、また、本業務遂行において不都合が判明した場合は、直ちに、解決に向け、本市と互いに最善の努力を行わなければならないものとする。

(2) 要員の行動規範

受託者は、本市の保有する個人情報の漏洩等の情報セキュリティ違反を防ぐために、要員の人的セキュリティ、技術的セキュリティ及び物理的セキュリティの情報セキュリティ教育と行動規範を義務付け、十分な注意義務をもって当たらなければならないものとする。

第6 納品物

1 納品物の詳細

納品物及びその納品時期については、以下のとおりである。

表8 納品物の詳細

No	納品物	内容	納品時期
1	業務実施計画書	業務の目的, 実施体制, 実施内容, スケジュール, 管理方法等を実施計画としてまとめたもの。 詳細な内容は、「第5 プロジェクト管理」の「1 業務実施計画書の作成」に記載。	・落札後1箇月以内に第1版を提出 ・以降, 必要に応じて更新版を提出
2	会議資料	会議開催時に利用する資料。進捗報告会議時は, WBS等の作業の進捗が分かるもの	・会議開催時 ・契約終了時に, 全ての会議分を提出
3	議事録	会議での発言内容や決定事項等をまとめたもの	・会議開催後, 3営業日以内 ・契約終了時に, 全ての会議分を提出
4	各種詳細設計書	【別紙1】コンセプト設計書及び本仕様書で定められた内容を実現するために, それをどう実現するかを具体的に定めたもので, 各機器へ設定するパラメータ等の設定根拠及び設定ルール等技術的な事項をまとめたもの	・各詳細設計終了時 ・クラウド基盤の詳細設計書は, 設計終了前でも評価のため提出を指示する。
5	ラック搭載図	機器をラック搭載した場合の図面。図面様式については, 本市が準備している様式を利用すること。	・平成27年12月28日
6	ネットワーク構成図	ネットワーク構成を分かりやすくまとめたもの。物理構成図と論理構成図の2種類。	・平成27年12月28日
7	ポート結線図	ネットワーク機器のどのポートにどこからの線が接続されているかが詳細に分かるもの	・平成27年12月28日
8	ネットワーク機器詳細書	機器ごとの品名, 型番, 導入時期等についてまとめたもの。機器にソフトウェアが導入されている場合は, ソフトウェア名及びバージョンについても記載を行うこと。	・平成27年12月28日
9	サーバ機器詳細書	機器ごとの品名, 型番, OS, バージョン, 導入時期等についてまとめたもの。機器にソフトウェアが導入されている場合は, ソフトウェア名及びバージョンについても記載を行うこと。	・平成27年12月28日
10	テスト計画書	構築したシステムの品質を検査するために実	・平成27年11月末

No	納品物	内容	納品時期
		施する試験の内容について定義したもの	
11	テスト可否基準	構築したシステムが本市の要求にあった品質であるかを確認する基準	・平成 27 年 11 月末
12	テスト結果報告書	テスト計画に基づき実施したテストの結果をまとめたもの	・テスト終了時 ・平成 28 年 1 月 29 日
13	研修計画書	機器の操作方法等について、本市担当者及び本市が別途調達するクラウド運用管理業者及び業務システム運用管理業者に対して実施する研修の内容及び方法をまとめたもの	・平成 28 年 1 月 29 日
14	研修テキスト	研修に必要となるテキスト	・平成 28 年 3 月末
15	クラウド運用管理用の操作手順書及び運用マニュアル	本市担当者及び本市が別途調達するクラウド運用管理業者用の操作手順書及び運用マニュアル（作業フローを含む。）をまとめたもの。	・平成 28 年 3 月末
16	業務システム運用管理用の操作手順書及び運用マニュアル	本市担当者及び本市が別途調達する業務システム運用管理業者用の操作手順書及び運用マニュアル（作業フローを含む。）をまとめたもの。	・平成 28 年 3 月末
17	障害対応マニュアル	障害時における復旧手順等についてまとめたもの。	・平成 28 年 3 月末
18	業務完了報告書	業務実施計画書に基づく年度ごとの作業の完了を報告するもの。	・平成 28 年 3 月末 ・平成 29 年 9 月末
19	ソフトウェアライセンス	System Center 等のライセンス	・使用開始時

2 納品物の事前レビュー

- (1) 納品物は、必ず提出期限より以前に事前レビューを行い、本市の承認を得ること。
- (2) 納品物の事前レビューにおいて、本市担当者がその内容を十分に確認できる時間を取ること。特段の理由がない限り、提出期限直前の提出は避けること。

3 納品方法

ドキュメント等の納品物については、各 3 部ずつを紙媒体でバインダーに閉じて納品すること。また、当該納品物を記録した CD-ROM 2 部を併せて納品すること。

4 納品場所

本市が指定する場所とする。

第7 制約条件

- 1 作業の実施場所は、本市が指定し、又は許可した場所を実施すること。
- 2 本市のネットワークに、グローバル IP アドレスを持つ機器を除き、外部から接続することはできない。
- 3 本市のネットワークに、許可されていない端末を接続することはできない。
- 4 既存の京都市ネットワークとの接続については、正常な動作を確認した後、本市から承認を受け接続すること。

第8 特記事項

1 品質保証の検証及び確認

ア 受託者は、契約締結から一定期間の後、クラウド基盤の詳細設計書（ネットワーク図、アーキテクチャ図、各種アプリケーション・レイヤー図を含む。）を提出すること。

イ 本市は、提出された詳細設計書について、記載内容が本市の求める要件に適合しているか、本市が求める技術レベルに達しているか等について検証及び確認を行う。

ウ 検証及び確認の結果、クラウド基盤の設計及び構築の工程継続が著しく困難なものと本市が判断した場合は、本契約を解除する。

2 著作権について

ア 本調達に係る業務を遂行するに当たって、新たに発生した納品物（市販の汎用アプリケーション等パッケージソフトに帰属する部分を除く。）の著作権その他権利については、本市に帰属させること。

イ 本調達の範囲内で、第三者が権利を有する著作物又は知的所有権等を利用する場合は、受託者の責任において、その権利の使用に必要な費用を負担し、使用許諾契約に係わる一切の手続を行うこと。

ウ 本調達の範囲内で、本市に帰属しない著作物がある場合にあつては、受託者は、本市に当該著作物の関連文書を納品物として納入するものとし、この関連文書についても上記ア及びイに準じて取り扱うこと。

3 委託料の支払い

受託者は、平成27年3月末及び平成28年9月末までに、本市に対し、年度ごとの作業に対する検査を依頼することとする。

本市は、受託者が検査に合格したときは、受託者から委託料に係る請求を受けてから30日後までに支払を行う。

なお、平成27年度の支払額は、契約額の70%（ただし、上限額は121,500千円とし、千円未満は切り捨てることとする。）、平成28年度の支払額は、契約額から平成27年度の支払額を引いた額とする。

第9 用語集

項目	説明
基幹基盤プラットフォーム	大型汎用機システムの移行先として、基幹業務システムが利用するハードウェア及びミドルウェア等のITインフラ。
クラウド基盤	基幹基盤プラットフォームのうち、インフラ機器や仮想マシン等を提供する領域。
アプリ基盤	基幹基盤プラットフォームのうち、帳票や文字等の共通機能を提供する領域。
マイナンバー連携システム	社会保障・税番号制度対応のため、既存の業務システムと総合行政ネットワーク上の中間サーバとを連携するために必要となる情報システム。
プライベート・クラウド	内部の限定された利用者に向けて、ソフトウェアやハードウェアの利用権等をサービスとして提供するデータセンター等に設置されたシステムのこと。
中間サーバ	社会保障・税番号制度において、地方自治体が他団体との間で符号を用いて情報を連携するためのもの。 地方自治体が保有する住民の情報は、国が運営する情報提供ネットワークを介して、国や他団体が持つ情報と連携させる。
総合行政ネットワーク (LGWAN)	地方公共団体を相互に接続する行政専用のネットワーク。 地方公共団体相互間のコミュニケーションの円滑化、情報の共有による情報の高度利用を図るための基盤として整備された。また、府省間ネットワークである政府共通ネットワークとも接続し、国の機関との情報交換も行える。
コモディティ化	市場の商品がメーカーごとの特異性がなく、利用者にとってはどのメーカー製品でも大差のない状態のこと。
IETF	Internet Engineering Task Force 略で、インターネットで利用される技術の標準化を推進する任意組織の一つ。 IETF で定義づけられた数々の規格は、RFC (Request For Comments) と呼ばれる連番付された文書にまとめられて公開されている。
RPC	Remote Procedure Call の略で、プログラムから別のアドレス空間にあるサブルーチンや手続きを実行することを可能にする技術。

項目	説明
仮想環境	仮想マシンを動かすコンピュータが、物理的に備えている機能や周辺機器とは関係のない仮想化したマシンに設定されている環境のこと。
仮想インスタンス	<p>物理的なコンピュータ上で起動し、稼動状態にあるソフトウェアによって構築された仮想的なコンピューター(仮想マシン)のこと。実際のコンピュータと同じように、仮想マシン上で OS を起動してソフトウェアを実行することができる。</p> <p>仮想マシンのインスタンスの実体は、コンピュータのメモリ上に展開されたプログラムやデータであるため、ある瞬間の状態をそのままデータとして保存し後で再開したり、OS 等のプログラムを起動したまま瞬時に他の物理コンピュータに移動することも可能である。</p>
OutSystems Platform	ポルトガルの OutSystems 社が開発した高生産性開発ツール
システム管理センター（仮称）	ユーザの登録や基幹業務システムのメンテナンス等システム関係のメンテナンスを行うための機能及び場所。SE 作業や運用管理作業等を行うために、作業用ネットワーク等の環境がある。
TIA-942-A	データセンターの配線構成、物理空間設計、電気設備設計、空調設備設計について記述されている米国規格。

【別紙1】コンセプト設計書

京都市基幹基盤プラットフォーム コンセプト設計書

京都市総合企画局
情報化推進室

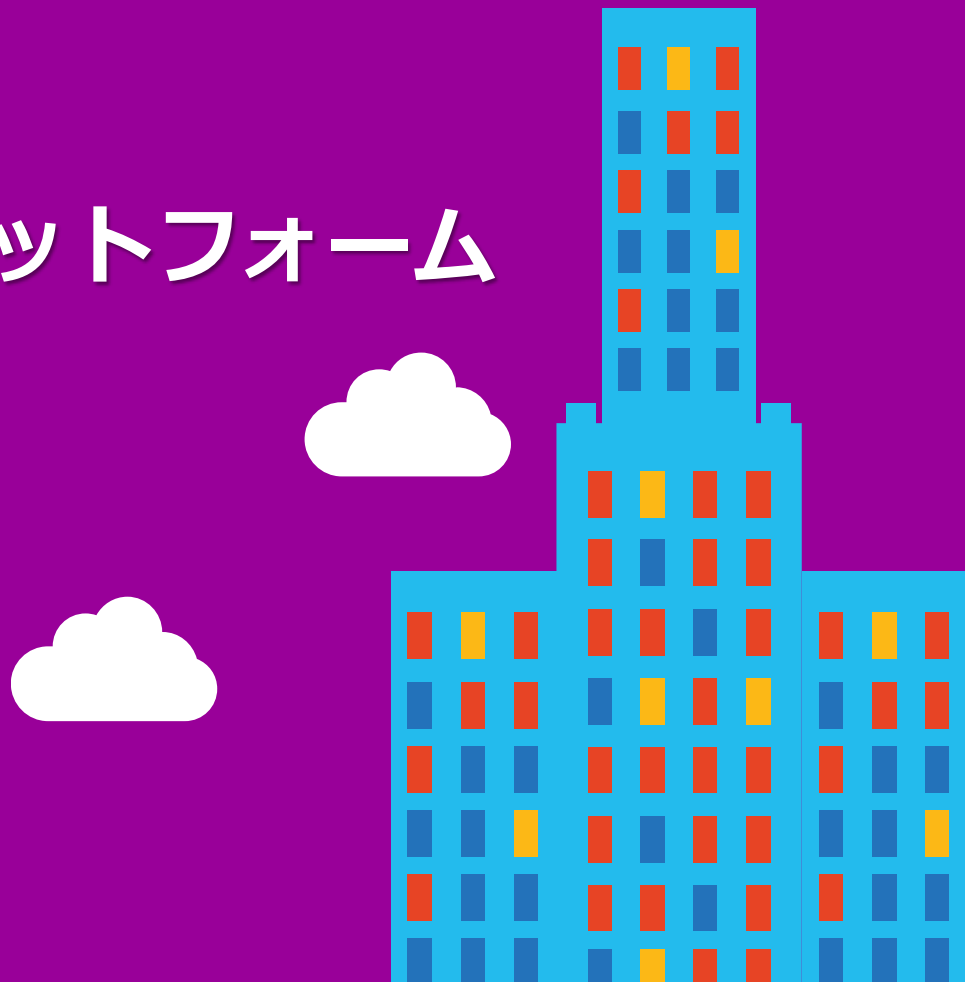

本書の技術的な前提条件について

本書の内容は、京都市（以下、「本市」という。）のクラウド基盤（プライベート・クラウド）の設計に関するコンセプトを示しています。また本書は、プラットフォーム設計に従事するITスペシャリスト向けにデザインとアーキテクチャを概念的に説明しています。

従来の共通基盤の概念は、基盤全体で共通に使う機能面の集合で設計がされており、構造設計と拡張性、耐障害性及び災害時の復旧性等が置き去りにされた基盤となっていました。

行政サービスのクラウド基盤は、DaaS (Desktop as a Service), PaaS (Platform as a Service), 及び IaaS (Infrastructure as a Service) に対するデザイン (基本設計)及びアーキテクチャ (構造設計) が強く求められています。さらに、クラウドOS, 仮想プール化に伴う仮想マシン, 仮想ネットワークング, 仮想ストレージ (ボリューム管理) 及びネットワーク・ファブリック等, あらゆる部分で仮想技術と設計ノウハウが求められ, また, 24時間365日の行政サービスの提供が最大の条件になります。

本市のクラウド基盤には、業務アプリケーション・プログラムを新規に開発し実装します。業務アプリケーションのプラットフォームは、従来の単一的なクライアント/サーバー型のプラットフォームとは考え方が異なり、テナント・プラットフォームになります。従って、本市のクラウド基盤は、マルチテナント・プラットフォームを制御する基盤となり、各テナントでは異なった管理と運用を自動で行えることを可能にしています。

本書は、本市の知的財産権を有しています。本市の文書による承認がない限り、本書及びその複製物の配布等を禁じます。

京都市基幹業務基盤の概要

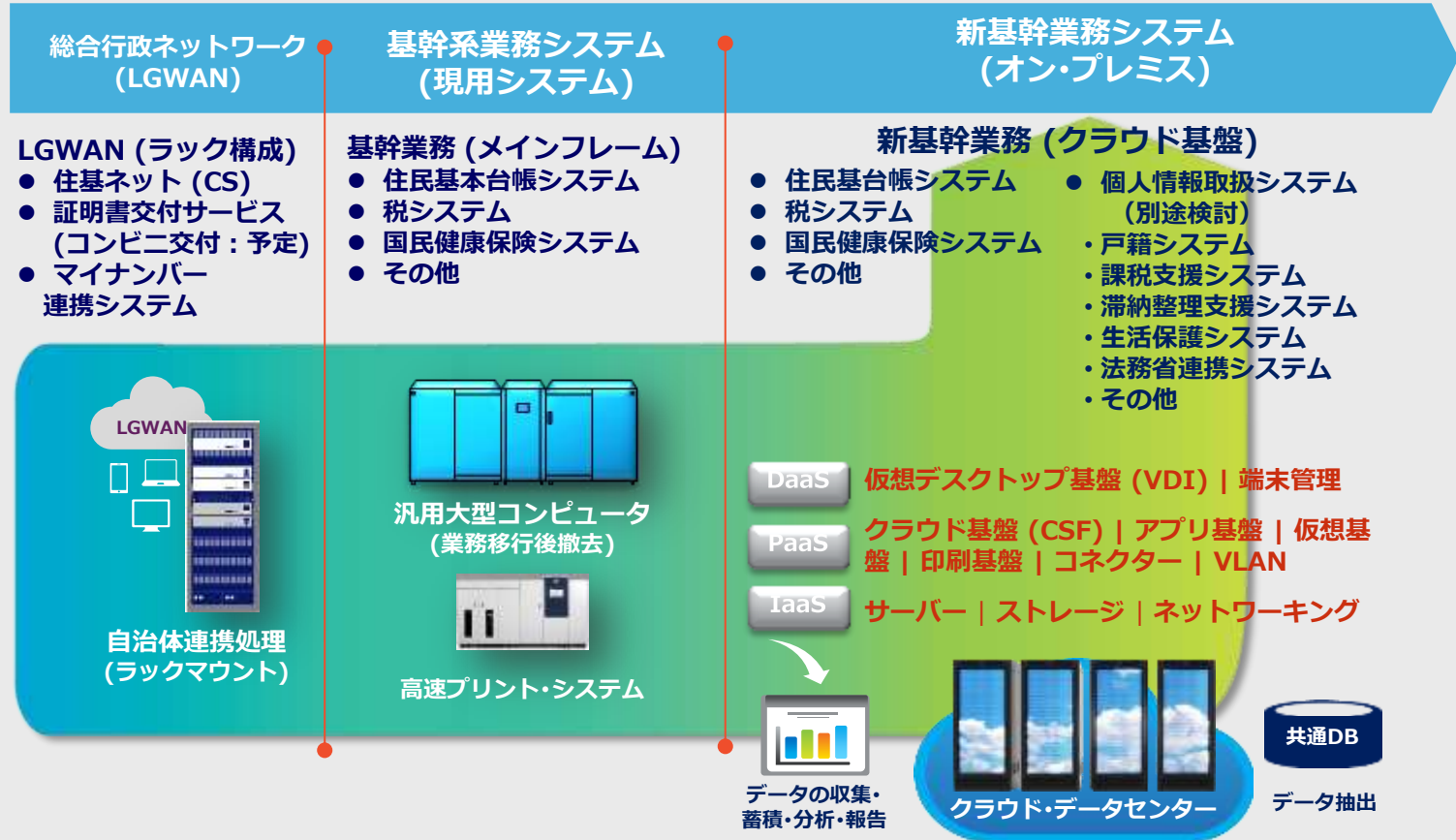

ネットワーキング (WAN)

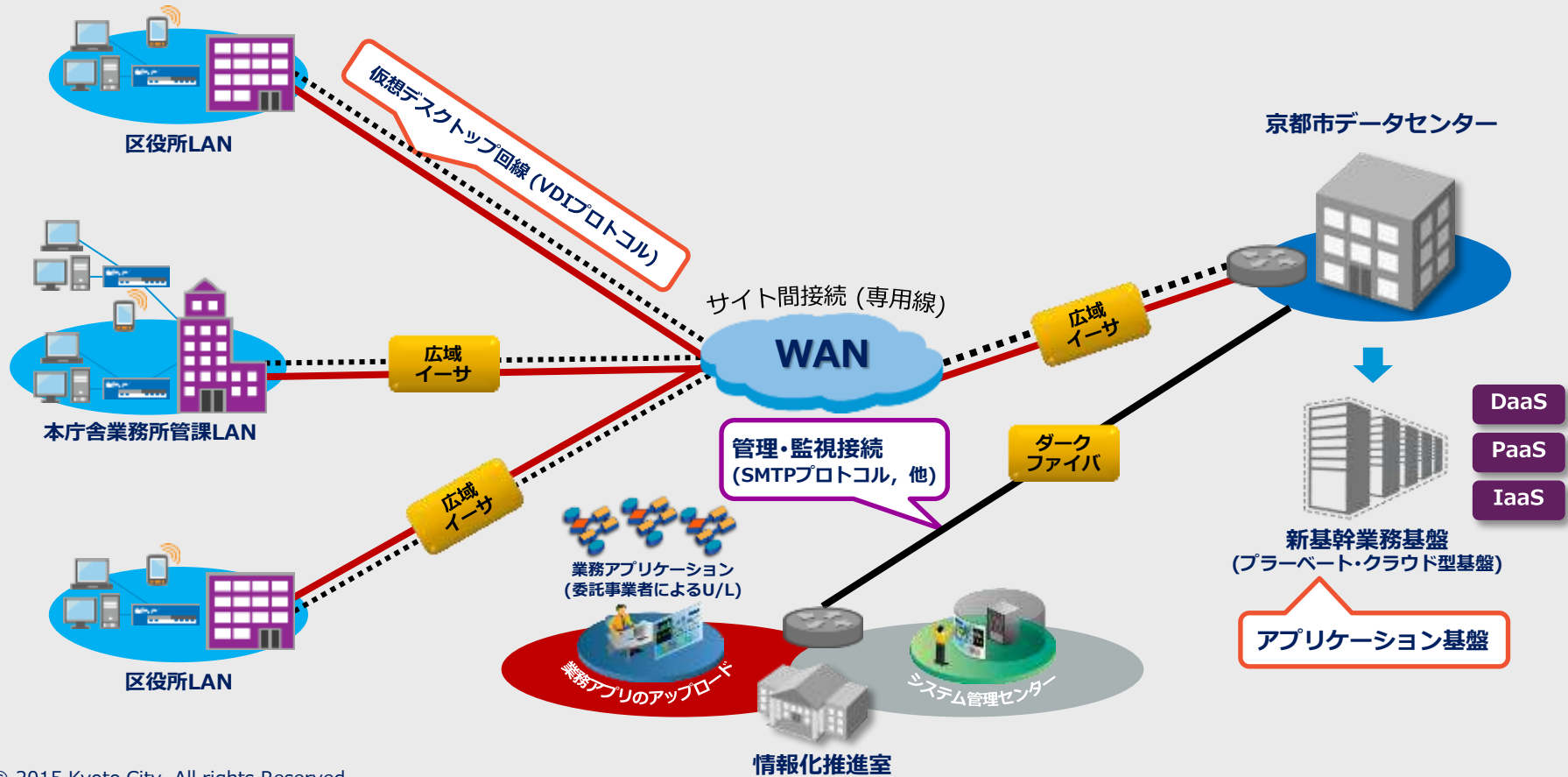

ネットワーキング (LAN)

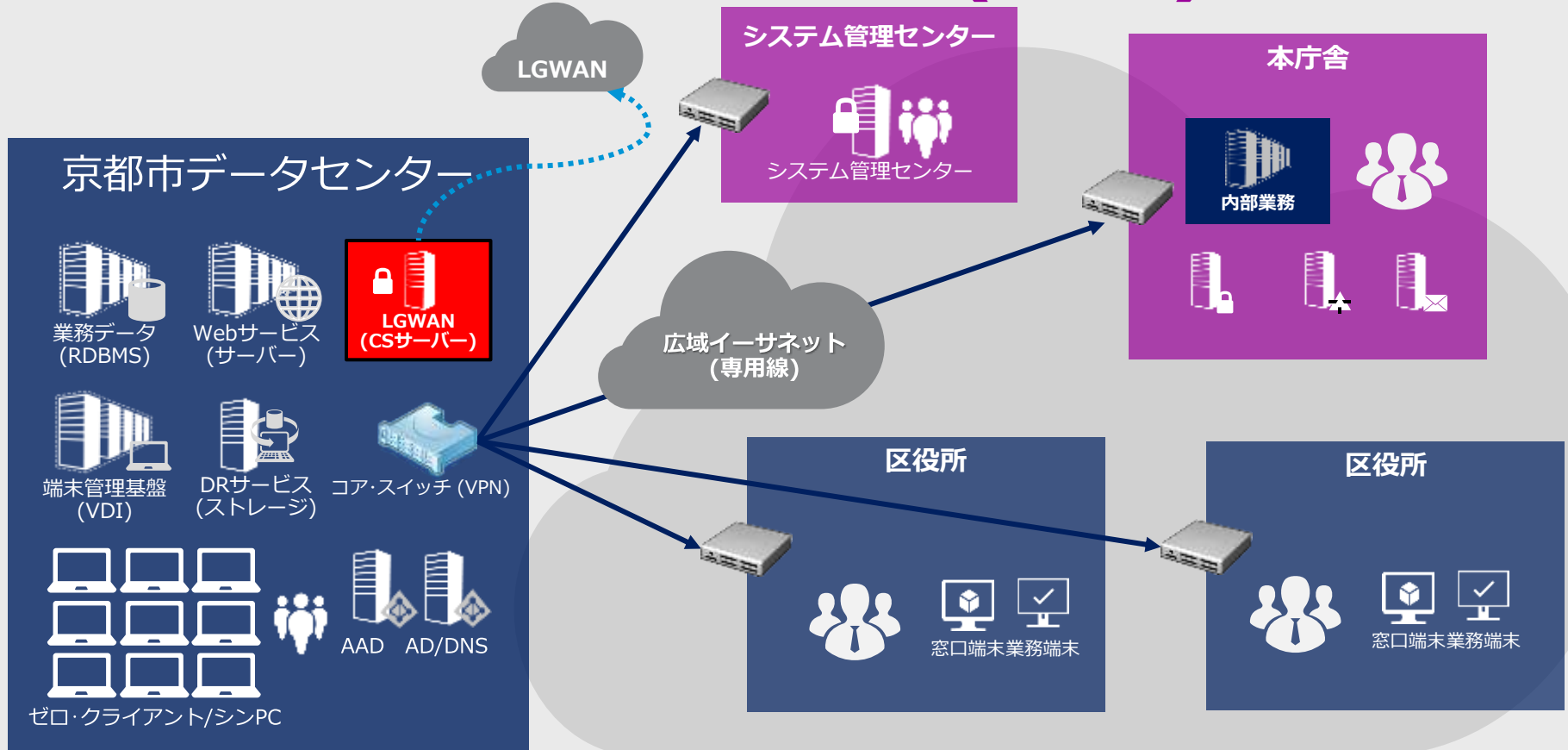

WANの帯域改善とLANの最適化

組織全体の折りたたまれたLAN階層とWANの集中管理

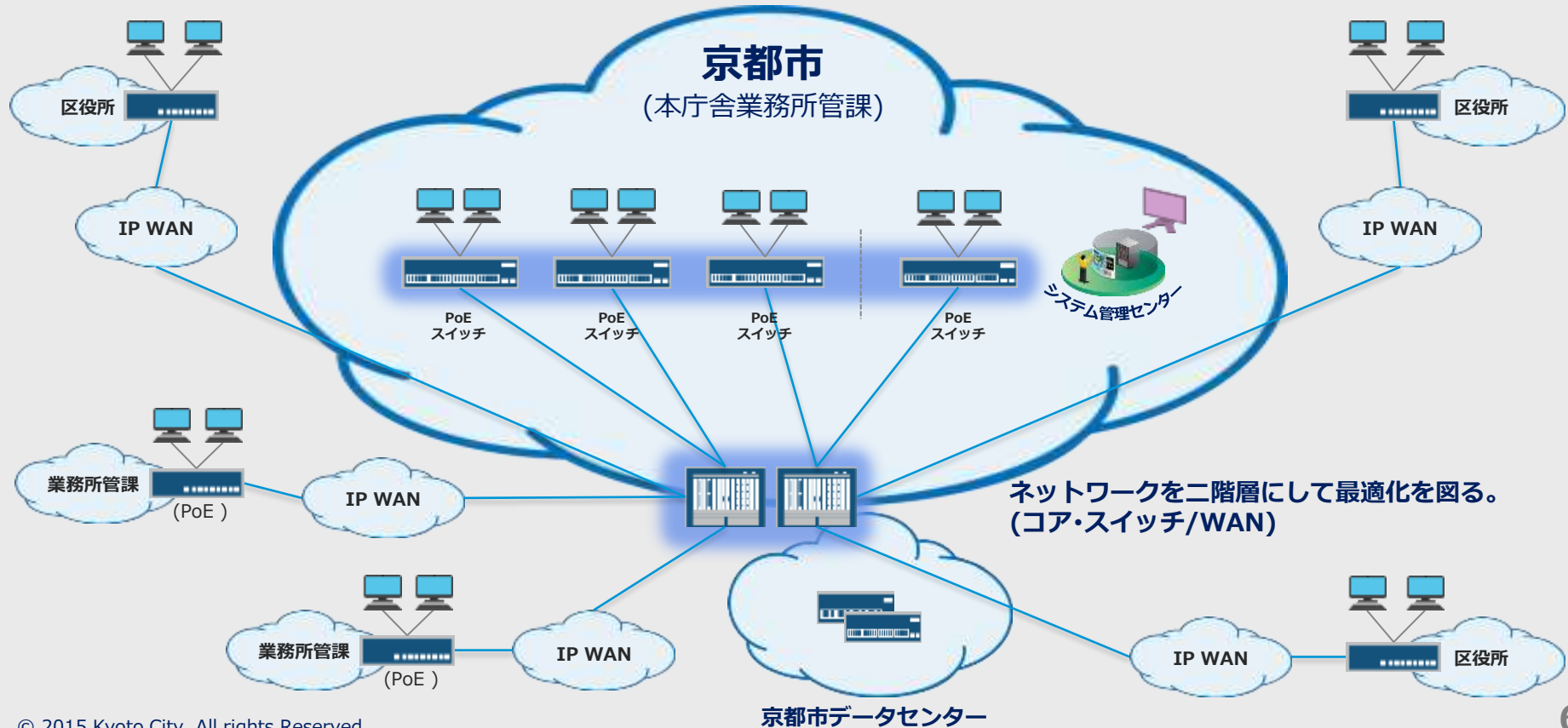

業務アプリケーション・サービス



品質・保証

職員認証管理

クラウド管理

テナント管理 (自動化)

システム管理センター

仮想マシンのプール化

物理サーバー, 仮想サーバーをクラウド仮想環境に統合

物理環境

サーバー集約

仮想化

クラウド

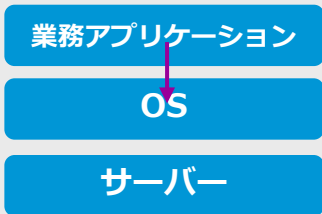

Step 0
硬直した環境

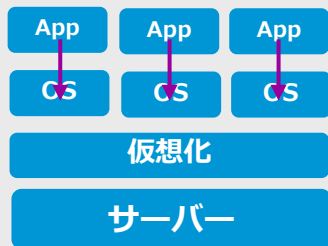

Step 1
共通基盤型

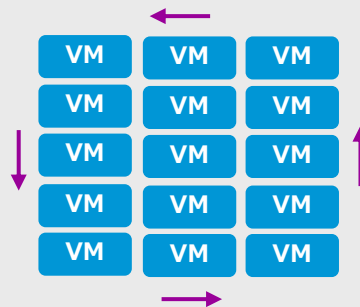

Step 2
リソースの最適化

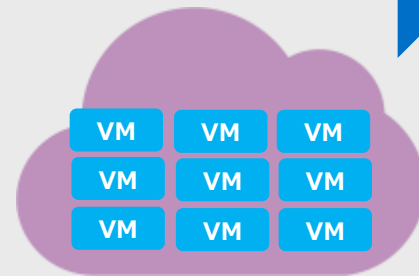

Step 3
迅速性な運用の最適化

証明書ベースによるセキュアな業務環境

証明書の発行

証明書の管理

証明書の種類

証明書の適用

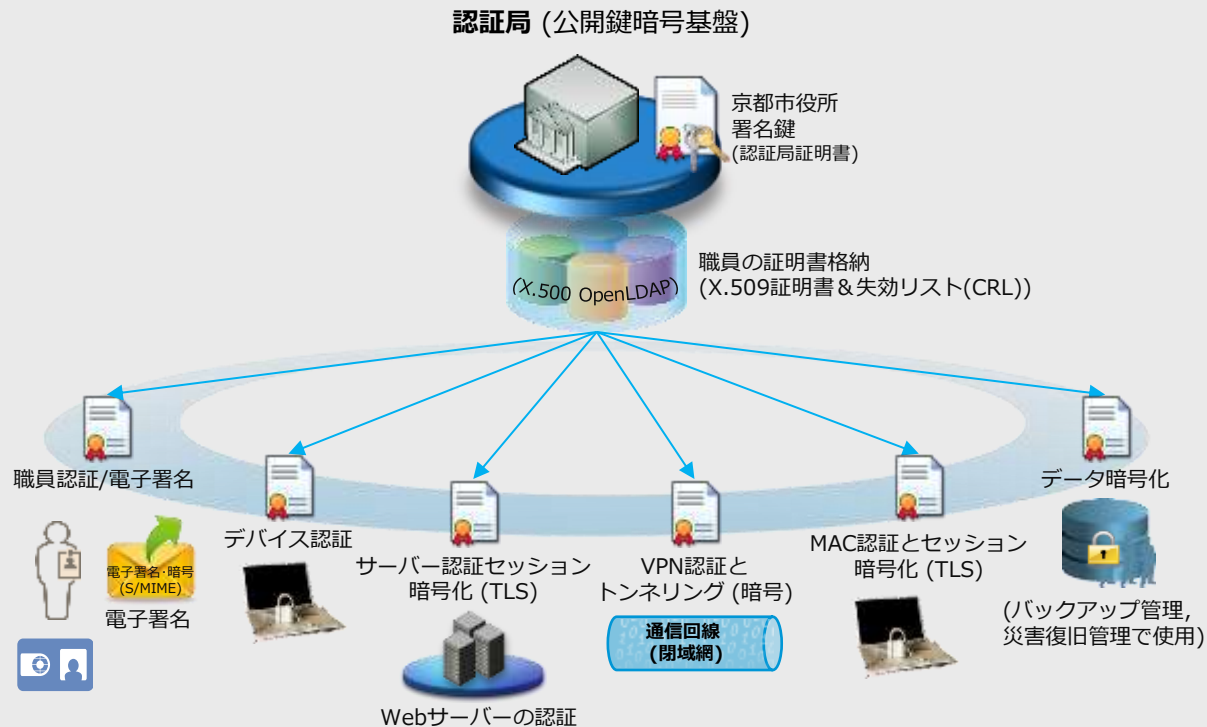

職員認証管理

クラウド認証管理



京都市アカウント・ディレクトリ
(Kyoto-cloud Accounts Directory)

住民基本台帳システム，税システム，国民健康保険等住民サービスの基本となる職員認証のアカウントを管理する。

パスワードの同期



京都市アカウント・ディレクトリ
(Kyoto-cloud Accounts Directory)

ディレクトリの同期

部門アカウント・ディレクトリ

各所管課のシステムで，他のシステムとは連携を行なわない職員認証のアカウントを管理する。

連携認証管理



京都市アカウント・ディレクトリ
(Kyoto-cloud Accounts Directory)

認証の連携

ディレクトリ同期

部門アカウント・ディレクトリ

各所管課のシステムと連携するシステム（住民基本台帳等）の職員認証のアカウントを管理する。

システム管理センター（仮称）

基幹業務基盤のクラウド環境 (DaaS, PaaS, IaaS) を統一的に管理

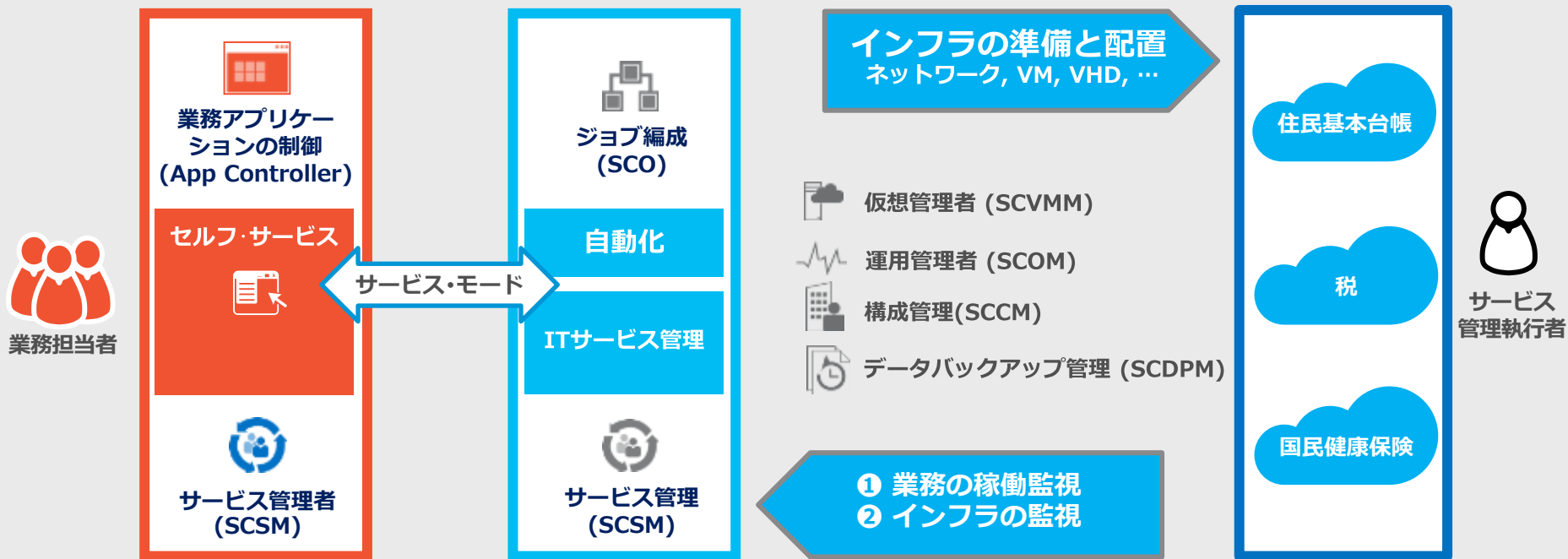

プライベート・クラウド基盤

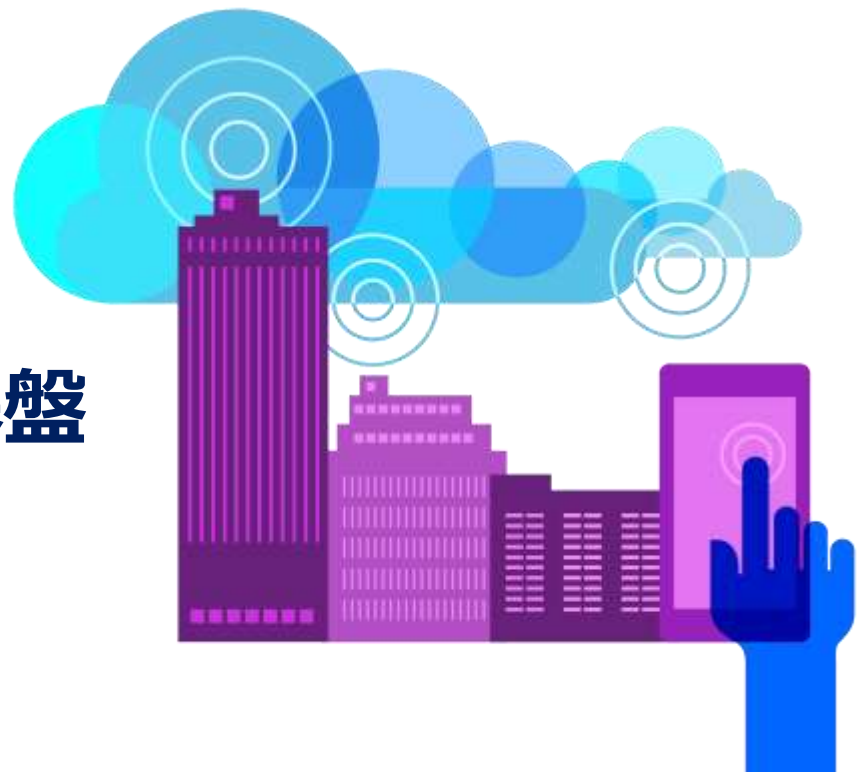

京都市のプライベート・クラウドのみえ方

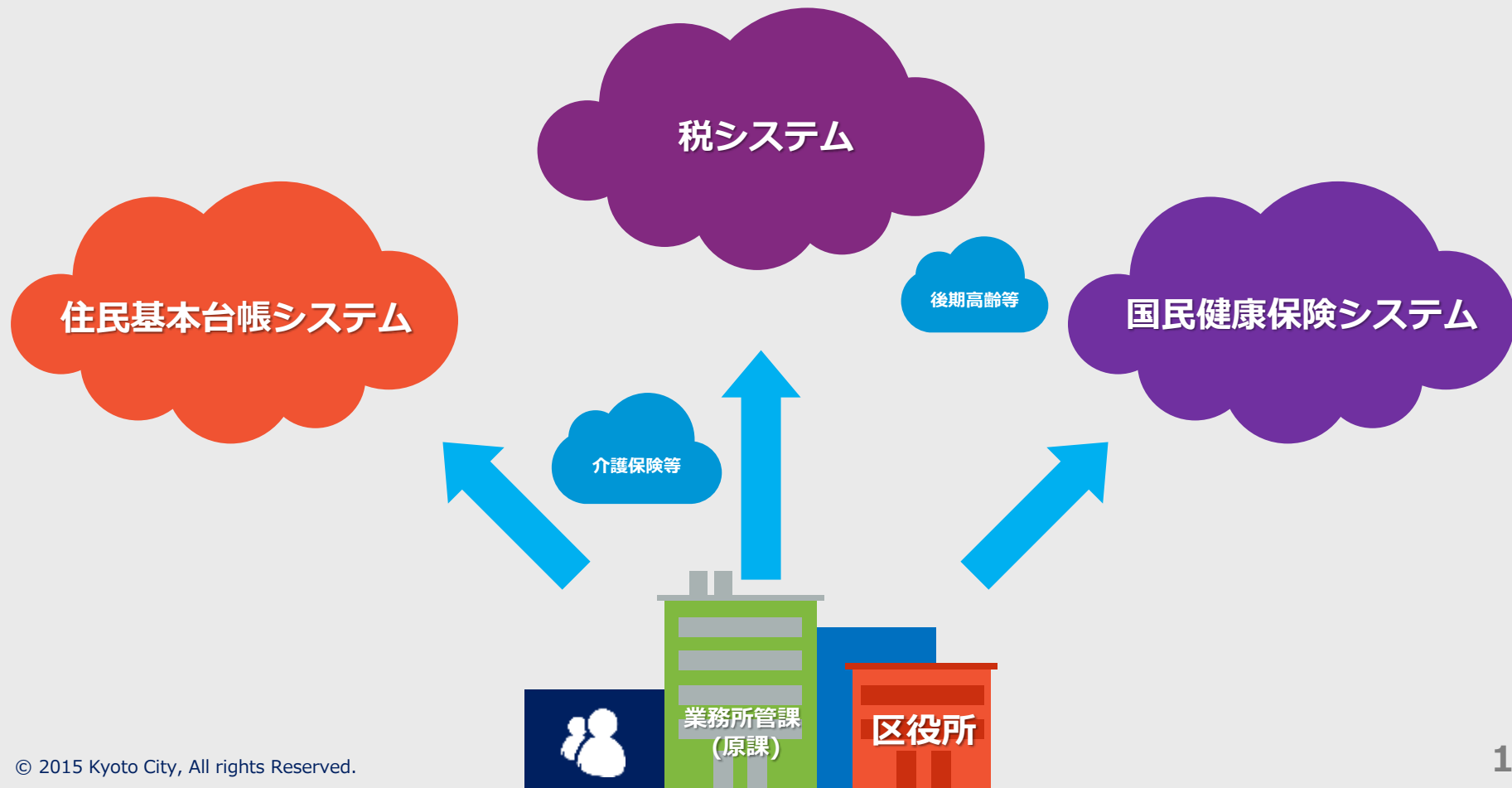

職員アカウント管理

京都市アカウント・ディレクトリ (AD) は、京都市 (組織) のアカウントを指し、行政サービスの基幹業務基盤となる職員認証プラットフォームである。

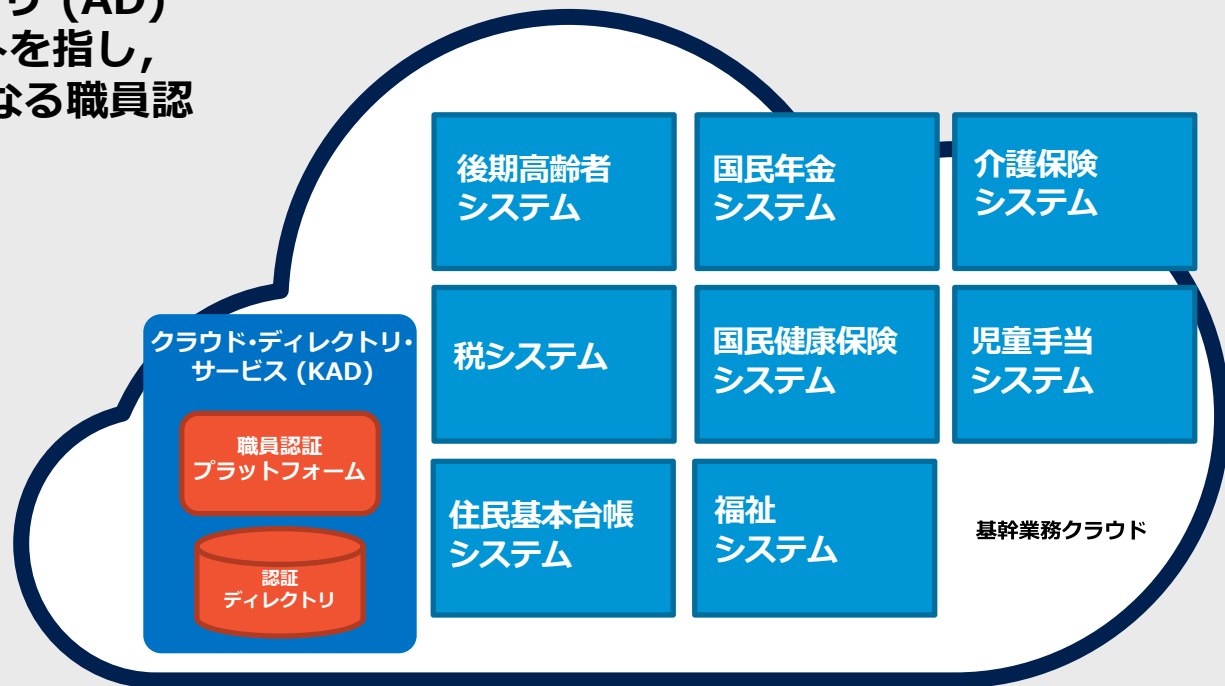

テナント管理

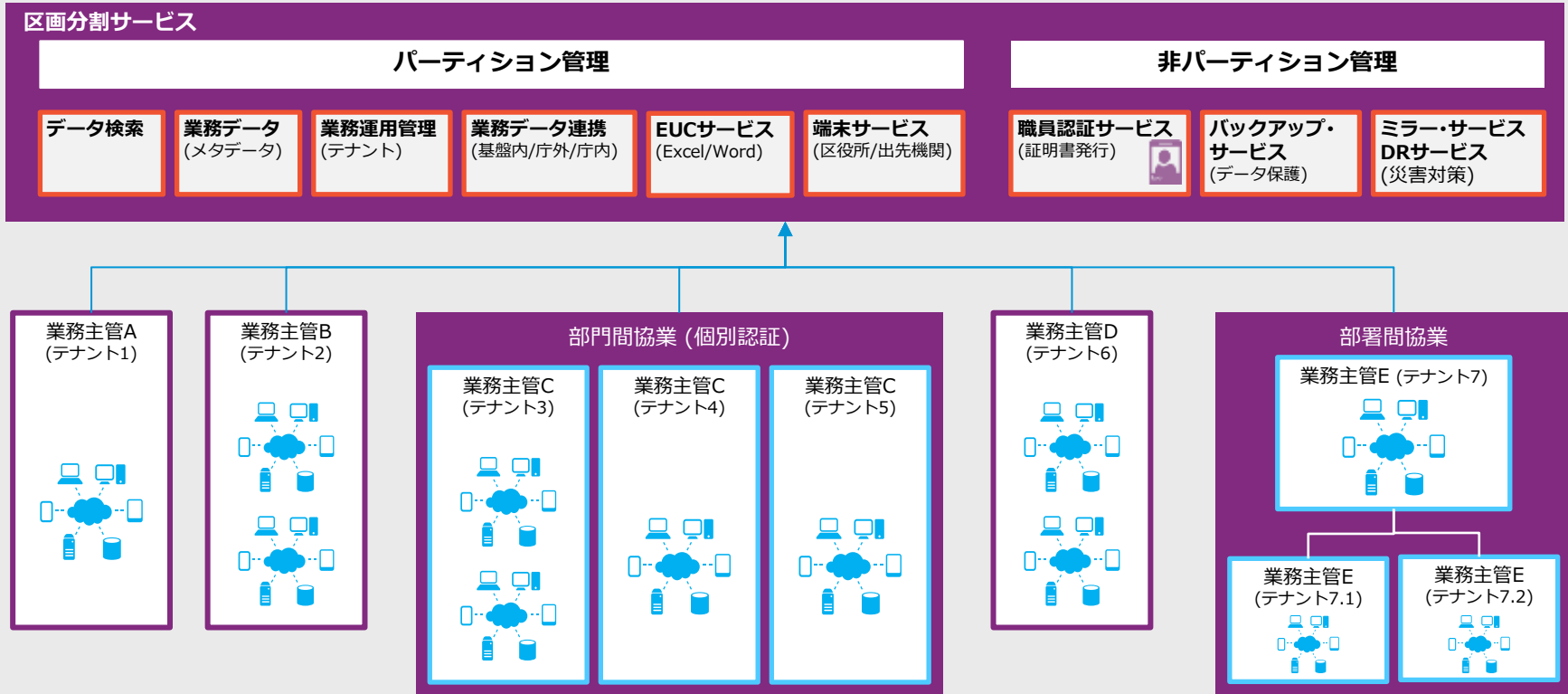

マルチ・テナント・ホスティング・ファーム

京都市データセンター構成

ハードウェア・プラットフォーム

デスクトップ
(アプライアンス)



サーバー (仮想マシン) ストレージ (SSD)



ソフトウェア・プラットフォーム

クラウド・モデル

デスクトップ

業務サーバー

業務データ

ランタイム

クラウドOS

ハイパーバイザー

サーバー

ストレージ

ネットワーキング

プライベート・クラウド・プラットフォーム

仮想マシン
(VM)

業務アプリケーション

業務データ

業務ルール

ドメイン

仮想化

クラウドOS

ストレージ

クラウド・サービス
(CSP)

運用管理

ジョブ管理

ジョブ編成

テナント管理



Webサービス
(Web Site)

住民情報等



区役所 (使用者)

デスクトップ
(VDI)



データセンター



物理



仮想化



IaaS



PaaS



DaaS



インフラストラクチャ・サービス (IaaS)

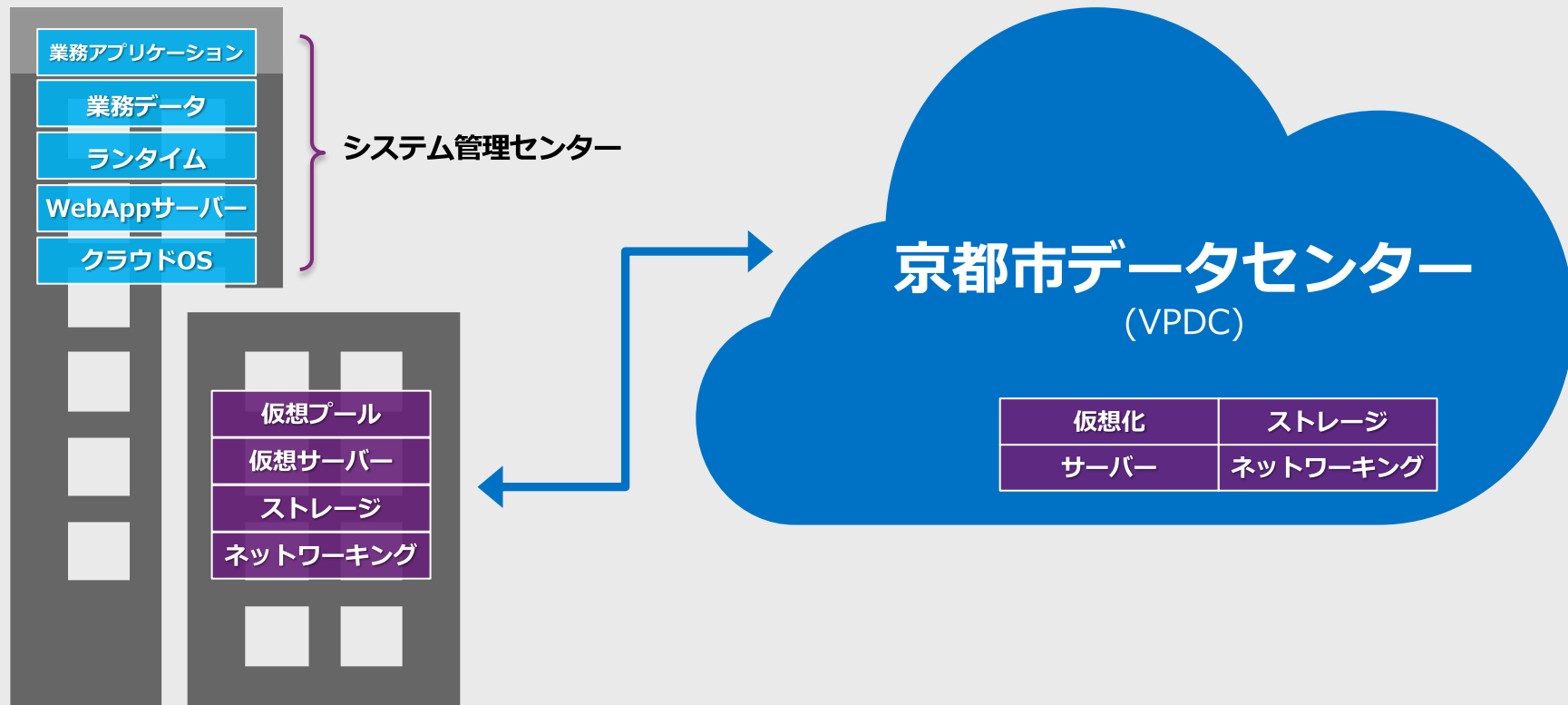

プラットフォーム・サービス (PaaS)

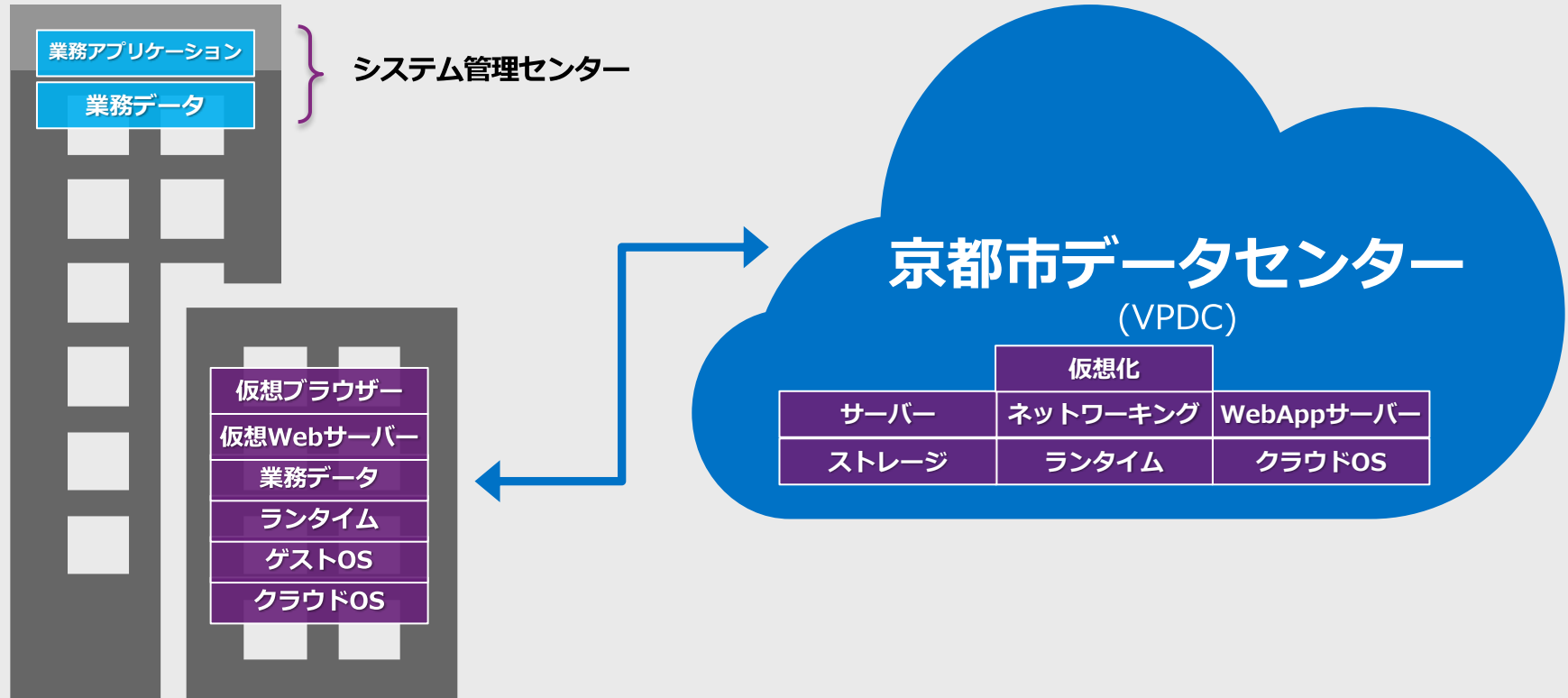

仮想デスクトップ・サービス (DaaS)

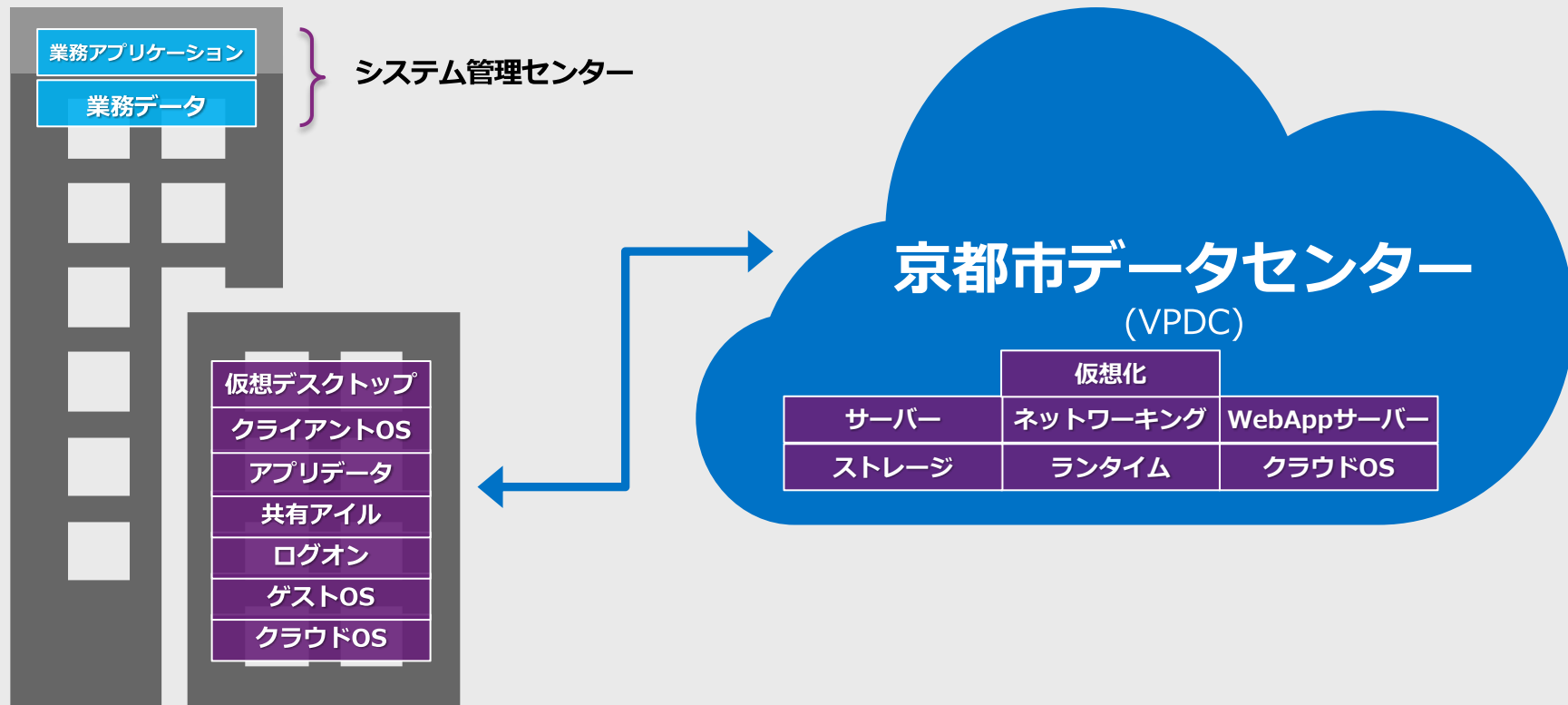

クラウドOSの利用

Hyper-Vでクラウド間の仮想マシンの移行を可能にする。

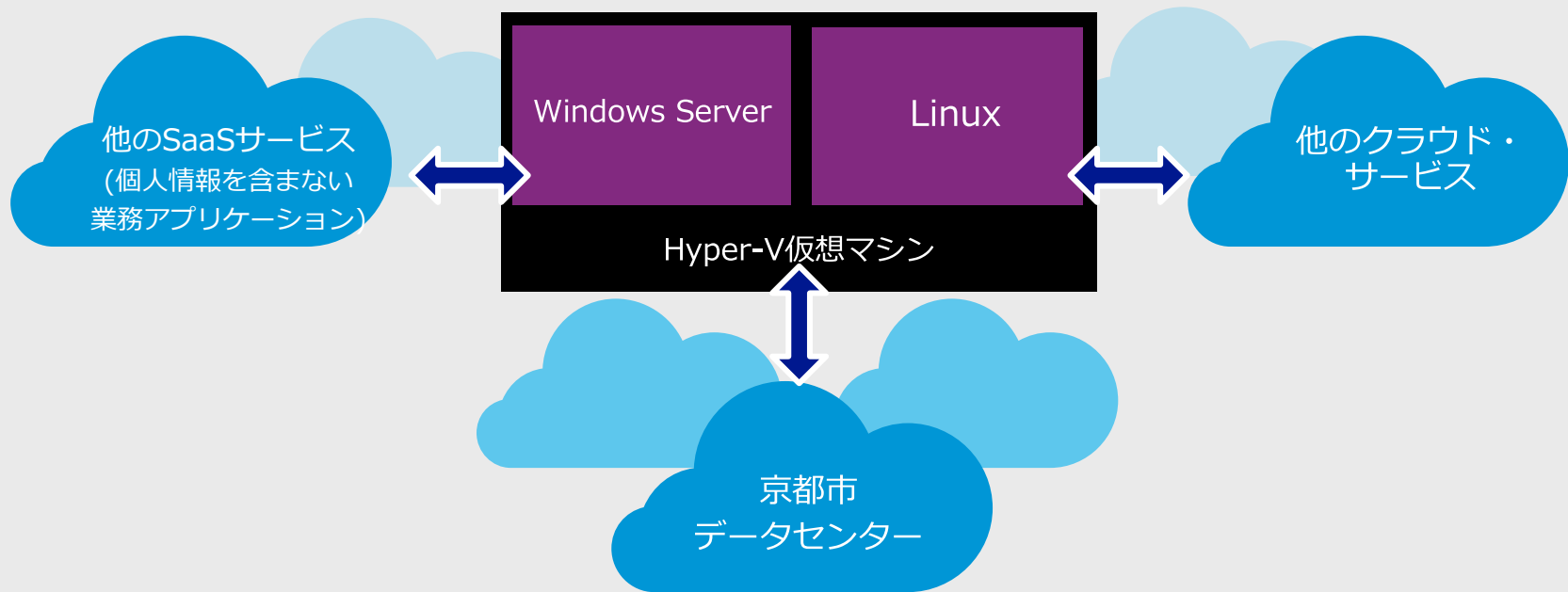

主な機能:

- クラウド間のHyper-V仮想マシンのモビリティ
- Windows ServerとLinuxのゲストOS
- オン・プレミスなクラウド基盤によりセキュアな仮想マシン
- ハイブリッドな他のSaaSを併用可能

事業継続性

オン・プレミスからオン・プレミスのデータ保護と復旧サイト

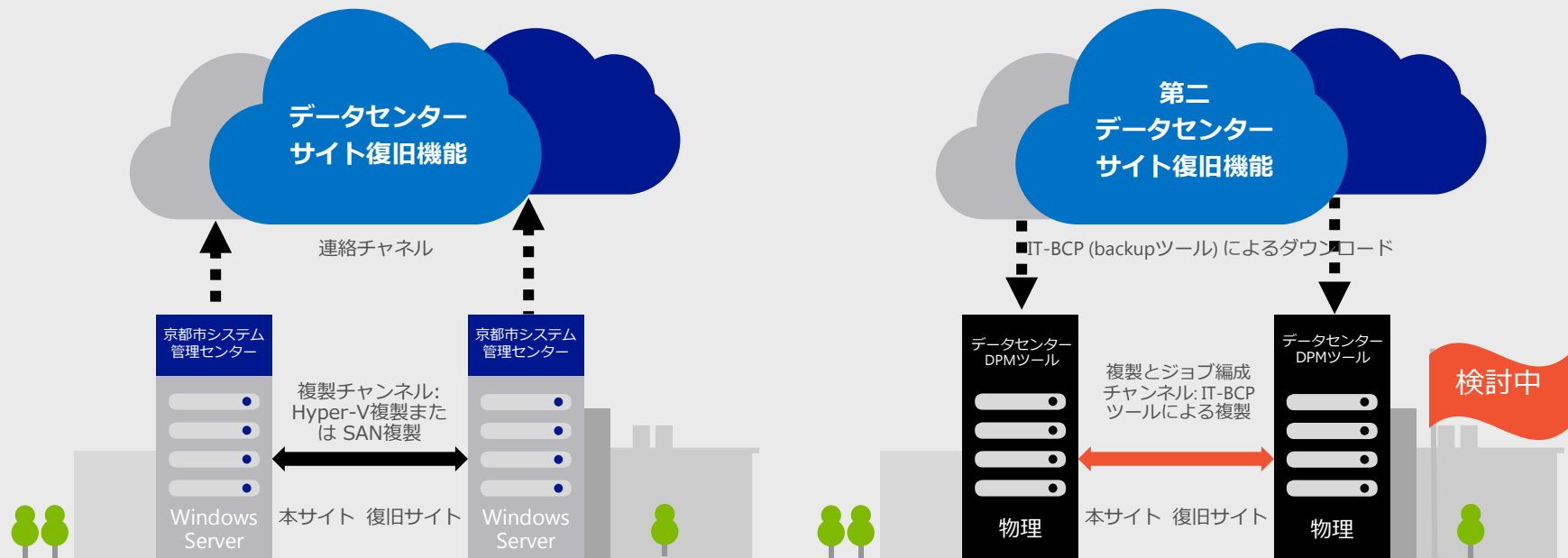

主な機能:

- 仮想化したVMの保護と複製
- 遠隔操作による状態監視
- 復旧計画のカスタマイズ
- 既存の投資との統合
- 影響を与えない普及計画テスト
- 階層型アプリケーションのジョブ編成
- 異機種環境のサポート

事業継続性

オン・プレミスから京都市データセンターのデータの保護と復旧

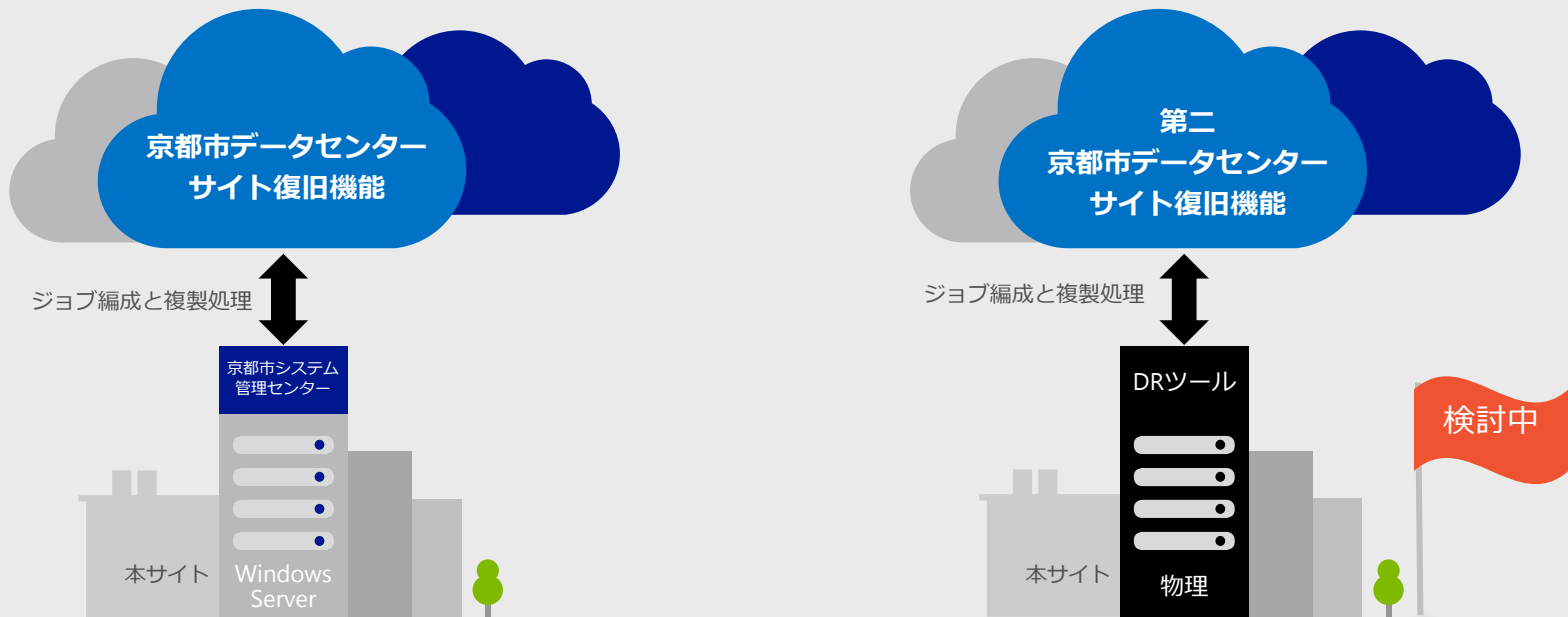

主な機能:

- 民間データセンター (DRサイト) を使用
- 自動化したVMの保護と複製
- 遠隔操作による状態監視
- 復旧計画のカスタマイズ
- 影響を与えない普及計画テスト
- 階層型アプリケーションのジョブ編成
- 異機種環境のサポート

ハイブリッドなクラウド管理

クラウド管理の一元化

運用のセルフサービス: 知的な作業負荷とハイブリッドな環境間でのプラットフォームの監視

業務の自動化: 単一の自動化でクラウド間をまたがりワークフローを提供

業務監視: クラウド・ベースの運用管理と情報サービスの環境洞察監視

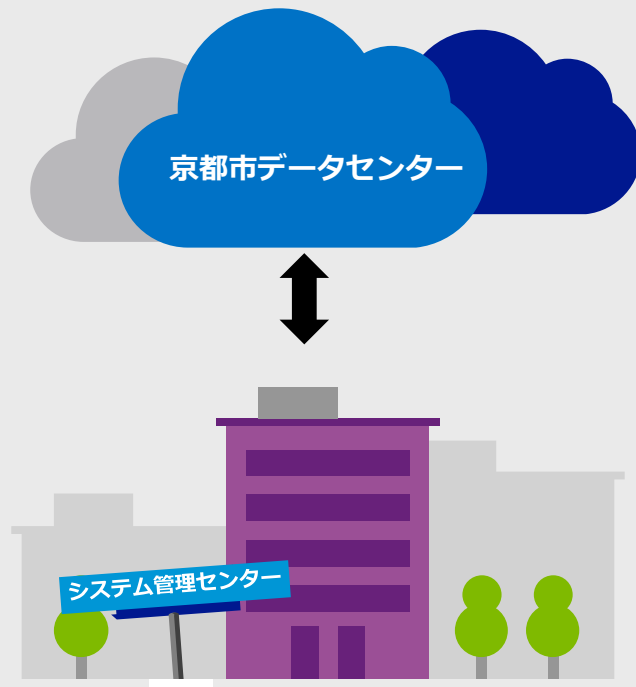

主な機能:

- Azureと第三者クラウドの監視
- 複数ソースのログ・データの集中摂取
- 自動化とワークフローの一貫性
- 探索、調査及びインシデントを固定するための高速な検索

基幹業務基盤のアーキテクチャ



新基幹業務プラットフォーム

クラウド・セキュリティ

コンプライアンス | ポリシー管理

職員認証 | 権限管理 (証明書ベース)

認証管理基盤 (PKIシステム)

クラウド・サービス基盤

業務管理ポータル

テナント管理執行者 | テナント使用者

資源の払出し | 自動化 (運用手順)

システム管理ポータル

仮想環境管理 | 物理, 仮想管理コンポーネント | 委任管理とセルフ・サービス | 自動化 | 監視と報告 | IT-BCP (バックアップ管理)

仮想デスクトップ基盤 (VDI)



端末管理基盤: ゼロ・クライアント (Power over Ethernet (PoE))

DaaS



仮想アプリ基盤 (VAP): 仮想環境管理 (検証環境/実行環境) | 共通データベース基盤 / ファイル・サーバー基盤 (外字フォント・ファイル/(実行環境) 帳票基盤 (印刷スプール管理)

PaaS



サーバー

ブレード・サーバー
Cloud OS | Hyper-V | MSFC



ストレージ

SAN
シン・プロビジョニング



ネットワーキング

ネットワークの構成, 機能, 性能をソフトウェア操作で動的に設定, 変更できるネットワーク (SDN)

IaaS

サービスの配給と自動化



リリース管理



変更管理



セルフサービス



報告と考察



インシデント管理

プロセスの自動化

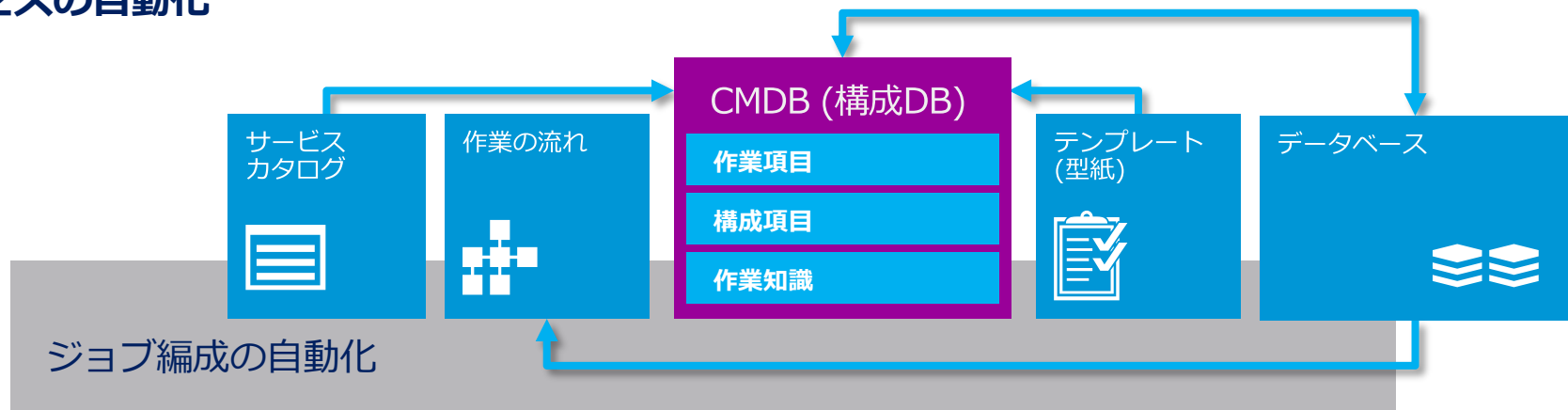

統合ツール

Microsoft
System Center

Active Directory

その他のツール

業務アプリケーション運用の標準化

サービス・テンプレート (多階層の業務アプリケーション (Java / .NET))

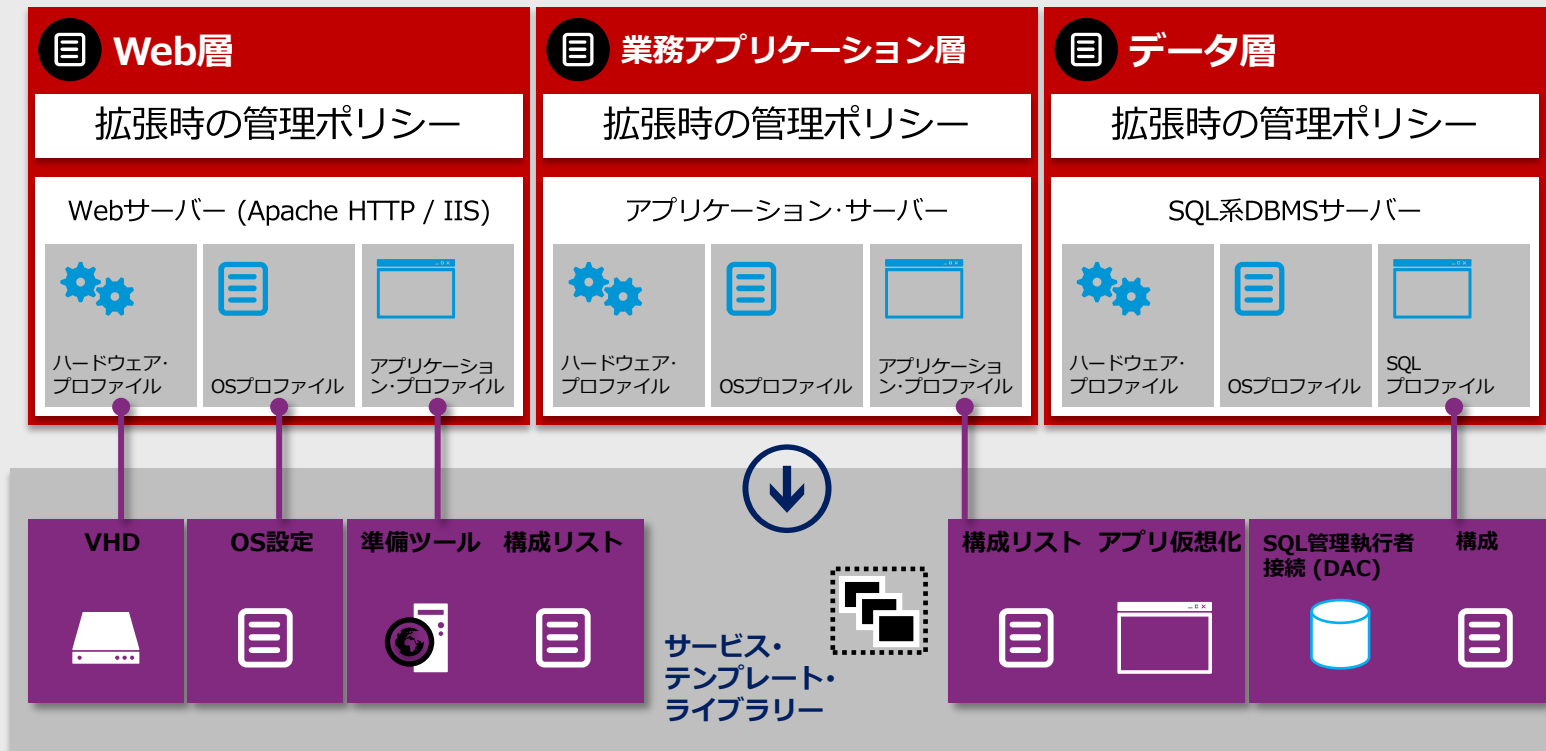

基幹業務基盤アプリケーション基盤 (PaaS)

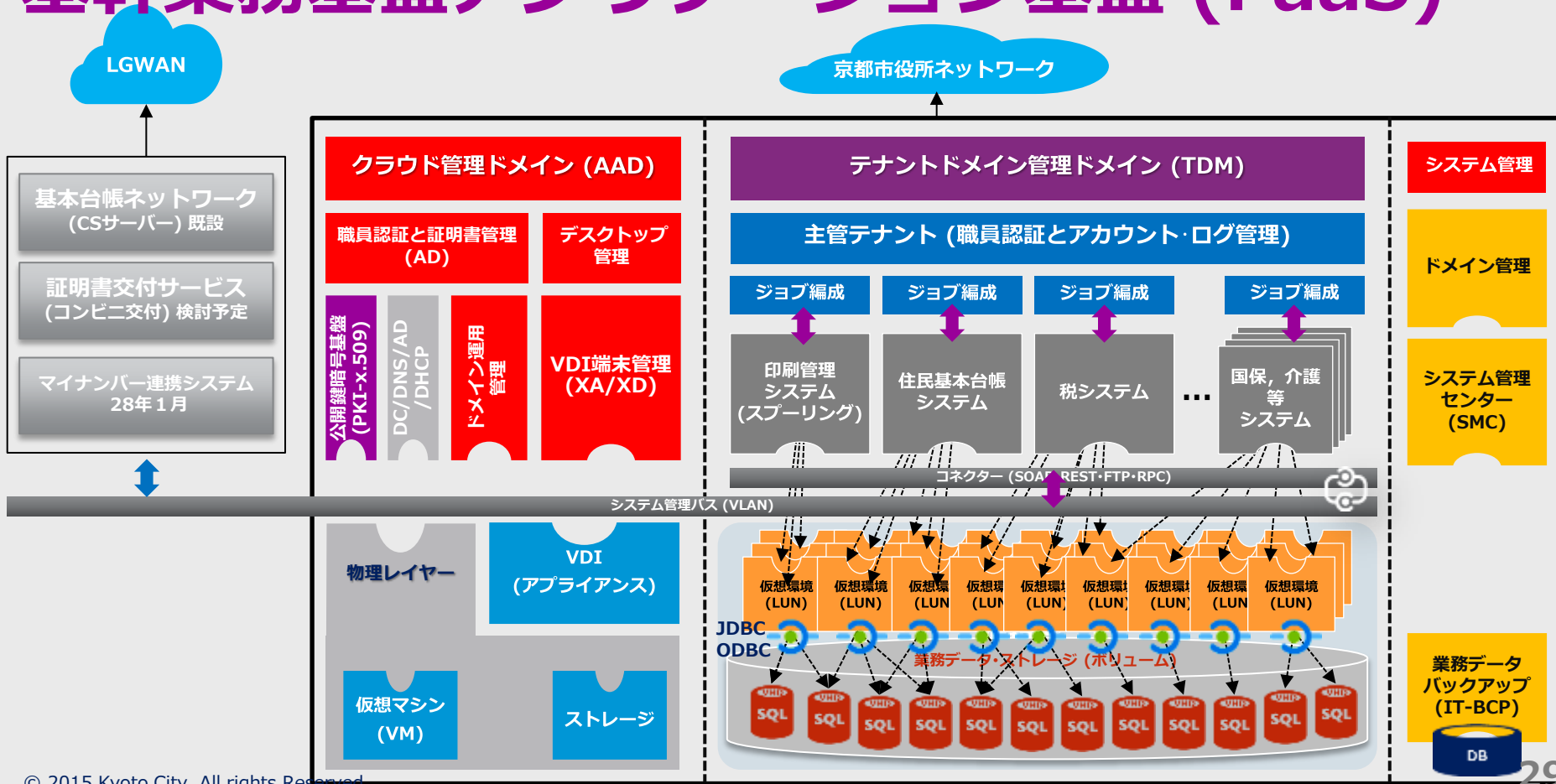

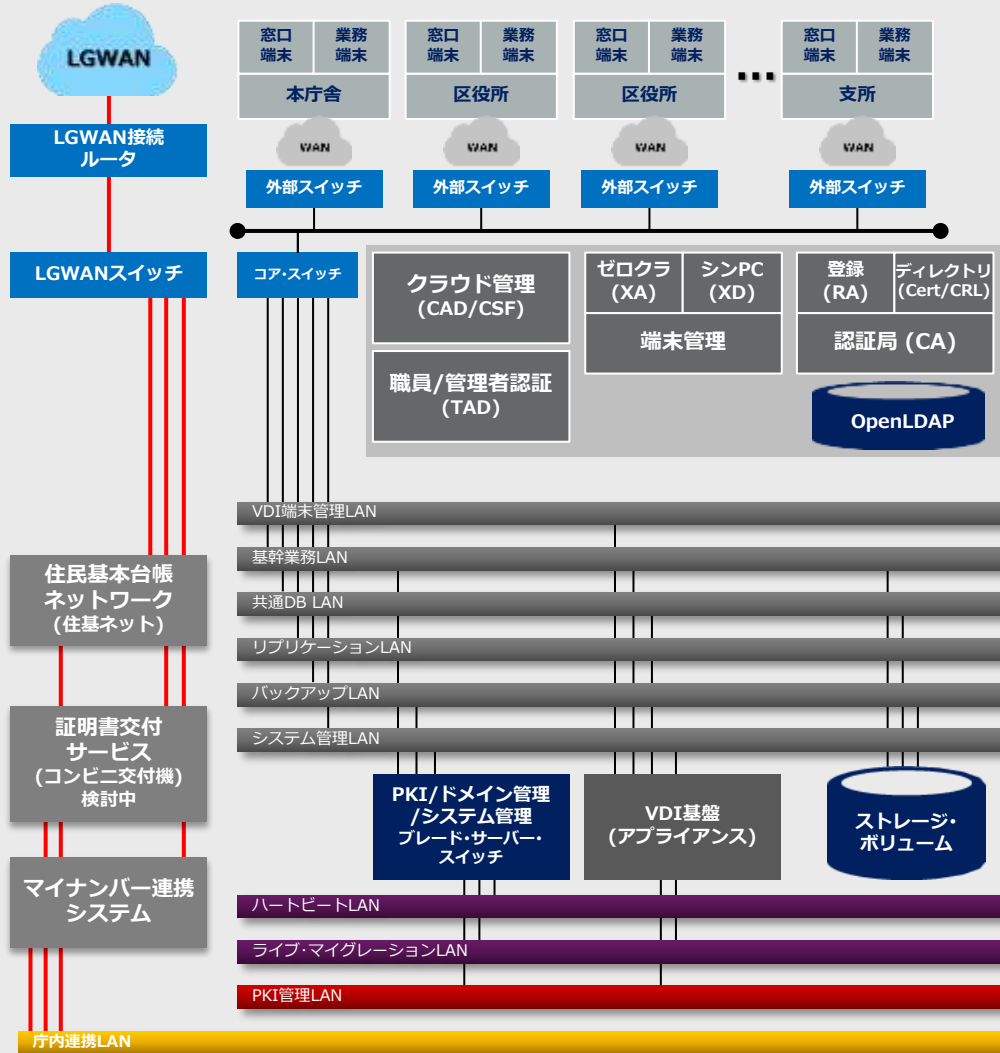

仮想LAN (PaaS)



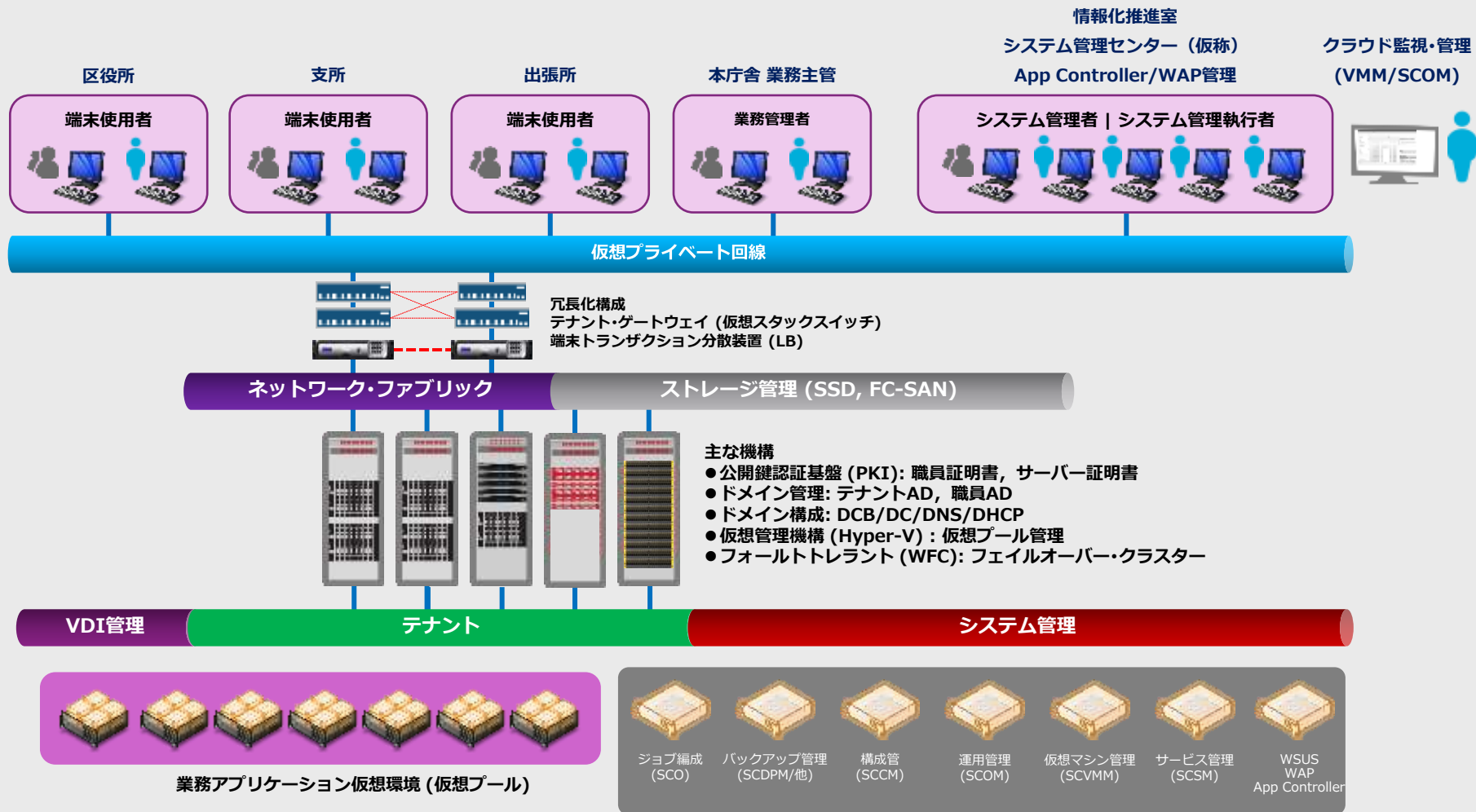

クラウド基盤 (IaaS)



ラックトップスイッチ

仮想スタックスイッチ (スイッチ・プラットフォームで動作する先進的な仮想化技術で、仮想スタックスイッチを使用するとデータセンターのネットワーク設計と運用を劇的に簡素化することができる機能)

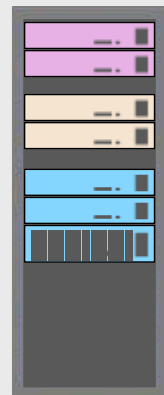
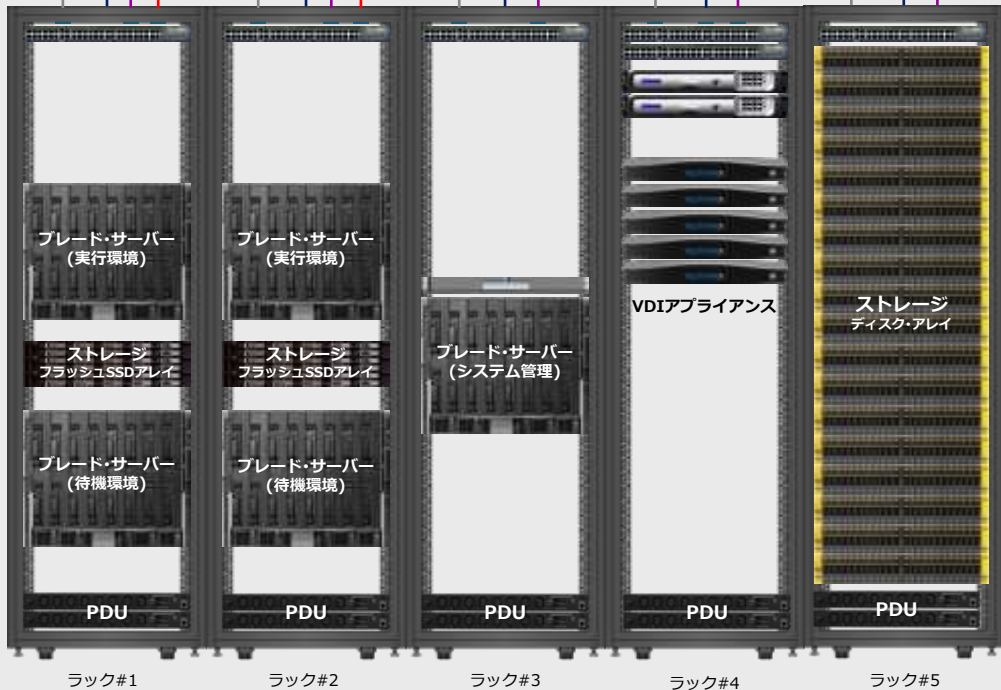

LGWANラック

- 住民基本台帳ネットワーク (CSコネクター)
- コンビニ交付PF (検討予定)
- マイナンバー連携システム (中間サーバー・コネクター)

業務アプリケーションの プラットフォーム

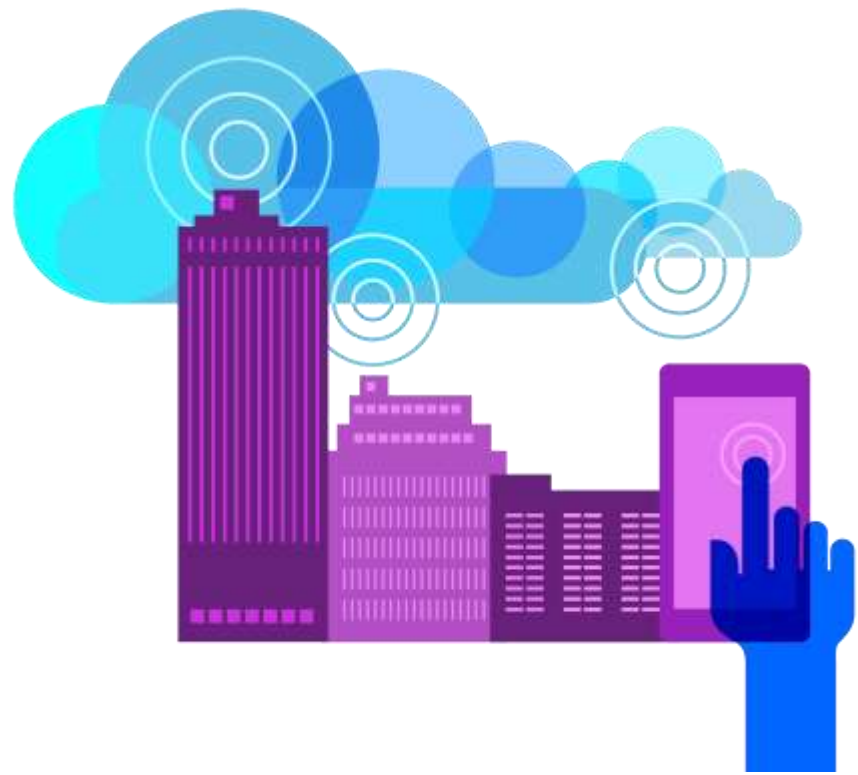

業務主管のセルフサービス

京都市
データセンター

- ジョブの稼働におけるジョブ編成 (オーケストレーション) のカスタマイズとテンプレート化
- 協業可能なテナント管理
- 統一したシステム運用と保守

- クラウドOS (WS2K12R2) とマルチテナント方式で実現。
システム管理センター (SC2K12R2) によるシステムの監視
- 業務所管, 自治体のクラウド環境での協業が可能

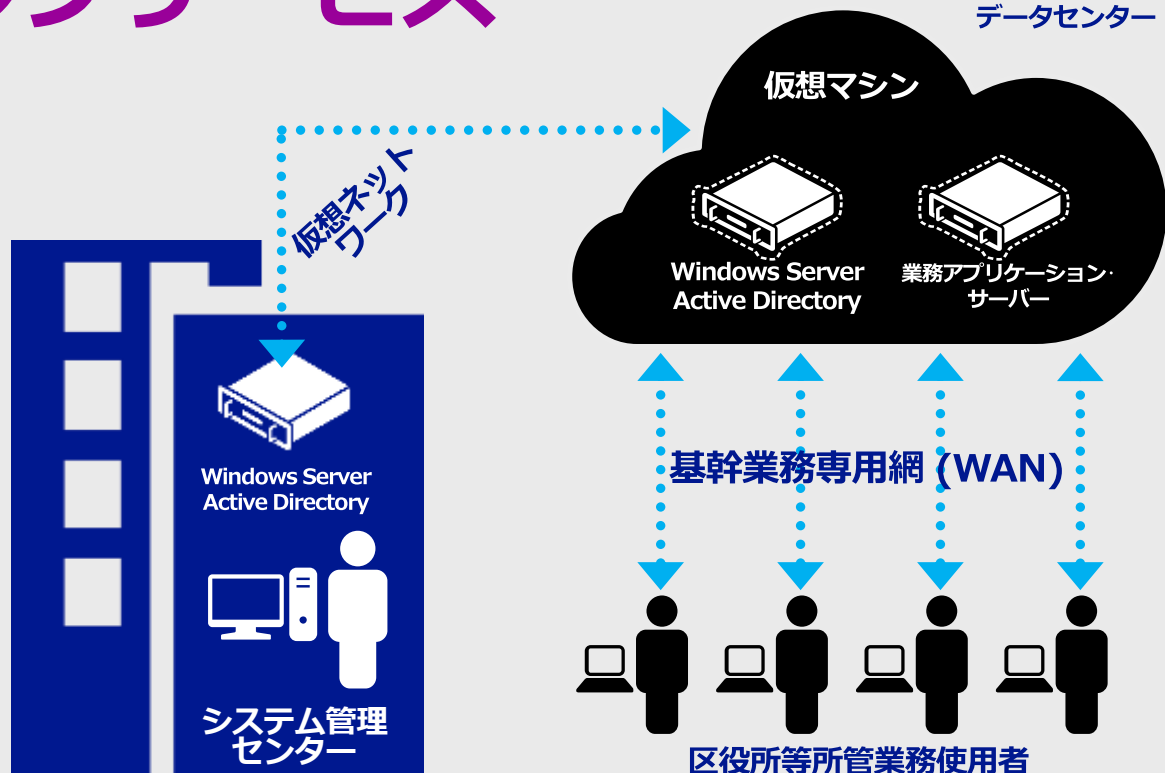

自前設計



プライベート・クラウド



区役所
業務所管課

京都市アプリケーション・ポータル (AP)



京都市データセンター

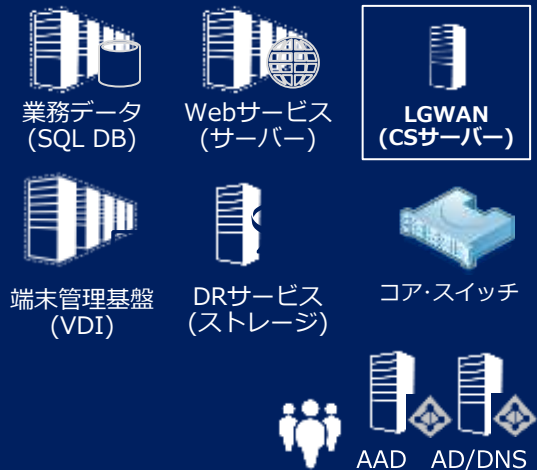

ゼロ・クライアント/シンPC

京都市クラウド・ポータル (API)



データセンターVnet | テナント管理グループ

フロントエンド・サブネット



ADサブネット



SQLサブネット



バックアップ・サブネット



ゲートウェイサブネット

ゲートウェイIP

WAN

クラウドにおける業務アプリケーション

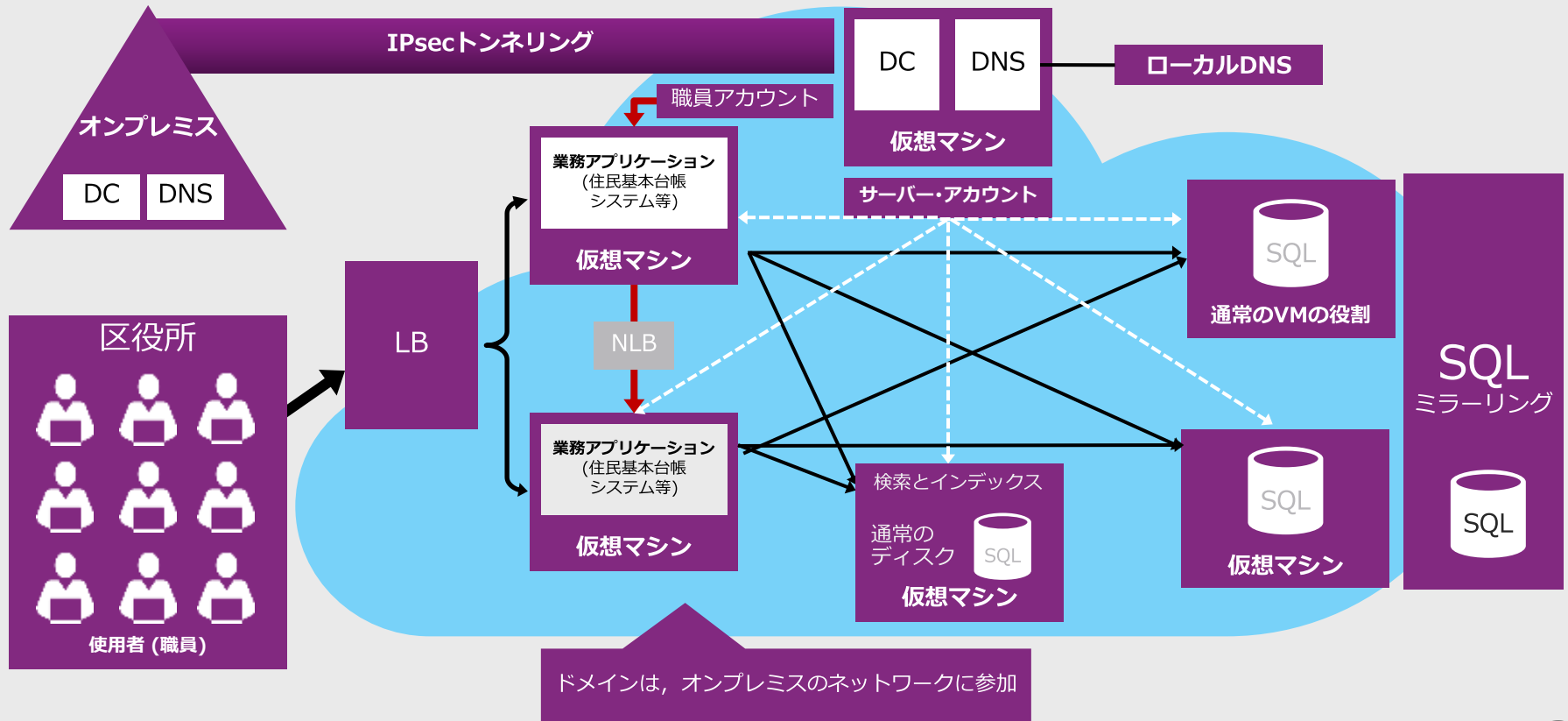

業務運用の自動化

業務計画, 運用管理, テナント属性の定義

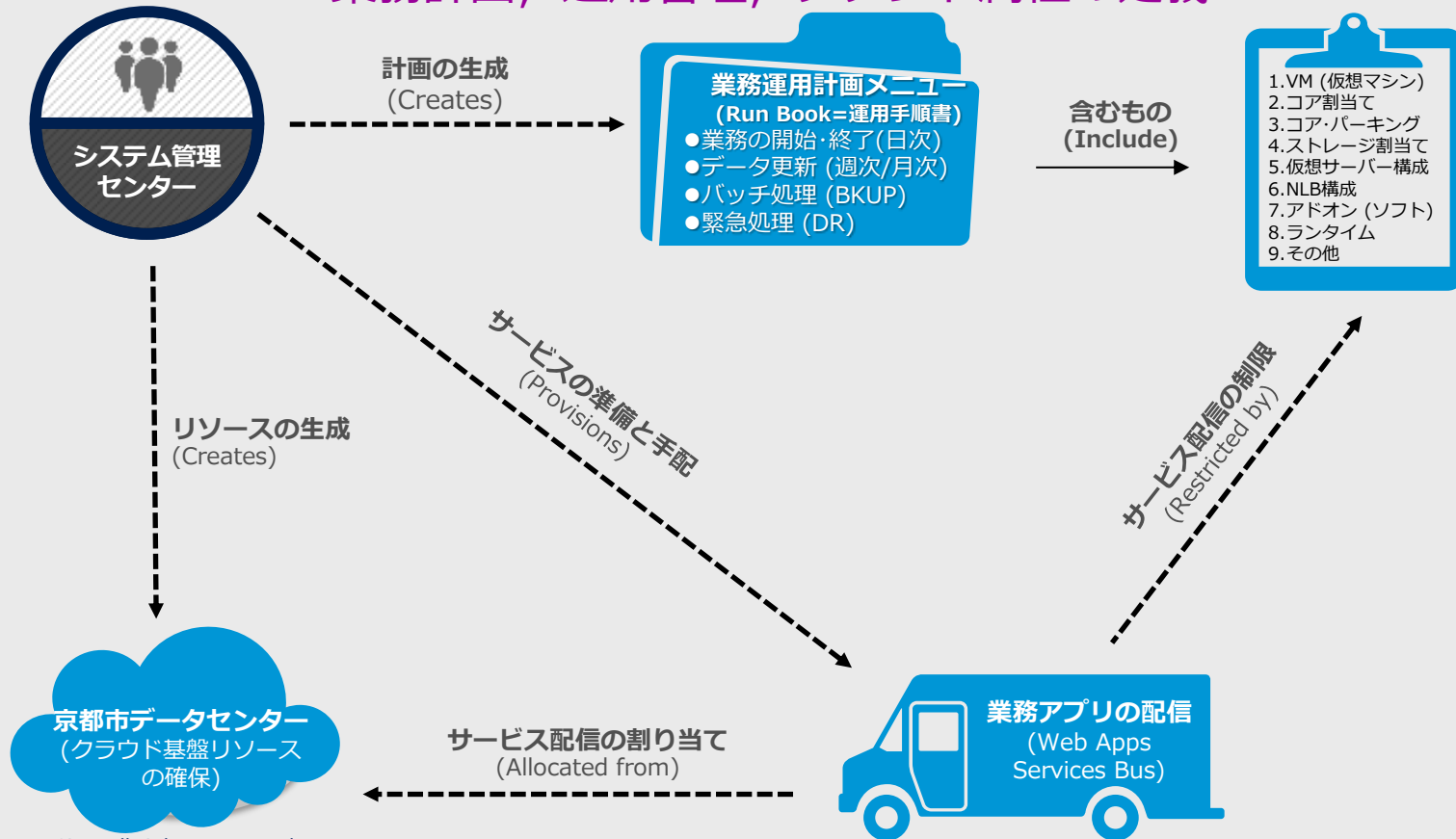

業務アプリケーションの管理ポータル

クラウド管理執行者 (Cloud Admin)



システム管理センター(SMC)

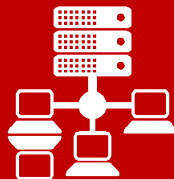

- ① 仮想マシン管理者 (SCVMM)
- ② システム監視者 (SCOM)
- ③ システム構成管理 (SCCM)
- ④ その他, 管理ツール

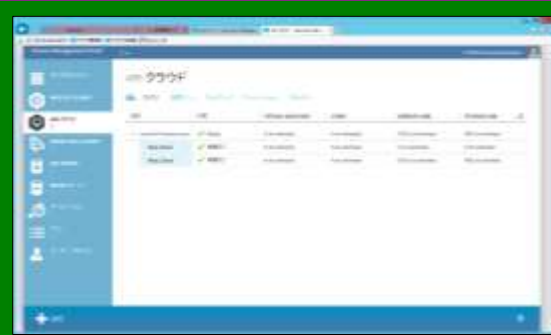

主管業務アプリ管理執行者 (Service Admin)



業務アプリ管理執行ポータル

- ① 仮想マシン (VM) の払い出し (WAP)
(コア/メモリー/VHD/VHDX/Volume)
- ② 業務計画 (実施手順書) (SCO)
- ③ 主管使用者 (認証とアカウント)
- ④ サービス・バス (クラウド) 
- ⑤ DBMS選択 
- ⑥ 部門AD管理 

主管業務使用者 (Self-Service User)



業務アプリ使用者ポータル

- ① VM (仮想マシン) の使用状況
(名前/状態/使用法/種類/実態数)
- ② 使用者認証 (認証とアカウント)
- ③ ネットワーク状況
- ④ DBMS状態
- ⑤ 職員認証 (AD管理)



WAP (Windows Azure Pack)

OpenStackとCloudStackを越えた使いやすさ

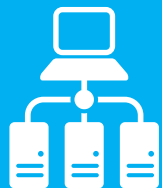

仮想マシン



Webサイトと
業務アプリケーション



データベース

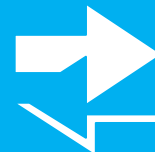

サービス・バス

業務主管向けにセルフ・サービス・ポータルからの複数の機能をもち、業務主管は操作性の高いWebインターフェイスから仮想マシン (VM)、ストレージ、ネットワーキングのリソースを業務主管が自ら操作できる。ネットワーク・サービスにおいては、主管業務が仮想マシン (VM) の作成時 (払い出し) に主管業務の経験則と要求に沿ったネットワーク構成を選択できる。

管理執行者は、ロードバランサー (LB) やファイアウォール (F/W) の他、DHCP、ソースNAT、スタティックNAT、負荷分散、VPN、ポート・フォワーディング等のネットワーク機能を組み合わせ、数々のネットワーク・サービスをマルチテナントの環境 (マルチテナンシー) で利用することができる。

WAPの機能

テナント用の管理ポータル

カスタマイズ可能な主管によるセルフ・サービス型のポータル・サイトである。Webサイト、仮想マシン、サービス・バス等の各サービスの準備と手配、監視及び管理を実行する。

管理執行者用の管理ポータル

管理者がクラウドのリソース、職員及び監理者のユーザー・アカウント及び主管環境（テナント）を対象とする提供物、クォータ管理（ストレージ使用量を監視・制限する。）及び稼働状況管理（課金）を構成管理をする。

仮想マシン

Windows及びLinux等の仮想マシン（VM）に対して、サービスとしてのIaaS機能用のサービス。仮想マシン・サービスには、仮想マシン（VM）テンプレート集、スケーリング（オプション）及び仮想ネットワーク機能を含む。

サービス・バス

複数の分散アプリケーション間で信頼性の高いメッセージング・サービスを提供するサービス。サービス・バスのサービスには、キュー及びトピック・ベースのパブリッシュ/サブスクライブ（出版側/購読側）機能を含む。

サービス管理API

カスタムするポータルや状況管理（課金）システムを含む様々な統合した状況を可能にするためのREST、SOAPのAPIを使用できる。

Webサイト

ASP.NET、PHP及びNode.js等の各Webアプリケーションに共有型のWebホスティング・プラットフォーム用のサービス。Webサイト・サービスには、OSSのWebアプリケーションから成るカスタマイズ可能なWebアプリケーション集を含み、カスタム開発したWebサイトやアプリケーションを対象としたソース管理システムを統合する。

SQLとMySQL

データベース・インスタンスを提供するサービス。これらのデータベースをWebサイトサービスと組み合わせて使用する。Big Data対応（ワールドワイド標準のMySQL 7）。

業務の自動化と拡張性

業務運用手順書（Runbook）のテンプレート編集や実行環境等追加のカスタム・サービスの自動化をサービスの枠組み（フレームワーク）に統合する。

WAPアーキテクチャ

コンポーネント概要

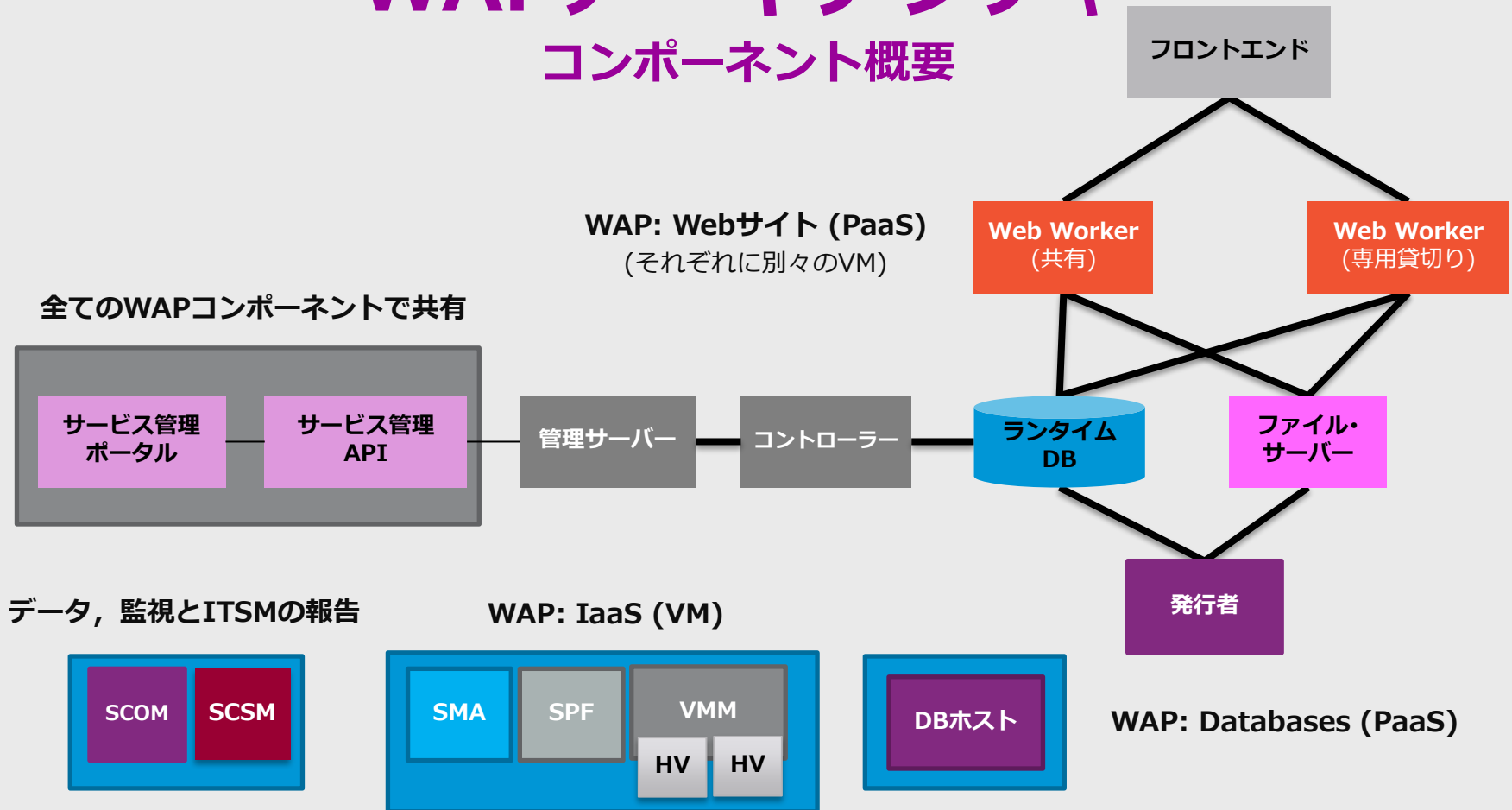

業務端末の仮想化

基幹基盤プラットフォームの大きな機能の一つとして、V D I 基盤を構築する予定である。これは、基幹業務システムの端末を従来のパソコンをベースにしたものから、サーバ上に端末の機能を仮想化して持つ方式であるゼロクライアントにしたものである。



主管業務管理執行者の画面 (Admin)

The screenshot displays the Service Management Portal interface. The main content area shows a table of virtual machines:

名前	状態	サブスクリプション	種類	インスタンス
BlueVM11	Stopped	Plan_Blue1	スタンダード	1
YellowVM11	Stopped	Plan_Blue1	スタンダード	1

An overlay window titled "仮想マシンの作成元..." is open, showing a list of templates and disks. The "すべて" (All) tab is selected, and the "市民税VMサーバー-M" template is highlighted. To the right, the details for this template are shown:

- リリース日: 2013/08/17 1:04:45
- オペレーティングシステム: Windows Server 2012 R2 Datacenter Preview
- メモリ: 2 GB
- プロセッサ: 2
- ディスク: 1
- ネットワークアダプター: 1

A red circle highlights the "新規" (New) button in the bottom-left corner of the portal interface.

業務計画と端末使用者の業務登録

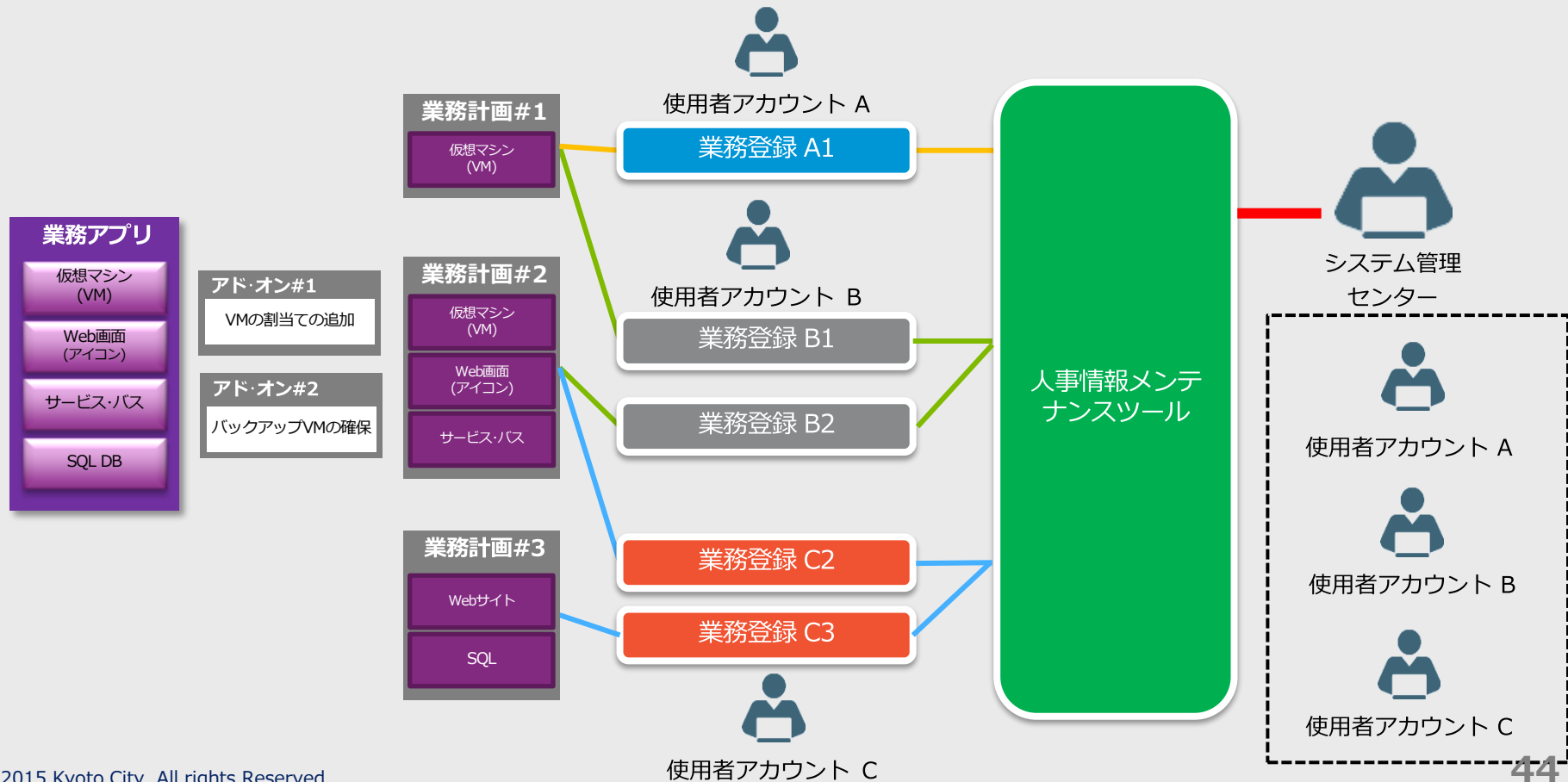

IaaSの構成要素

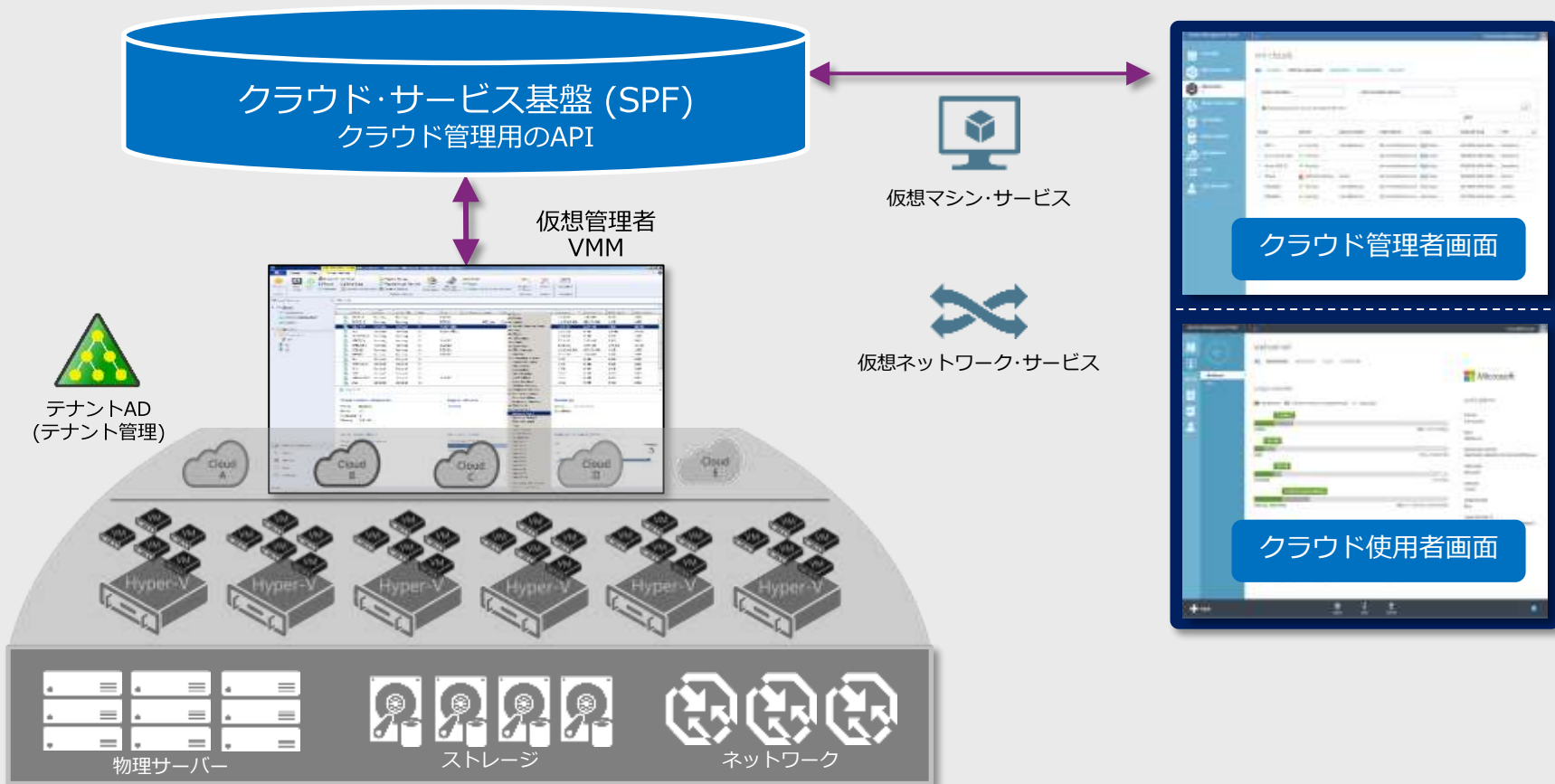

クラウド・サービス・ディレクトリー

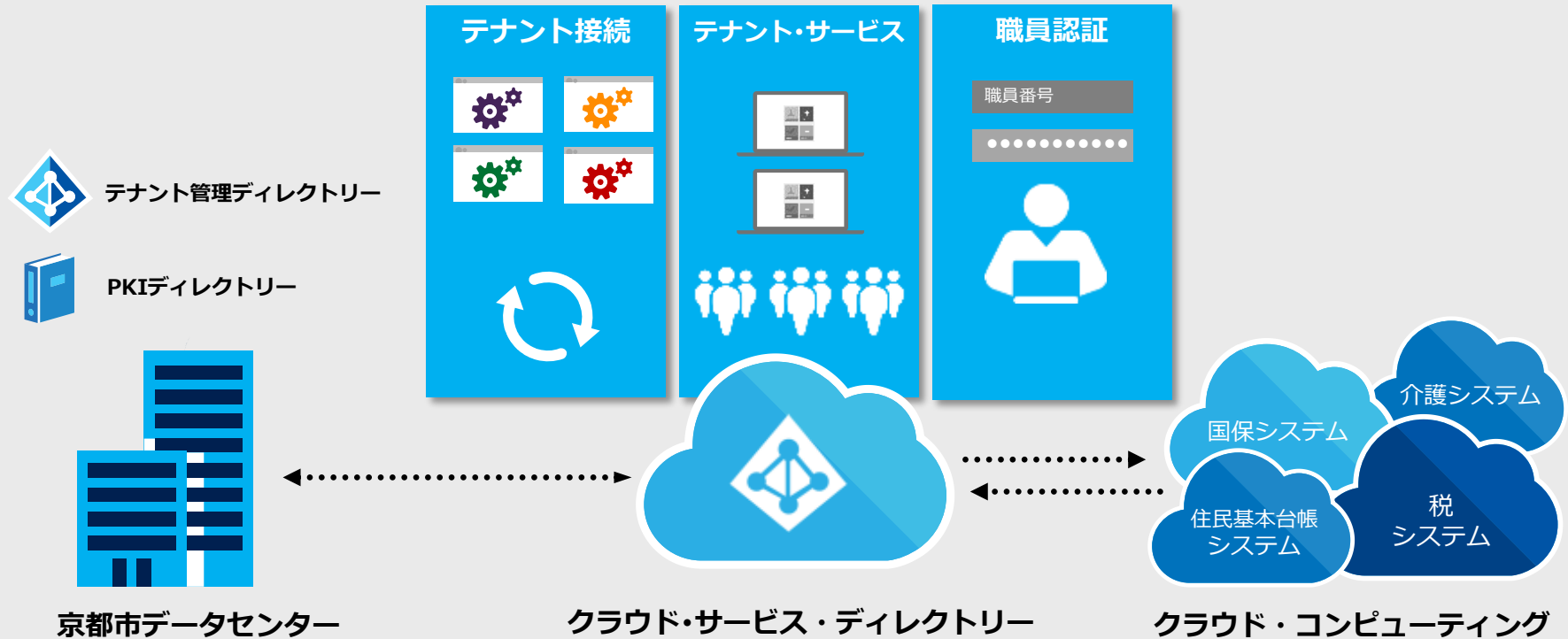

公開鍵暗号方式の働き (暗号化と復号)

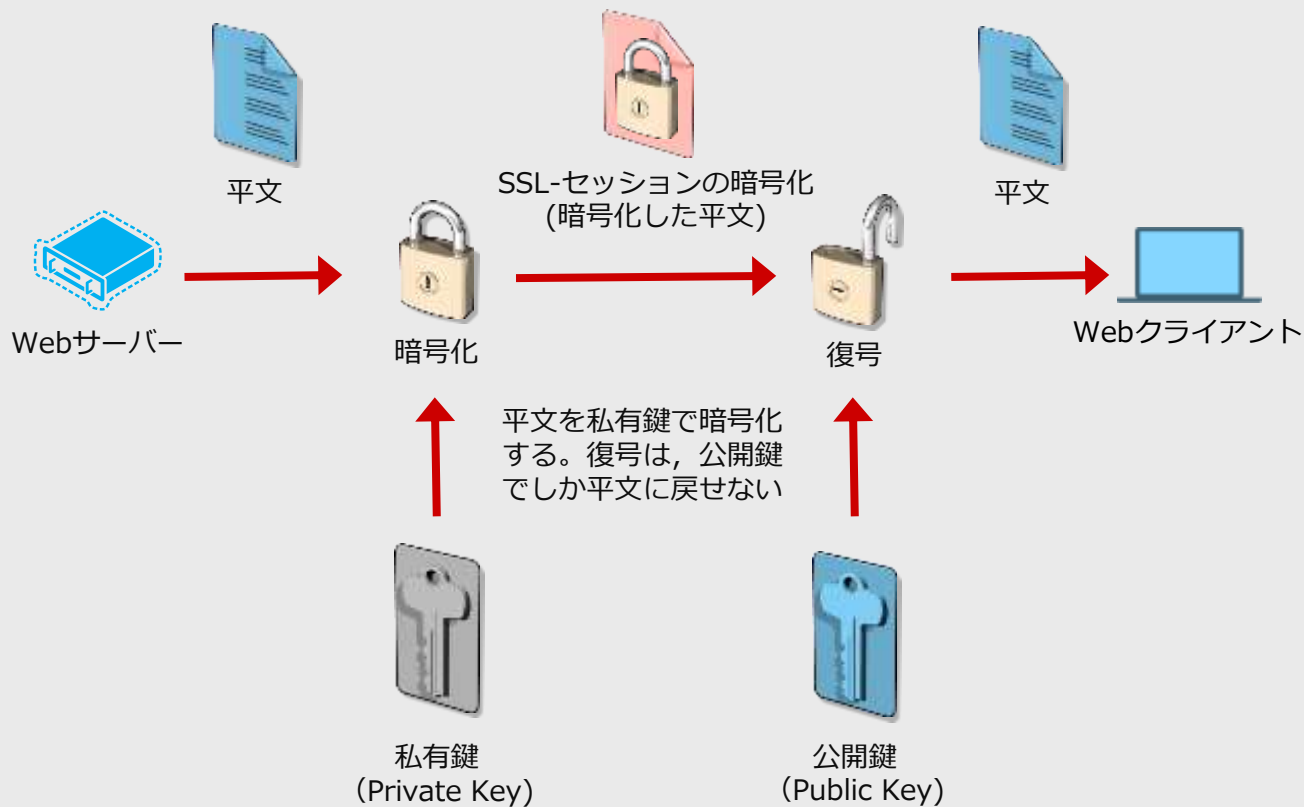

証明書 (x.509) の自動登録

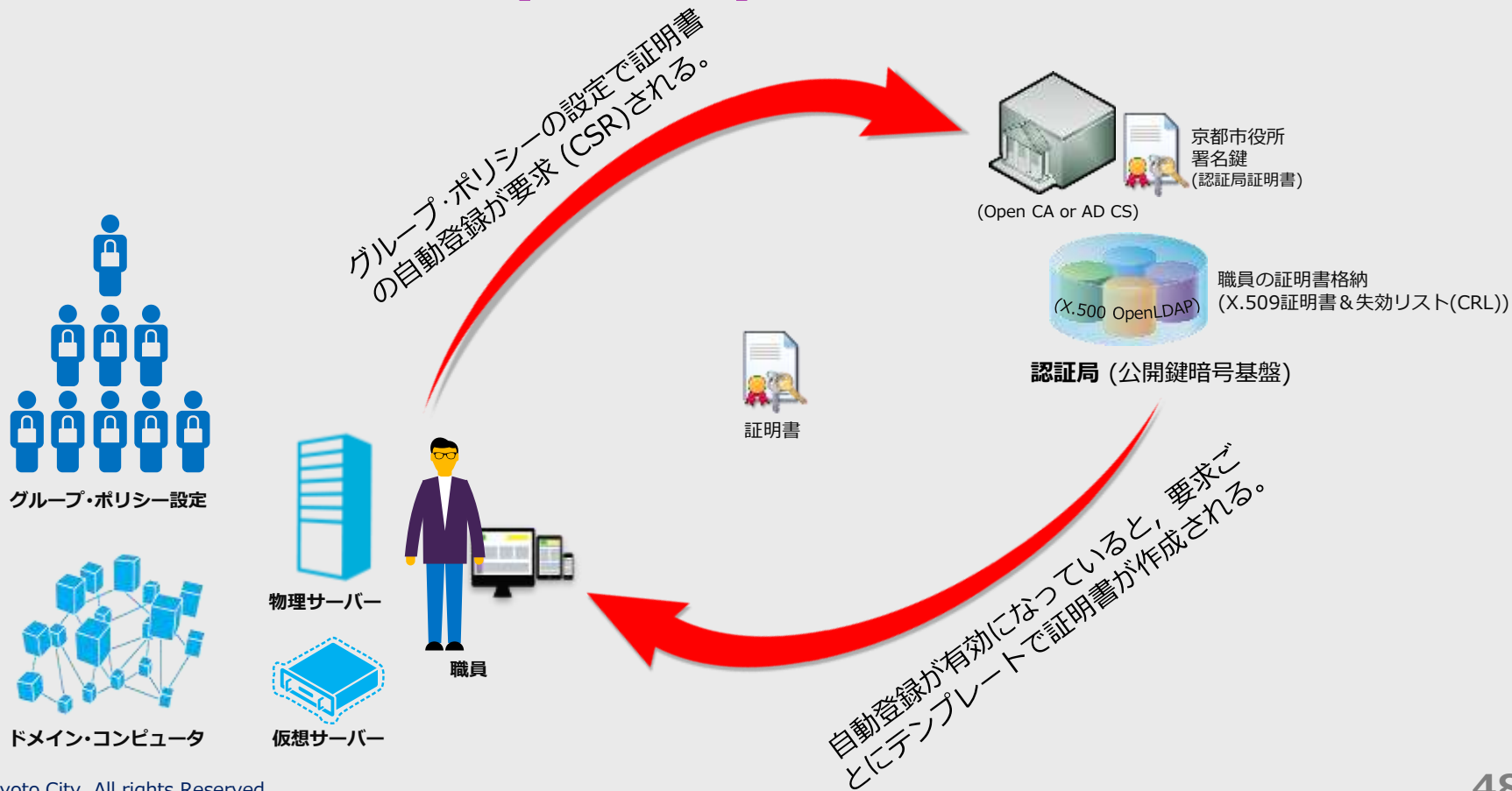

職員認証とAD管理

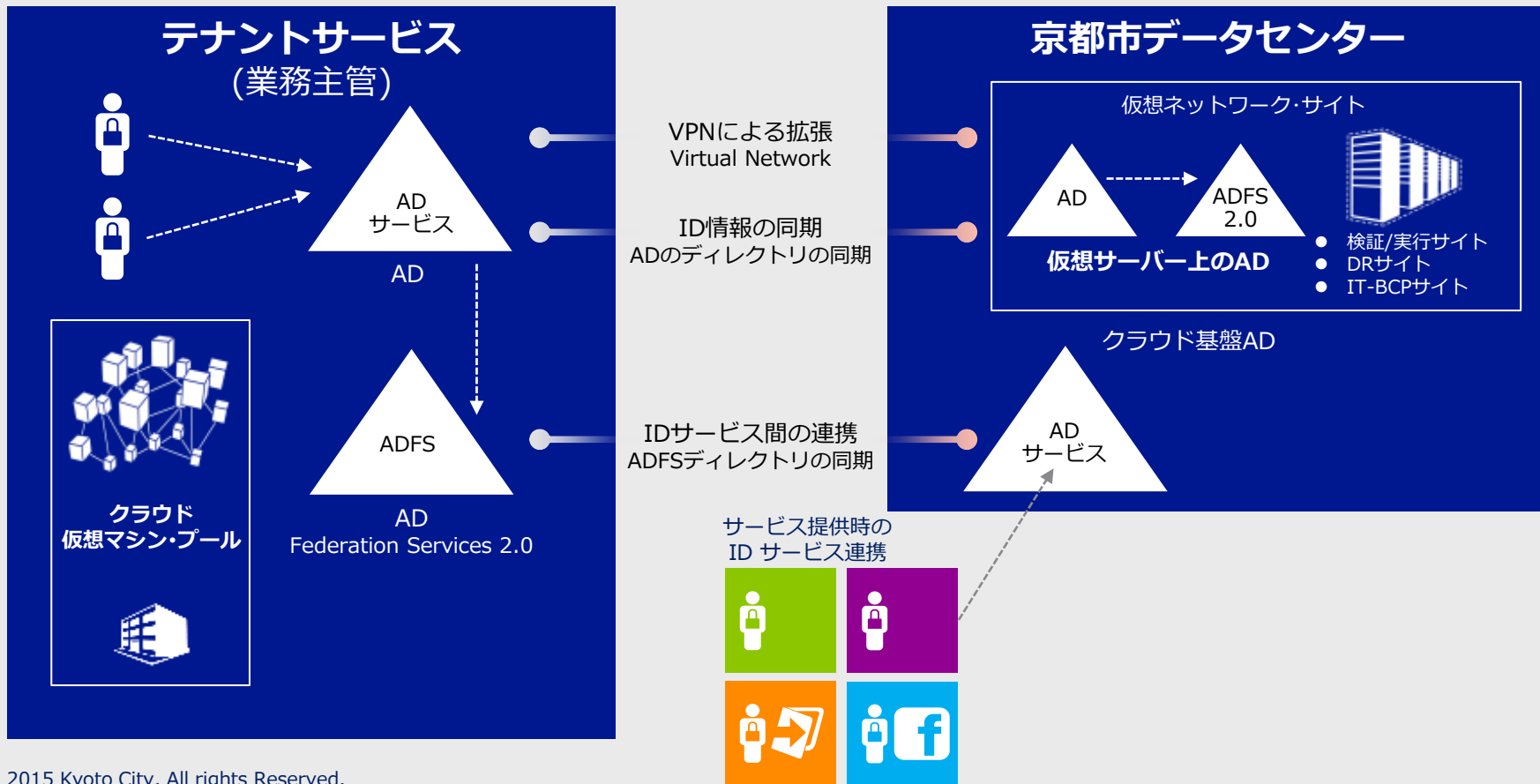

ストレージとデータ保護

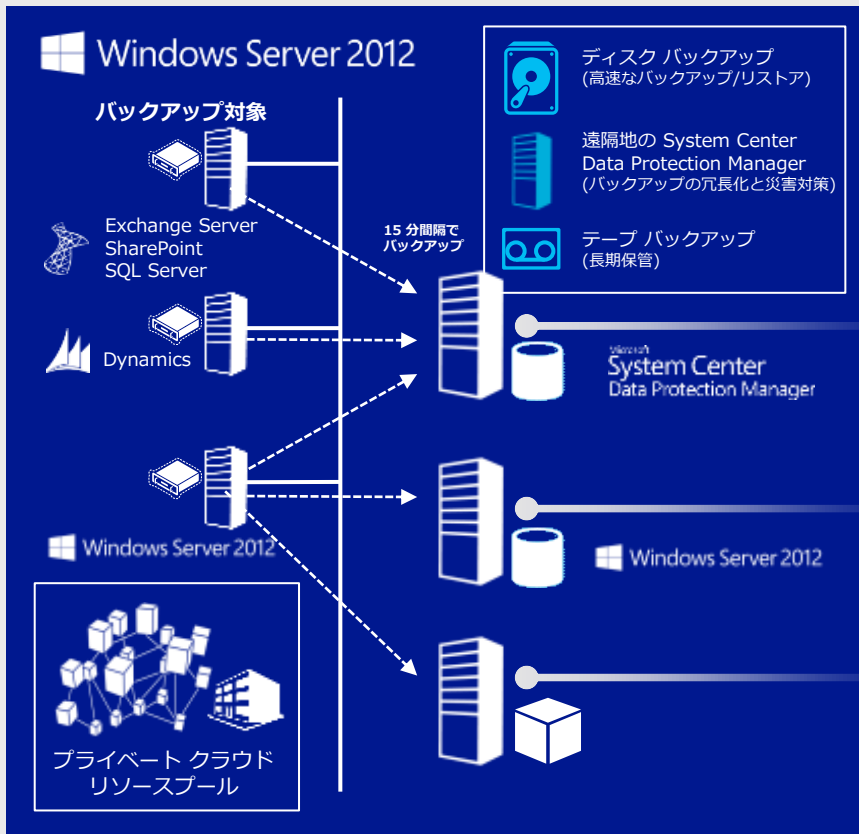

京都市データセンター

- Windows Azure Storage の高い価格性能比と冗長性
- データを3重化して格納
 - DC 間でのデータの複製 (Geo-Replication)
 - 利用者と管理者への低負荷

運用管理ツールによるバックアップ
System Center DPM
Online Backup

OS の標準機能によるバックアップ
Windows Server 2012 R2
Online Backup

専用ソフト、機器を利用した
バックアップ



ディレクトリー構造 (標準)

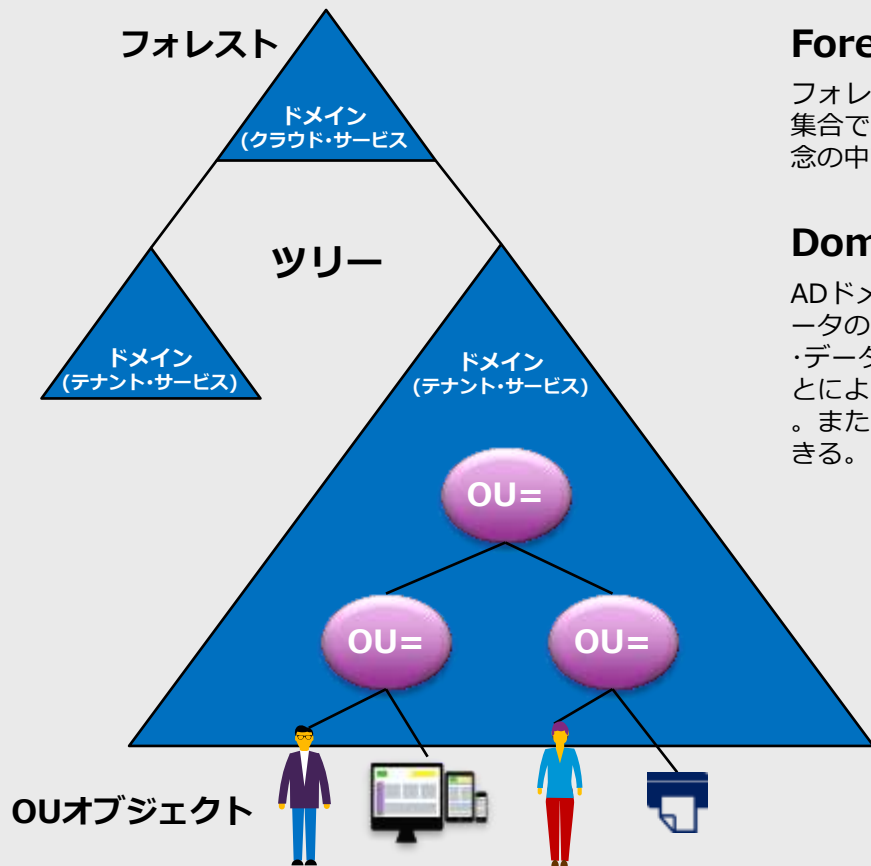

Forest

フォレストは、DNSの名前階層に基づく1つ以上のADドメインの階層的集合である。1つ以上のADドメインを含むシステム領域であり、ADの概念の中で最も外側の領域である。

Domain

ADドメインとは、Windows Server DCで構成するユーザーとコンピュータの管理単位である。DCは、ADを実装した実体であり、ディレクトリ・データベースにPCやユーザー、グループなどのアカウントを登録することにより、ユーザーやコンピュータの権利と権限の集中管理を可能とする。また「グループ・ポリシー」機能によってPCやユーザーの環境を制御できる。

OU (Organizational Unit)

OU (組織単位) とは、セキュリティ・グループとは別にユーザーやコンピュータを管理するグループである。組織体制に則した複数のADドメインを作成する必要がなく、セキュリティ要件 (パスワード管理) が同一であれば、単一ドメインで管理できる。またOUには、グループ・ポリシー・オブジェクト (GPO) をリンクできる。

ADツリー構造 (管理体系)

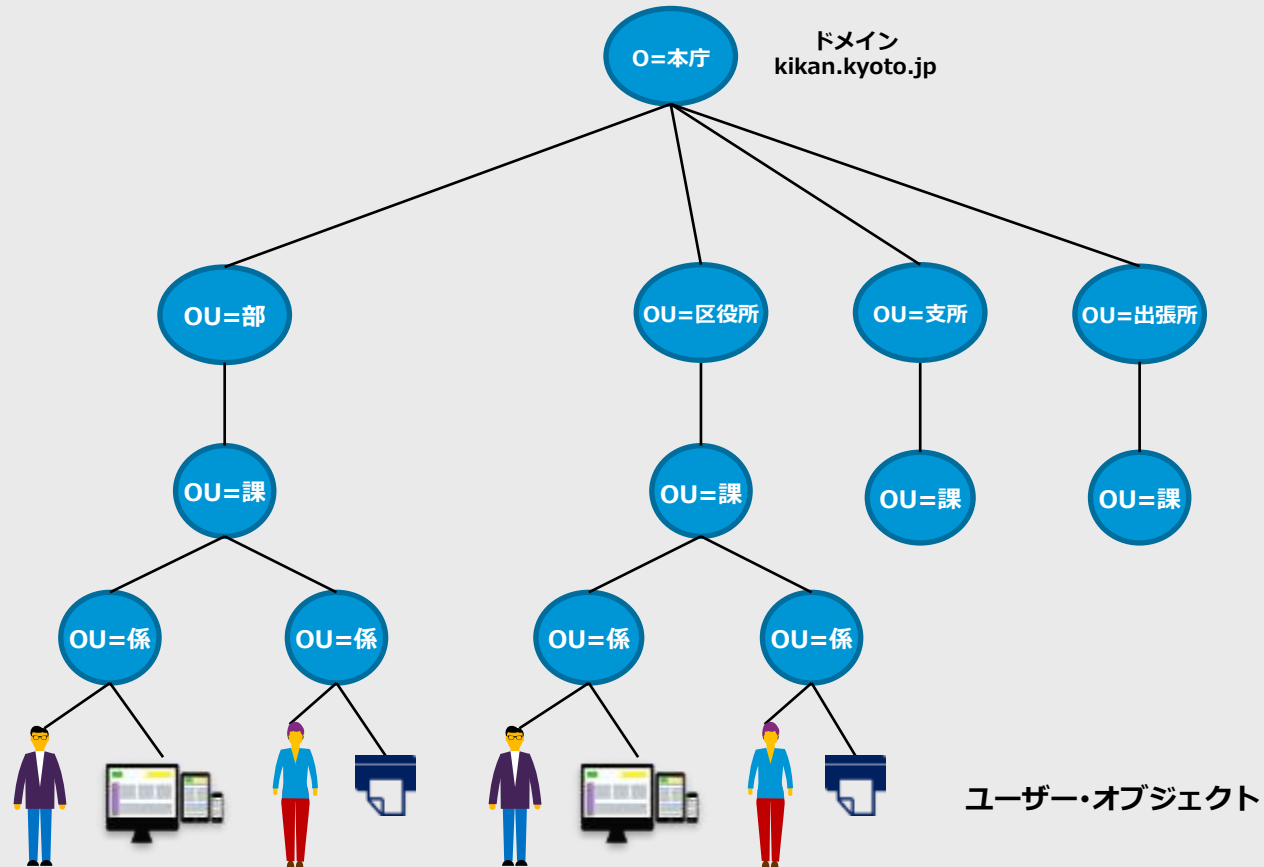

業務アプリケーション・プラットフォームの アーキテクチャ



アプリ基盤の概念図

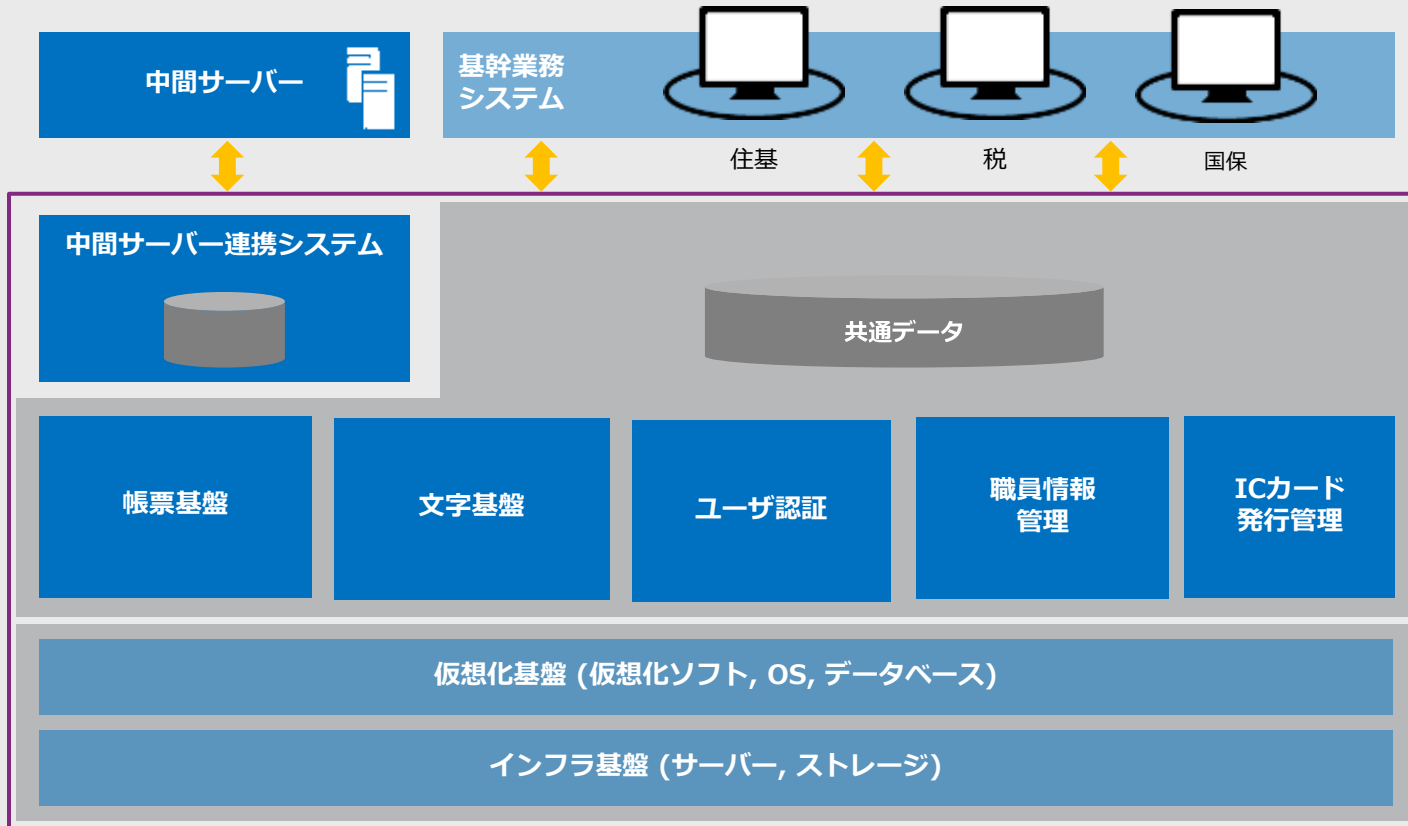

アプリ基盤アーキテクチャ

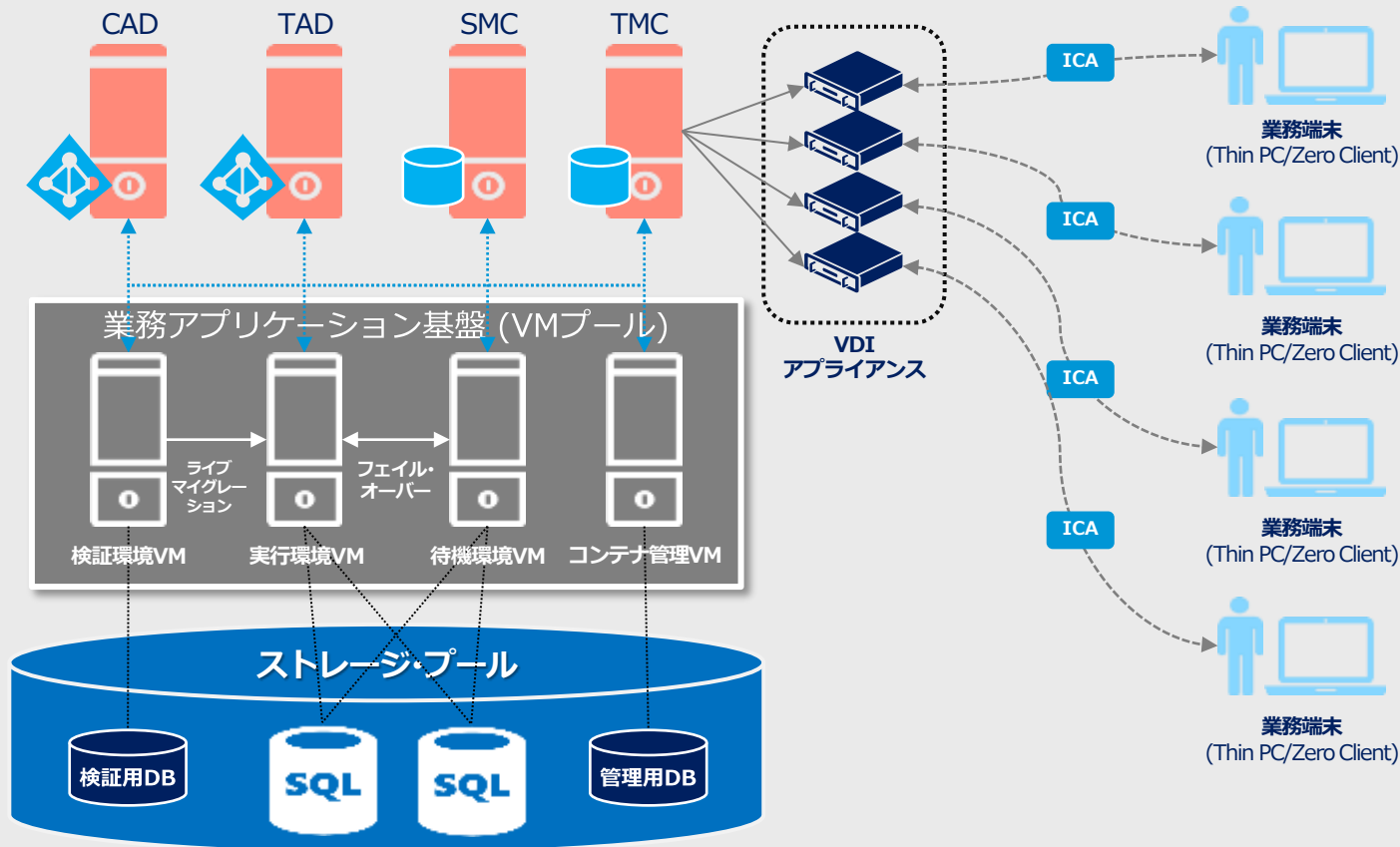

アプリ基盤のプラットフォーム

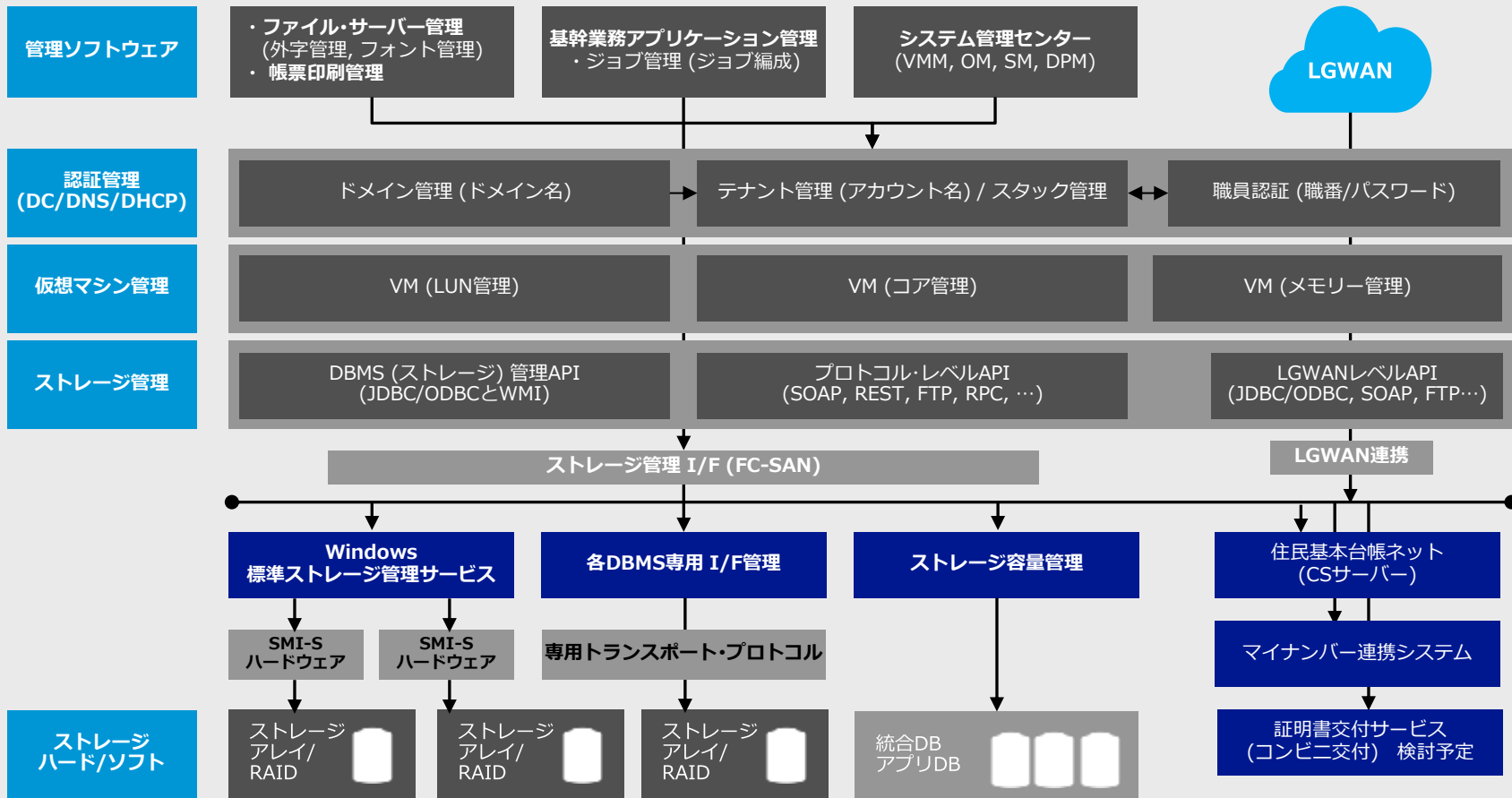

OutSystemsプラットフォーム

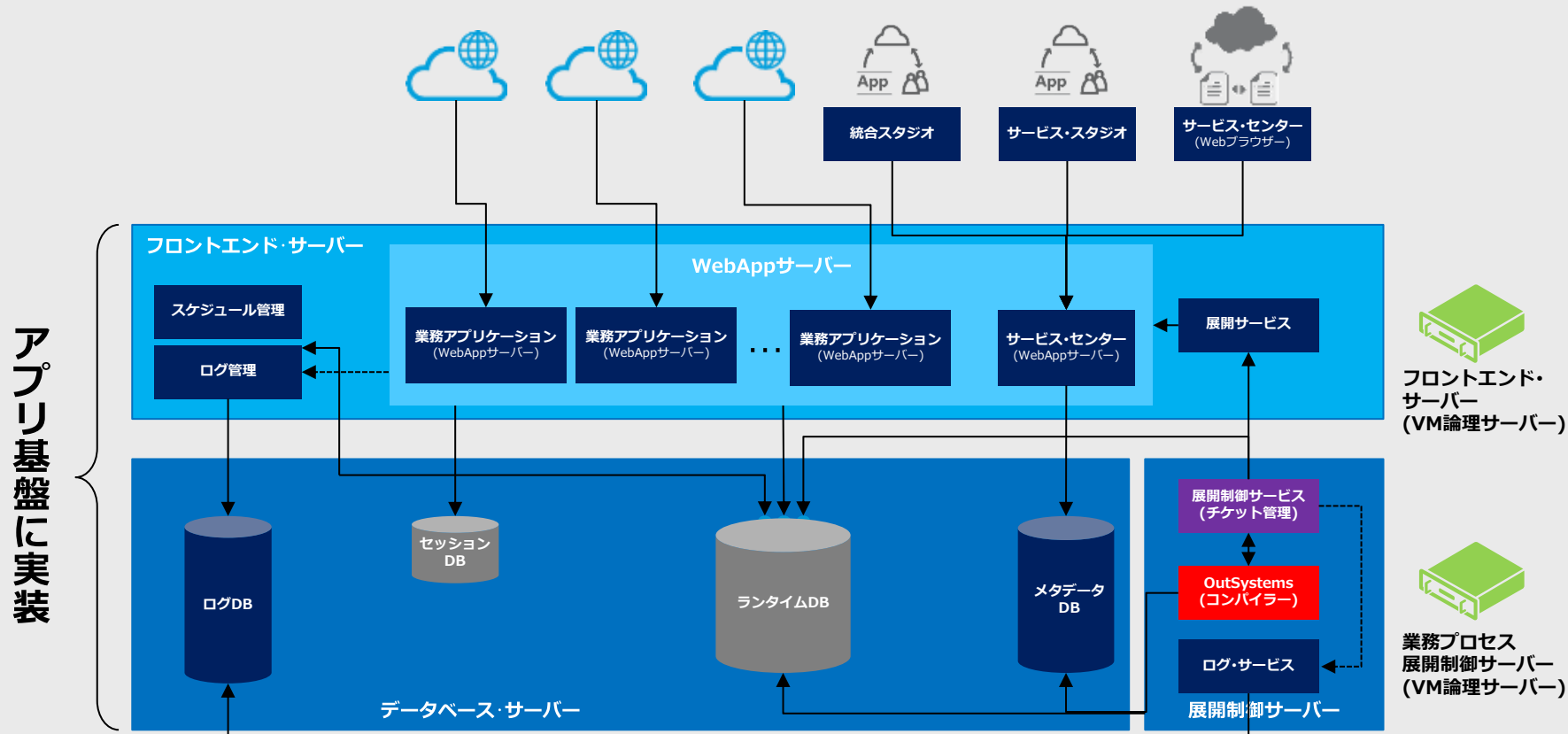

アプリ基盤とOutSystems

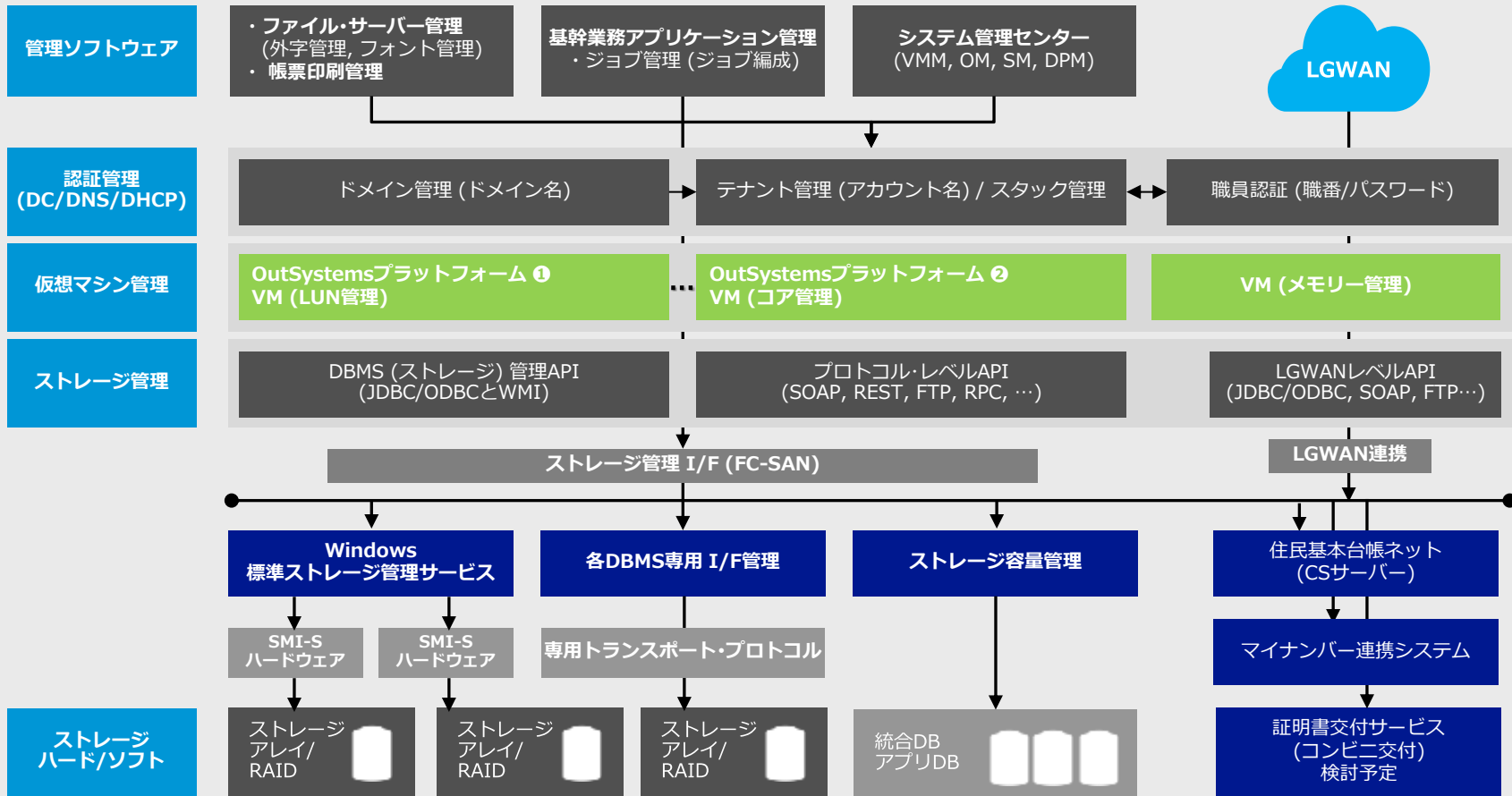

OutSystemsプラットフォームのジョブ管理

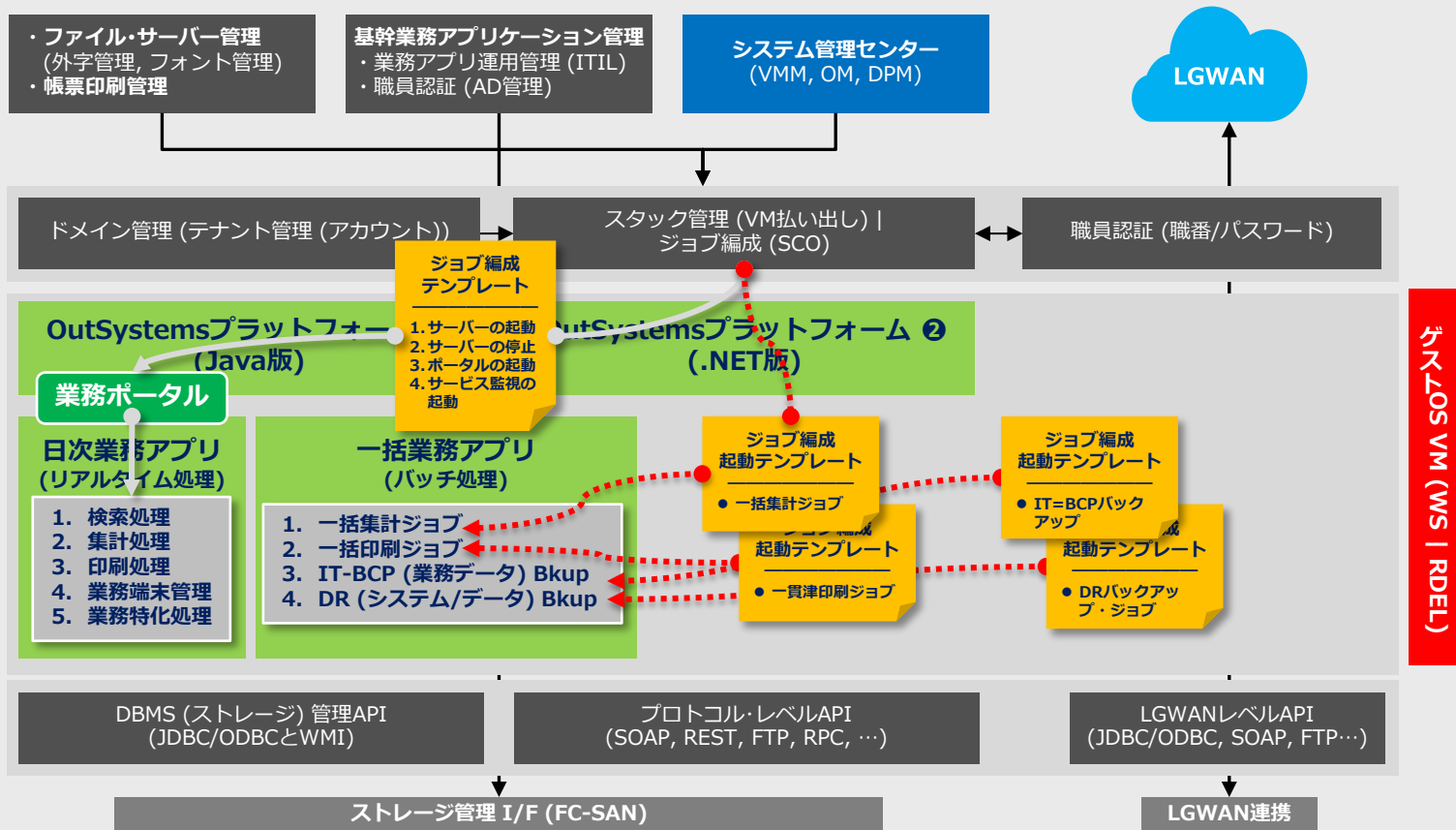

OutSystems開発環境アーキテクチャ

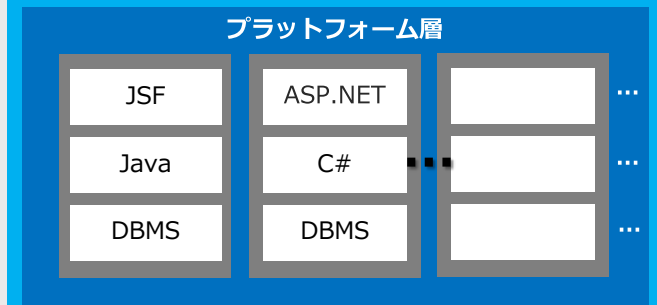
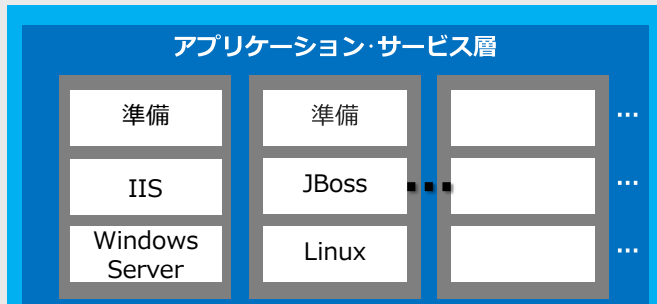
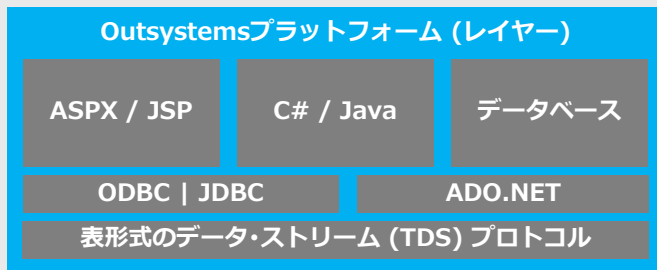
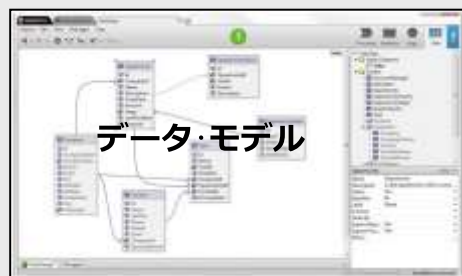
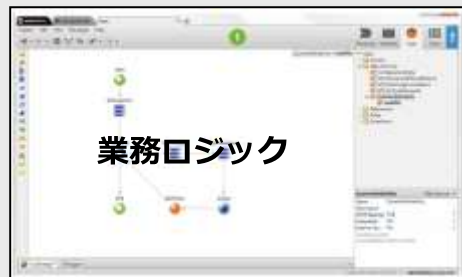

WebAppサーバー (仮想マシン)



【別紙2】広域イサ拠点一覧

No	名称	住所
1	文化市民局 地域自治推進室 市役所証明書発行コーナー	京都市中京区寺町通御池上る上本能寺前町 488 番地
2	文化市民局 地域自治推進室 地下鉄四条駅京都市証明書発行コーナー	京都市下京区二帖半敷町 四条駅構内定期券売場横
3	文化市民局 地域自治推進室 地下鉄竹田駅京都市証明書発行コーナー	京都市伏見区竹田桶の井町 竹田駅東口 1 階定期券売場横
4	文化市民局 地域自治推進室 地下鉄山科駅京都市証明書発行コーナー	京都市山科区安朱棧敷町 23 番地 ラクトA棟地下 1 階
5	文化市民局 地域自治推進室 地下鉄北大路駅京都市証明書発行コーナー	京都市北区小山北上総町 49 番地の 1 キタオオジタウン地下 3 階定期券売場横
6	文化市民局 地域自治推進室 桂駅京都市証明書発行コーナー	京都市西京区桂野里町 17 番地 阪急桂駅東口 1 階ミュウ阪急桂イースト
7	文化市民局 地域自治推進室 西院証明書発行コーナー	京都市右京区西院西貝川町 31 番地
8	文化市民局 地域自治推進室 向島証明書発行コーナー	京都市伏見区向島四ツ谷池 14 番地の 19 向島ニュータウン・センター
9	文化市民局 地域自治推進室 嵯峨証明書発行コーナー	京都市右京区嵯峨釈迦堂大門町 35 番地
10	文化市民局 地域自治推進室 岩倉証明書発行コーナー	京都市左京区岩倉中町 403 番地
11	保健福祉局 障害保健福祉推進室 京都市地域リハビリテーション推進センター	京都市中京区壬生仙念町 30 番地
12	保健福祉局 障害保健福祉推進室 京都市こころの健康増進センター	京都市中京区壬生仙念町 30 番地 京都市地域リハビリテーション推進センター建物内(2 階 相談援助課, 3 階 デイ・ケア課)
13	保健福祉局 子育て支援部 第二児童福祉センター	京都市伏見区深草加賀屋敷町 24 番地の 26
14	保健福祉局 子育て支援部 児童相談所 (発達相談所)	京都市上京区竹屋町通千本東入主税町 910 番地の 25
15	北区役所	京都市北区紫野東御所田町 33 番地の 1
16	上京区役所	京都市上京区今出川通室町西入堀出シ町 285 番地
17	左京区役所	京都市左京区松ヶ崎堂ノ上町 7 番地の 2
18	左京区役所 静市出張所	京都市左京区静市市原町 36 番地の 3
19	中京区役所	京都市中京区西堀川通御池下る西三坊堀川町 521 番地
20	東山区役所	京都市東山区清水 5 丁目 130 番地の 6
21	山科区役所	京都市山科区柳辻池尻町 14 番地の 2
22	下京区役所	京都市下京区西洞院通塩小路上る東塩小路町 608 番地の 8

No	名称	住所
23	南区役所	京都市南区西九条南田町 1 番地の 3
24	南区役所 久世出張所	京都市南区久世大藪町 62 番地
25	右京区役所	京都市右京区太秦下刑部町 12 番地
26	右京区役所 京北出張所	京都市右京区京北周山町上寺田 1 番地の 1
27	西京区役所	京都市西京区上桂森下町 25 番地の 1
28	西京区役所 西京保健センター	京都市西京区桂良町 1 番地の 2
29	西京区役所 洛西支所	京都市西京区大原野東境谷町 2 丁目 1 番地の 2
30	伏見区役所	京都市伏見区鷹匠町 39 番地の 2
31	伏見区役所 淀出張所	京都市伏見区淀池上町 131 番地の 1
32	伏見区役所 神川出張所	京都市伏見区久我東町 216 番地
33	伏見区役所 深草支所	京都市伏見区深草向畑町 93 番地の 1
34	伏見区役所 醍醐支所	京都市伏見区醍醐大構町 28 番地
35	井門明治安田生命ビル	京都市中京区烏丸通御池下る虎屋町 566 番地の 1
36	中信御池ビル	京都市中京区寺町通御池下る下本能寺前町 500 番地の 1
37	Y・J・K ビル	京都市中京区河原町通御池下る下丸屋町 394 番地
38	ビル葆光	京都市中京区室町通御池南入円福寺町 337 番地

【別紙3】現行システム一覧

平成27年06月02日現在

No	システムID	業種	業務	基本システム名	区分
1	PTAAB012	住民記録	住民基本台帳	法務省連携・法務省通知年次データセーブ&クリア	委託
2	PTAAB030	住民記録	住民基本台帳	別刷方書通り名辞書一覧表作成	委託
3	PTADB001	住民記録	住民基本台帳	住基O/L・国保資格情報作成	委託
4	PTADB002	住民記録	住民基本台帳	住基O/L・介護資格情報作成	委託
5	PTADB003	住民記録	住民基本台帳	住基O/L・資格情報更新+連携データ作成	委託
6	PTADB004	住民記録	住民基本台帳	住基O/L・国年資格情報作成	委託
7	PTADB005	住民記録	住民基本台帳	住基O/L・子ども手当資格情報作成	委託
8	PTADB006	住民記録	住民基本台帳	住基O/L・後期高齢資格情報作成	委託
9	PTADB007	住民記録	住民基本台帳	住基O/L・保育要支援者情報作成	委託
10	PTADB011	住民記録	住民基本台帳	法務省連携・法務省通知作成処理	委託
11	PTADB012	住民記録	住民基本台帳	法務省連携・法務省通知業務終了後処理	委託
12	PTADB013	住民記録	住民基本台帳	法務省連携・市町村通知作成処理	委託
13	PTAG0010	住民記録	住民基本台帳	区画整理全件リスト印字処理	委託
14	PTAMB011	住民記録	住民基本台帳	市外住所辞書 更新準備処理	委託
15	PTAMB012	住民記録	住民基本台帳	市外住所辞書 更新処理(テストVIS)	委託
16	PTAMB013	住民記録	住民基本台帳	市外住所辞書 更新処理(検証VIS)	委託
17	PTAMB014	住民記録	住民基本台帳	市外住所辞書 更新処理(本番VIS)	委託
18	PTAMB015	住民記録	住民基本台帳	法務省連携・法務省通知データ削除処理	委託
19	PTAMB021	住民記録	住民基本台帳	方書辞書 更新準備処理	委託
20	PTAMB022	住民記録	住民基本台帳	方書辞書 更新処理(本番VIS)	委託
21	PTAMB031	住民記録	住民基本台帳	通り名辞書 更新準備処理	委託
22	PTAMB032	住民記録	住民基本台帳	通り名辞書 更新処理(本番VIS)	委託
23	PTAMX020	住民記録	住民基本台帳	ISAMファイル容量確認	委託
24	PTAWB001	住民記録	住民基本台帳	土曜開所サーバレプリケーション	委託
25	PTAX0001	住民記録	住民基本台帳	区画整理オンラインパッチ更新	委託外
26	PTAX0002	住民記録	住民基本台帳	個人情報開示請求抽出処理	委託外
27	PTAX0003	住民記録	住民基本台帳	住基用町名辞書更新	委託外
28	PTAX0004	住民記録	住民基本台帳	戸籍データ一括取込処理	委託外
29	PTAX0005	住民記録	住民基本台帳	戸籍外字追加時住基一括更新	委託外
30	PTAX0006	住民記録	住民基本台帳	区画整理前調査用リスト	委託外
▲区分合計				30件:住民記録 >> 住民基本台帳 >> バッチ処理システム	
31	RTAM000	住民記録	住民基本台帳	業務接続	O/L
32	RTAM010	住民記録	住民基本台帳	業務選択(開始)	O/L
33	RTAM020	住民記録	住民基本台帳	業務選択	O/L
34	RTAM030	住民記録	住民基本台帳	転入(新設有)	O/L
35	RTAM035	住民記録	住民基本台帳	転入(新設有)(後処理)	O/L
36	RTAM040	住民記録	住民基本台帳	転入(新設無)	O/L
37	RTAM045	住民記録	住民基本台帳	転入(新設無)(後処理)	O/L
38	RTAM050	住民記録	住民基本台帳	住所設定等(新設有)	O/L
39	RTAM055	住民記録	住民基本台帳	住所設定等(新設有)(後処理)	O/L
40	RTAM060	住民記録	住民基本台帳	住所設定等(新設無)	O/L
41	RTAM065	住民記録	住民基本台帳	住所設定等(新設無)(後処理)	O/L
42	RTAM070	住民記録	住民基本台帳	回復・転出取消	O/L
43	RTAM075	住民記録	住民基本台帳	回復・転出取消(後処理)	O/L
44	RTAM080	住民記録	住民基本台帳	市内転入・区間異動(新設有)	O/L
45	RTAM085	住民記録	住民基本台帳	市内転入・区間異動(新設有)(後処理)	O/L
46	RTAM090	住民記録	住民基本台帳	市内転入・区間異動(新設無)	O/L
47	RTAM095	住民記録	住民基本台帳	市内転入・区間異動(新設無)(後処理)	O/L
48	RTAM100	住民記録	住民基本台帳	転居(新設有)	O/L
49	RTAM105	住民記録	住民基本台帳	転居(新設有)(後処理)	O/L
50	RTAM110	住民記録	住民基本台帳	転居(新設無)	O/L
51	RTAM115	住民記録	住民基本台帳	転居(新設無)(後処理)	O/L
52	RTAM120	住民記録	住民基本台帳	事実主変更等	O/L
53	RTAM125	住民記録	住民基本台帳	事実主変更等(後処理)	O/L
54	RTAM130	住民記録	住民基本台帳	世帯主変更	O/L
55	RTAM135	住民記録	住民基本台帳	世帯主変更(後処理)	O/L
56	RTAM140	住民記録	住民基本台帳	世帯合併等	O/L
57	RTAM145	住民記録	住民基本台帳	世帯合併等(後処理)	O/L
58	RTAM150	住民記録	住民基本台帳	戸籍異動・修正	O/L
59	RTAM151	住民記録	住民基本台帳	軽微な修正	O/L
60	RTAM155	住民記録	住民基本台帳	戸籍異動・修正(後処理)	O/L
61	RTAM156	住民記録	住民基本台帳	軽微な修正(後処理)	O/L
62	RTAM170	住民記録	住民基本台帳	転入通知	O/L
63	RTAM175	住民記録	住民基本台帳	転入通知(後処理)	O/L
64	RTAM180	住民記録	住民基本台帳	印鑑番号	O/L
65	RTAM190	住民記録	住民基本台帳	その他記載	O/L
66	RTAM200	住民記録	住民基本台帳	改製	O/L
67	RTAM210	住民記録	住民基本台帳	転出・国外転出	O/L
68	RTAM215	住民記録	住民基本台帳	転出・国外転出(後処理)	O/L
69	RTAM220	住民記録	住民基本台帳	職権消除等	O/L
70	RTAM225	住民記録	住民基本台帳	職権消除等(後処理)	O/L
71	RTAM230	住民記録	住民基本台帳	住民票(写し)発行・照会・届出確認・記載事項証明	O/L
72	RTAM240	住民記録	住民基本台帳	住民票(写し)発行	O/L
73	RTAM250	住民記録	住民基本台帳	住民票(原本)発行	O/L
74	RTAM260	住民記録	住民基本台帳	転出証明書発行	O/L
75	RTAM270	住民記録	住民基本台帳	就学事務	O/L
76	RTAM280	住民記録	住民基本台帳	照会	O/L
77	RTAM290	住民記録	住民基本台帳	届出確認	O/L
78	RTAM300	住民記録	住民基本台帳	最新修正	O/L
79	RTAM301	住民記録	住民基本台帳	軽微な最新修正	O/L
80	RTAM310	住民記録	住民基本台帳	履歴修正	O/L
81	RTAM320	住民記録	住民基本台帳	他課照会処理選択	O/L
82	RTAM330	住民記録	住民基本台帳	他課照会	O/L
83	RTAM340	住民記録	住民基本台帳	元世帯確認	O/L
84	RTAM350	住民記録	住民基本台帳	印鑑確認(終了確認後)	O/L
85	RTAM360	住民記録	住民基本台帳	備考確認	O/L
86	RTAM370	住民記録	住民基本台帳	異動処理後就学事務	O/L
87	RTAM380	住民記録	住民基本台帳	滞留発行	O/L
88	RTAM390	住民記録	住民基本台帳	記載事項証明発行	O/L

89	RTAM400	住民記録	住民基本台帳	転入学通知書再発行	O/L
90	RTAM410	住民記録	住民基本台帳	住民票コード通知票再発行	O/L
91	RTAM420	住民記録	住民基本台帳	転入通知情報保守	O/L
92	RTAM430	住民記録	住民基本台帳	転出証明書情報保守	O/L
93	RTAM500	住民記録	住民基本台帳	メンテナンス処理選択	O/L
94	RTAM510	住民記録	住民基本台帳	強制修正	O/L
95	RTAM520	住民記録	住民基本台帳	使用者管理情報	O/L
96	RTAM530	住民記録	住民基本台帳	業務共有領域	O/L
97	RTAM540	住民記録	住民基本台帳	個人データダンプ	O/L
98	RTAM550	住民記録	住民基本台帳	空きコード設定・確認画面処理	O/L
99	RTAM560	住民記録	住民基本台帳	メンテナンス	O/L
100	RTAM570	住民記録	住民基本台帳	窓口管理ファイルメンテナンス	O/L
101	RTAM610	住民記録	住民基本台帳	法務省からの通知による変更	O/L
102	RTAM620	住民記録	住民基本台帳	法務省からの通知による削除	O/L
103	RTAM630	住民記録	住民基本台帳	特別永住許可証明書交付登録	O/L
104	RTAM640	住民記録	住民基本台帳	世帯内順位変更	O/L
105	RTAM650	住民記録	住民基本台帳	通称履歴	O/L
106	RTAM660	住民記録	住民基本台帳	法務省連携保守	O/L
107	RTAM670	住民記録	住民基本台帳	通知事由確認	O/L
108	RTAM700	住民記録	住民基本台帳	異動時窓口案内書発行	O/L
109	RTAM710	住民記録	住民基本台帳	窓口案内書再発行	O/L
110	RTAM900	住民記録	住民基本台帳	区画整理に伴う一括更新	O/L
111	RTAM910	住民記録	住民基本台帳	区画整理一括更新・帳票出力	O/L
112	RTAM980	住民記録	住民基本台帳	IDカード書き込み用	O/L
113	RTAM999	住民記録	住民基本台帳	異常終了	O/L
	▲区分合計			83件:住民記録 >> 住民基本台帳 >> 対話処理システム	
	▲▲業務合計		113件:住民記録 >> 住民基本台帳		
114	PTBA0111	住民記録	市民窓口課データ利用	がん検診無料クーポン印字	委託
115	PTBAA700	住民記録	市民窓口課データ利用	市政総合アンケート調査対象者無作為抽出	委託
116	PTBAA701	住民記録	市民窓口課データ利用	市政総合アンケート調査無作為抽出プリント	委託
117	PTBAB010	住民記録	市民窓口課データ利用	転入通知未着者リスト(4, 7月処理)	委託
118	PTBAB011	住民記録	市民窓口課データ利用	住基転入通知未着者リスト(10, 1月処理)	委託
119	PTBAB020	住民記録	市民窓口課データ利用	市民窓口課統計, 稼働統計(年報)	委託
120	PTBAB030	住民記録	市民窓口課データ利用	閲覧用住民票作成	委託
121	PTBAC040	住民記録	市民窓口課データ利用	特殊消除2年経過戸籍附票作成対象リスト作成	委託
122	PTBAC001	住民記録	市民窓口課データ利用	(消防)防災情報システム提供用データ作成	委託
123	PTBAC002	住民記録	市民窓口課データ利用	高齢者防災対策事業リスト作成	委託
124	PTBAC003	住民記録	市民窓口課データ利用	り災証明システム提供用データ作成	委託
125	PTBAC020	住民記録	市民窓口課データ利用	成人の日記念式典宛名シール(初回)	委託
126	PTBAC021	住民記録	市民窓口課データ利用	成人の日記念式典宛名シール(2回目)	委託
127	PTBAC022	住民記録	市民窓口課データ利用	成人の日記念式典宛名シール(3回目)	委託
128	PTBAC030	住民記録	市民窓口課データ利用	麻しん・風しん予防接種宛名シール印字	委託
129	PTBAC040	住民記録	市民窓口課データ利用	敬老記念品贈呈対象者リスト作成	委託
130	PTBAC041	住民記録	市民窓口課データ利用	敬老記念品贈呈者リスト(4月以降転後追い分)	委託
131	PTBAC042	住民記録	市民窓口課データ利用	敬老記念品贈呈対象者件数調査	委託
132	PTBAJ010	住民記録	市民窓口課データ利用	ジャーナル年間セーブ	委託外
133	PTBAK001	住民記録	市民窓口課データ利用	後期高齢者医療運営費算定基礎資料作成	委託
134	PTBAM010	住民記録	市民窓口課データ利用	パッチマスタ年次保存	委託外
135	PTBAM011	住民記録	市民窓口課データ利用	パッチマスタLTO保存	委託外
136	PTBAS010	住民記録	市民窓口課データ利用	推計人口5歳毎年計処理	委託
137	PTBAS030	住民記録	市民窓口課データ利用	推計人口マスタ保存・クリア	委託外
138	PTBAT010	住民記録	市民窓口課データ利用	町別人口通常処理	委託
139	PTBAT020	住民記録	市民窓口課データ利用	町別人口特別処理(敬老)	委託
140	PTBAT021	住民記録	市民窓口課データ利用	町別人口特別処理(干支)	委託
141	PTBAT030	住民記録	市民窓口課データ利用	町別人口マスタ保存・クリア	委託外
142	PTBGA100	住民記録	市民窓口課データ利用	無作為抽出処理	委託
143	PTBGA102	住民記録	市民窓口課データ利用	無作為抽出処理プリント	委託
144	PTBGA104	住民記録	市民窓口課データ利用	無作為抽出処理プリント 一人親(母子)	委託
145	PTBGA105	住民記録	市民窓口課データ利用	無作為抽出処理プリント 一人親(父子)	委託
146	PTBGA106	住民記録	市民窓口課データ利用	無作為抽出処理プリント2	委託
147	PTBMB010	住民記録	市民窓口課データ利用	市民窓口課統計, 稼働統計	委託
148	PTBMB020	住民記録	市民窓口課データ利用	住基月例パッチA(月前半分)	委託
149	PTBMB023	住民記録	市民窓口課データ利用	住基パッチマスタ作成(月中)	委託
150	PTBMB024	住民記録	市民窓口課データ利用	福祉局用外国人パッチマスタ作成(月中)	委託
151	PTBMB025	住民記録	市民窓口課データ利用	福祉局用外国人異動マスタ作成(月中)	委託
152	PTBMB030	住民記録	市民窓口課データ利用	日本人月例パッチB(月後半分)	委託
153	PTBMB040	住民記録	市民窓口課データ利用	パッチマスタ作成(月末)	委託
154	PTBMB041	住民記録	市民窓口課データ利用	福祉局用外国人パッチマスタ作成(月末)	委託
155	PTBMB042	住民記録	市民窓口課データ利用	住基月末処理	委託
156	PTBMB043	住民記録	市民窓口課データ利用	パッチマスタ作成後続処理(月末)	委託
157	PTBMB051	住民記録	市民窓口課データ利用	月次ライブラリセーブ	委託
158	PTBMB060	住民記録	市民窓口課データ利用	事前登録者帳票発行リスト作成(月初処理)	委託
159	PTBMB061	住民記録	市民窓口課データ利用	事前登録者帳票発行リスト作成(月中処理)	委託
160	PTBMC010	住民記録	市民窓口課データ利用	予防接種対象者宛名シール作成(月中処理)	委託
161	PTBMC020	住民記録	市民窓口課データ利用	予防接種対象者宛名シール作成(月初処理)	委託
162	PTBMD010	住民記録	市民窓口課データ利用	住基生活保護連携データ作成	委託
163	PTBML001	住民記録	市民窓口課データ利用	お祝いレター用シール作成	委託
164	PTBML002	住民記録	市民窓口課データ利用	お祝いレター用シール件数調査	委託
165	PTBMNY01	住民記録	市民窓口課データ利用	日本人乳幼児健診帳票作成	委託
166	PTBMS010	住民記録	市民窓口課データ利用	推計人口月例処理	委託
167	PTBZB040	住民記録	市民窓口課データ利用	パッチマスタ作成(臨時)	委託
168	PTBZB041	住民記録	市民窓口課データ利用	福祉局用外国人パッチマスタ作成(臨時)	委託
169	PTBZB042	住民記録	市民窓口課データ利用	住基異動マスタ作成(臨時)	委託
	▲区分合計			56件:住民記録 >> 市民窓口課データ利用 >> パッチ処理システム	
	▲▲業務合計		56件:住民記録 >> 市民窓口課データ利用		
170	PTCA0010	住民記録	就学	小学校就学通知書等作成	委託
171	PTCA0011	住民記録	就学	小学校就学通知書等作成(統廃合有)	委託
172	PTCA0012	住民記録	就学	小学校統廃合在校生学年別予定者一覧作成	委託
173	PTCA0020	住民記録	就学	中学校就学通知書等作成	委託
174	PTCA0021	住民記録	就学	中学校就学通知書等作成(統廃合有)	委託
175	PTCA0022	住民記録	就学	中学校統廃合在校生学年別予定者一覧作成	委託
176	PTCA0030	住民記録	就学	就学統計処理	委託

177	PTCA0040	住民記録	就学	小学校就学予定者重複町校区チェック	委託
178	PTCA0050	住民記録	就学	就学マスター保存・整理	委託
179	PTCA0060	住民記録	就学	中学校就学予定者重複町校区チェック	委託
180	PTCA0070	住民記録	就学	O/L共通情報ファイル修正	委託外
181	PTCA0080	住民記録	就学	小学校統廃合指定校変更通知書作成	委託外
182	PTCA0090	住民記録	就学	校務事務システム提供データ作成	委託外
183	PTCA0100	住民記録	就学	就学マスタ統廃合対応	委託外
184	PTCM0001	住民記録	就学	就学マスター異動処理	委託
185	PTCM0002	住民記録	就学	就学マスター校区補正処理	委託
▲区分合計				16件:住民記録 >> 就学 >> バッチ処理システム	
▲▲業務合計				16件:住民記録 >> 就学	
186	PTDA0010	住民記録	選挙	選挙・20歳到達予定者追加処理	委託
187	PTDAS001	住民記録	選挙	選挙・裁判員候補者予定者用本籍情報作成	委託
188	PTDAS002	住民記録	選挙	選挙・裁判員候補者予定者マスタ及びリスト作成	委託
189	PTDAS003	住民記録	選挙	選挙・裁判員候補者予定者名簿データ作成	委託
190	PTDG1001	住民記録	選挙	選挙・選挙時異動処理1回目	委託
191	PTDG1002	住民記録	選挙	選挙・選挙時市外転出者マスター作成	委託
192	PTDG1003	住民記録	選挙	選挙・選挙時異動処理2回目	委託
193	PTDG1004	住民記録	選挙	選挙・選挙時異動処理2回目プリント	委託
194	PTDG1005	住民記録	選挙	選挙・選挙時仮登録処理	委託
195	PTDG1006	住民記録	選挙	選挙・選挙時仮登録処理後各種リスト作成	委託
196	PTDG1007	住民記録	選挙	選挙・選挙時抄本・はがき作成	委託
197	PTDG1008	住民記録	選挙	選挙・PA提供名簿データ作成	委託
198	PTDG1009	住民記録	選挙	選挙・選挙時二重登録者調査リスト作成	委託
199	PTDG1010	住民記録	選挙	選挙・選挙時抄本コピー、データセーブ	委託
200	PTDG1011	住民記録	選挙	選挙・選挙時市外転出追加	委託
201	PTDG1012	住民記録	選挙	選挙・選挙時本登録異動処理1回目	委託
202	PTDG1013	住民記録	選挙	選挙・選挙時本登録処理2回目	委託
203	PTDG1014	住民記録	選挙	選挙・PAデータ反映抄本作成	委託
204	PTDG1015	住民記録	選挙	選挙・選挙後各種処理	委託
205	PTDG2005	住民記録	選挙	選挙・選挙時仮登録処理(定時仮登録重複時)	委託
206	PTDG2006	住民記録	選挙	選挙・選挙時仮登録処理後各種リスト作成(定時仮登録重複時)	委託
207	PTDG3003	住民記録	選挙	選挙・選挙時異動処理2回目(定時登録重複時仕様)	委託
208	PTDG3004	住民記録	選挙	選挙・選挙時異動処理2回目プリント(定時登録重複時仕様)	委託
209	PTDG3005	住民記録	選挙	選挙・選挙時仮登録処理(定時登録重複処理時)	委託
210	PTDG4005	住民記録	選挙	選挙・選挙時仮登録処理(通常選挙+補欠選挙)	委託
211	PTDG4006	住民記録	選挙	選挙・選挙時仮登録処理後各種リスト作成(通常選挙+補欠選挙)	委託
212	PTDG4007	住民記録	選挙	選挙・選挙時抄本・はがき作成(通常選挙+補欠選挙)	委託
213	PTDG4009	住民記録	選挙	選挙・選挙時二重登録者調査リスト作成(通常選挙+補欠選挙)	委託
214	PTDG4011	住民記録	選挙	選挙・選挙時市外転出追加(通常選挙+補欠選挙)	委託
215	PTDG4012	住民記録	選挙	選挙・選挙時本登録異動処理1回目(補選)	委託
216	PTDG4014	住民記録	選挙	選挙・PAデータ反映抄本作成(通常選挙+補欠選挙)	委託
217	PTDG4015	住民記録	選挙	選挙・選挙後各種処理(通常選挙+補欠選挙)	委託
218	PTDGD000	住民記録	選挙	選挙デیلیー(初日処理)	委託
219	PTDGD001	住民記録	選挙	選挙デیلیー	委託
220	PTDGDH00	住民記録	選挙	選挙デیلیー(初日処理)	委託
221	PTDGDH01	住民記録	選挙	選挙デیلیー	委託
222	PTDM0000	住民記録	選挙	選挙・支援サイン保存処理	委託
223	PTDM0001	住民記録	選挙	選挙・住基異動処理	委託
224	PTDM1002	住民記録	選挙	選挙・月例処理2回目	委託
225	PTDM2002	住民記録	選挙	選挙・定時登録仮登録処理2回目	委託
226	PTDM2003	住民記録	選挙	選挙・定時登録仮登録処理2回目(姓力ナ)	委託
227	PTDM3002	住民記録	選挙	選挙・定時登録本登録処理2回目	委託
228	PTDM3003	住民記録	選挙	選挙・定時登録本登録処理2回目(姓力ナ)	委託
229	PTDM5001	住民記録	選挙	選挙・資格サイン対象者一覧出力	委託
230	PTDM5002	住民記録	選挙	選挙・投票区・姓力ナチェック処理	委託
231	PTDM5003	住民記録	選挙	選挙・表示年月日チェック処理	委託
232	PTDM5004	住民記録	選挙	選挙・選挙人名簿登録者数一覧プリント	委託
233	PTDM5005	住民記録	選挙	選挙・住民異動日修正対象者リスト作成処理	委託
234	PTDM5006	住民記録	選挙	選挙・投票区別町別男女別一覧作成処理	委託
235	PTDP1001	住民記録	選挙	選挙・選挙人名簿抄本プリント1	委託
236	PTDP1002	住民記録	選挙	選挙・選挙人名簿抄本プリント2	委託
237	PTDP1003	住民記録	選挙	選挙・選挙人名簿抄本プリント3	委託
238	PTDP1005	住民記録	選挙	選挙・選挙人名簿抄本プリント(定時登録)	委託
239	PTDP2001	住民記録	選挙	選挙・選挙お知らせはがきプリント	委託
240	PTDP2002	住民記録	選挙	選挙・選挙お知らせはがきプリント(市外分)	委託
241	PTDP2003	住民記録	選挙	選挙・選挙お知らせはがきプリント(通常選挙+補欠選挙)	委託
▲区分合計				56件:住民記録 >> 選挙 >> バッチ処理システム	
▲▲業務合計				56件:住民記録 >> 選挙	
242	RTEM020	住民記録	印鑑登録	処理選択	O/L
243	RTEM030	住民記録	印鑑登録	印鑑登録・印影再入力	O/L
244	RTEM040	住民記録	印鑑登録	回答書受理	O/L
245	RTEM050	住民記録	印鑑登録	印鑑回復	O/L
246	RTEM060	住民記録	印鑑登録	印鑑削除・照会失効	O/L
247	RTEM070	住民記録	印鑑登録	継続登録	O/L
248	RTEM080	住民記録	印鑑登録	世帯印影確認	O/L
249	RTEM090	住民記録	印鑑登録	照会書再発行、消除通知再発行	O/L
250	RTEM100	住民記録	印鑑登録	印鑑証明	O/L
251	RTEM110	住民記録	印鑑登録	印鑑情報修正	O/L
252	RTEM120	住民記録	印鑑登録	印鑑照会	O/L
253	RTEM130	住民記録	印鑑登録	副本発行	O/L
254	RTEM200	住民記録	印鑑登録	旧外登印鑑照会	O/L
255	RTEM510	住民記録	印鑑登録	印鑑・強制修正	O/L
▲区分合計				14件:住民記録 >> 印鑑登録 >> 対話処理システム	
▲▲業務合計				14件:住民記録 >> 印鑑登録	
256	PTGMB030	住民記録	住民基本台帳(外国人)	外国人月例バッチB(月後半分)	委託
257	PTGMNY01	住民記録	住民基本台帳(外国人)	外国人乳幼児健診帳票作成	委託
▲区分合計				2件:住民記録 >> 住民基本台帳(外国人) >> バッチ処理システム	
▲▲業務合計				2件:住民記録 >> 住民基本台帳(外国人)	
258	PTHA0001	住民記録	住基ネットワーク	住基ネットサーバ年末フルバックアップ	委託外
259	PTHA0002	住民記録	住基ネットワーク	住基ネットサーバ年度末フルバックアップ	委託外
260	PTHD0001	住民記録	住基ネットワーク	住基デیلیー(朝)	委託

261	PTHD0002	住民記録	住基ネットワーク	住基連携データセーブ&クリア	委託
262	PTHD0003	住民記録	住基ネットワーク	住基デイリー(夜)	委託
263	PTHD0004	住民記録	住基ネットワーク	住基デイリー(カード情報)	委託
264	PTHD0005	住民記録	住基ネットワーク	住基ネット接続	委託
265	PTHD1002	住民記録	住基ネットワーク	住基連携データセーブ(日曜開所)	委託
266	PTHM0001	住民記録	住基ネットワーク	住基ネットサーバ(CS)月次フルバックアップ	委託
▲ 区分合計					
267	QTHGH101	住民記録	住基ネットワーク	9件:住民記録 >> 住基ネットワーク >> パッチ処理システム	
267	QTHGH101	住民記録	住基ネットワーク	本人確認情報一括更新	対話処理
268	QTHGH102	住民記録	住基ネットワーク	本人確認情報整合	対話処理
269	QTHGH103	住民記録	住基ネットワーク	本人確認情報削除データ削除	対話処理
270	QTHGH104	住民記録	住基ネットワーク	住民票コード通知票印刷	対話処理
271	QTHGH105	住民記録	住基ネットワーク	本人確認情報印刷	対話処理
272	QTHGH106	住民記録	住基ネットワーク	空きコード要求	対話処理
273	QTHGH107	住民記録	住基ネットワーク	本人確認情報初期登録	対話処理
274	QTHGH108	住民記録	住基ネットワーク	本人確認情報送信	対話処理
275	QTHGH109	住民記録	住基ネットワーク	業務イベントログ表示	対話処理
276	QTHGH110	住民記録	住基ネットワーク	環境設定	対話処理
277	QTHGH111	住民記録	住基ネットワーク	本人確認情報整合結果一覧確認	対話処理
278	QTHGH112	住民記録	住基ネットワーク	未転入者情報印刷	対話処理
279	QTHGH113	住民記録	住基ネットワーク	転入通知確認書印刷	対話処理
280	QTHGH114	住民記録	住基ネットワーク	本人確認情報提供状況確認	対話処理
281	QTHGH201	住民記録	住基ネットワーク	広域住民票情報移入	対話処理
282	QTHGH202	住民記録	住基ネットワーク	転出証明書情報移入(転出地)	対話処理
283	QTHGH203	住民記録	住基ネットワーク	転入通知情報移入(転入地)	対話処理
284	QTHGH204	住民記録	住基ネットワーク	空きコード受取	対話処理
285	QTHGH205	住民記録	住基ネットワーク	広域住民票情報移出	対話処理
286	QTHGH206	住民記録	住基ネットワーク	転出証明書情報移出(転入地)	対話処理
287	QTHGH207	住民記録	住基ネットワーク	転入通知情報移出(転出地)	対話処理
288	QTHGH208	住民記録	住基ネットワーク	空きコード受渡	対話処理
289	QTHGH209	住民記録	住基ネットワーク	本人確認情報移出(異動分)	対話処理
290	QTHGH210	住民記録	住基ネットワーク	本人確認情報移出(整合用)	対話処理
291	QTHGH211	住民記録	住基ネットワーク	カードセキュリティ情報移出	対話処理
292	QTHGH301	住民記録	住基ネットワーク	システム運用設定	対話処理
293	QTHGH302	住民記録	住基ネットワーク	正常運転開始時刻設定	対話処理
294	QTHGH303	住民記録	住基ネットワーク	ログスイッチファイル運用	対話処理
295	QTHGH304	住民記録	住基ネットワーク	業務抑止設定	対話処理
296	QTHGH305	住民記録	住基ネットワーク	即時パッチ状況確認	対話処理
297	QTHGH306	住民記録	住基ネットワーク	プロセス運用設定	対話処理
298	QTHGH307	住民記録	住基ネットワーク	ファイル運用設定(個別)	対話処理
299	QTHGH308	住民記録	住基ネットワーク	ファイル運用設定(グループ)	対話処理
300	QTHGH309	住民記録	住基ネットワーク	ネットワーク運用設定	対話処理
301	QTHGH310	住民記録	住基ネットワーク	プロセス間通信ログ設定	対話処理
302	QTHGH311	住民記録	住基ネットワーク	障害メッセージ一覧	対話処理
303	QTHGH312	住民記録	住基ネットワーク	鍵情報生成	対話処理
304	QTHGH401	住民記録	住基ネットワーク	戸籍附票記載事項通知情報出力	対話処理
305	QTHGL101	住民記録	住基ネットワーク	本人確認情報検索	対話処理
306	QTHGL102	住民記録	住基ネットワーク	広域交付依頼入力	対話処理
307	QTHGL103	住民記録	住基ネットワーク	広域交付依頼結果	対話処理
308	QTHGL104	住民記録	住基ネットワーク	広域交付承認	対話処理
309	QTHGL105	住民記録	住基ネットワーク	転出証明書情報確認	対話処理
310	QTHGL106	住民記録	住基ネットワーク	転入通知確認	対話処理
311	QTHGL107	住民記録	住基ネットワーク	付転入	対話処理
312	QTHGL108	住民記録	住基ネットワーク	転出証明書要求結果	対話処理
313	QTHGL109	住民記録	住基ネットワーク	転入通知情報入力	対話処理
314	QTHGL110	住民記録	住基ネットワーク	転入通知発行情報	対話処理
315	QTHGL111	住民記録	住基ネットワーク	本人確認情報検索(条例利用)	対話処理
316	QTHGL112	住民記録	住基ネットワーク	住民票コード変更	対話処理
317	QTHGL113	住民記録	住基ネットワーク	公的個人認証連携	対話処理
318	QTHGL114	住民記録	住基ネットワーク	転出	対話処理
319	QTHGL115	住民記録	住基ネットワーク	転出証明書情報入力	対話処理
320	QTHGL116	住民記録	住基ネットワーク	転出証明書情報未作成者確認	対話処理
321	QTHGL117	住民記録	住基ネットワーク	転入(住基カード)	対話処理
322	QTHGL118	住民記録	住基ネットワーク	継続可能住基カード確認	対話処理
323	QTHGL119	住民記録	住基ネットワーク	戸籍附票記載事項通知情報入力	対話処理
324	QTHGL120	住民記録	住基ネットワーク	戸籍附票記載事項通知情報発行確認	対話処理
325	QTHGL121	住民記録	住基ネットワーク	戸籍附票記載事項通知情報確認	対話処理
326	QTHGL201	住民記録	住基ネットワーク	本人確認情報メンテナンス	対話処理
327	QTHGL202	住民記録	住基ネットワーク	広域交付依頼結果削除	対話処理
328	QTHGL203	住民記録	住基ネットワーク	広域交付承認情報削除	対話処理
329	QTHGL204	住民記録	住基ネットワーク	転出証明書情報管理	対話処理
330	QTHGL205	住民記録	住基ネットワーク	転入通知情報削除	対話処理
331	QTHGL206	住民記録	住基ネットワーク	転出証明書要求結果削除	対話処理
332	QTHGL207	住民記録	住基ネットワーク	転入通知情報削除	対話処理
333	QTHGL208	住民記録	住基ネットワーク	本人確認情報修正結果確認	対話処理
334	QTHGL209	住民記録	住基ネットワーク	本人確認情報更新異常通知確認	対話処理
335	QTHGL210	住民記録	住基ネットワーク	本人確認情報更新警告通知確認	対話処理
336	QTHGL211	住民記録	住基ネットワーク	本人確認情報更新要求確認	対話処理
337	QTHGL212	住民記録	住基ネットワーク	潜り込み警告通知確認	対話処理
338	QTHGL213	住民記録	住基ネットワーク	析あふれ情報	対話処理
339	QTHGL214	住民記録	住基ネットワーク	戸籍附票記載事項通知情報削除	対話処理
340	QTHGL215	住民記録	住基ネットワーク	本人確認情報提供状況確認	対話処理
341	QTHGL216	住民記録	住基ネットワーク	システム状態確認	対話処理
342	QTHGL301	住民記録	住基ネットワーク	交付申請内容登録	対話処理
343	QTHGL302	住民記録	住基ネットワーク	交付申請取消	対話処理
344	QTHGL303	住民記録	住基ネットワーク	カードレイアウト編集	対話処理
345	QTHGL304	住民記録	住基ネットワーク	カード交付	対話処理
346	QTHGL305	住民記録	住基ネットワーク	カード廃止情報入力	対話処理
347	QTHGL306	住民記録	住基ネットワーク	カード回収情報入力	対話処理
348	QTHGL307	住民記録	住基ネットワーク	カード一時停止情報入力	対話処理
349	QTHGL308	住民記録	住基ネットワーク	カードパスワード変更	対話処理
350	QTHGL309	住民記録	住基ネットワーク	カードパスワード初期化	対話処理
351	QTHGL310	住民記録	住基ネットワーク	カード発行履歴照会	対話処理

352	QTHGL311	住民記録	住基ネットワーク	交付前カード確認	対話処理
353	QTHGL312	住民記録	住基ネットワーク	カード券面事項照会	対話処理
354	QTHGL313	住民記録	住基ネットワーク	カード券面事項更新	対話処理
355	QTHGL314	住民記録	住基ネットワーク	カード継続利用	対話処理
356	QTHGL401	住民記録	住基ネットワーク	委託データ送信	対話処理
357	QTHGL402	住民記録	住基ネットワーク	委託結果登録	対話処理
358	QTHGL403	住民記録	住基ネットワーク	委託データ再送信	対話処理
359	QTHGL404	住民記録	住基ネットワーク	委託処理状況照会	対話処理
360	QTHGL405	住民記録	住基ネットワーク	媒体出力	対話処理
361	QTHGL501	住民記録	住基ネットワーク	カード発行	対話処理
362	QTHGL502	住民記録	住基ネットワーク	発行結果変更	対話処理
363	QTHGL503	住民記録	住基ネットワーク	カード交付申請者一覧表出力	対話処理
364	QTHGL504	住民記録	住基ネットワーク	カード発行結果リスト出力	対話処理
365	QTHGL505	住民記録	住基ネットワーク	カード交付通知書出力	対話処理
366	QTHGL506	住民記録	住基ネットワーク	カード交付者一覧表出力	対話処理
367	QTHGL507	住民記録	住基ネットワーク	カード発行結果状況集計表出力	対話処理
368	QTHGL508	住民記録	住基ネットワーク	カード運用状況集計表出力	対話処理
369	QTHGL509	住民記録	住基ネットワーク	カード通知書裏面印刷	対話処理
370	QTHGL510	住民記録	住基ネットワーク	市町村情報設定	対話処理
371	QTHGL511	住民記録	住基ネットワーク	裏面印刷情報設定	対話処理
372	QTHGL512	住民記録	住基ネットワーク	スキャン位置設定	対話処理
373	QTHGL513	住民記録	住基ネットワーク	カード用鍵情報管理	対話処理
374	QTHGL514	住民記録	住基ネットワーク	カード交付通知書兼照会書出力	対話処理
375	QTHGL515	住民記録	住基ネットワーク	カード交付者一覧表出力	対話処理
376	QTHGL516	住民記録	住基ネットワーク	カード有効枚数集計表	対話処理
377	QTHGL517	住民記録	住基ネットワーク	カード運用状況集計表出力	対話処理
378	QTHGL518	住民記録	住基ネットワーク	カード交付状況出力	対話処理
379	QTHGL519	住民記録	住基ネットワーク	カード関連通知書出力	対話処理
380	QTHGL520	住民記録	住基ネットワーク	カード交付通知書裏面印刷	対話処理
381	QTHGL521	住民記録	住基ネットワーク	カード交付通知書(A4封書)登録	対話処理
382	QTHGL522	住民記録	住基ネットワーク	カード交付通知書兼照会書登録	対話処理
383	QTHGL523	住民記録	住基ネットワーク	カード関連通知書登録	対話処理
384	QTHGL524	住民記録	住基ネットワーク	グループ名メンテナンス	対話処理
385	QTHGL525	住民記録	住基ネットワーク	市町村情報設定メンテナンス	対話処理
386	QTHGL612	住民記録	住基ネットワーク	操作者登録	対話処理
387	QTHGL613	住民記録	住基ネットワーク	操作権限追加/返却	対話処理
388	QTHGL614	住民記録	住基ネットワーク	操作者変更/削除	対話処理
389	QTHGL615	住民記録	住基ネットワーク	照合情報再登録	対話処理
390	QTHGL616	住民記録	住基ネットワーク	操作者有効期限変更	対話処理
391	QTHGL617	住民記録	住基ネットワーク	操作者ID無効化	対話処理
392	QTHGL618	住民記録	住基ネットワーク	操作者検索	対話処理
393	QTHGL619	住民記録	住基ネットワーク	操作者個別状況照会	対話処理
394	QTHGL620	住民記録	住基ネットワーク	操作権限別状況照会	対話処理
395	QTHGL621	住民記録	住基ネットワーク	操作権限委譲履歴照会	対話処理
396	QTHGL622	住民記録	住基ネットワーク	操作権限委譲状況一覧表出力	対話処理
397	QTHGL623	住民記録	住基ネットワーク	操作者管理帳票出力	対話処理
398	QTHGL624	住民記録	住基ネットワーク	操作者暗証番号発行	対話処理
399	QTHGL625	住民記録	住基ネットワーク	操作権限設定	対話処理
400	QTHML101	住民記録	住基ネットワーク	統計処理	対話処理
401	RTHM010	住民記録	住基ネットワーク	送信機能(OLF-TP)	O/L
402	RTHM020	住民記録	住基ネットワーク	受信機能(OLF-TP)	O/L
403	RTHM030	住民記録	住基ネットワーク	受信ファイル追加(OLF-TP)	O/L
	▲区分合計			137件:住民記録 >> 住基ネットワーク >> 対話処理システム	
	▲▲業務合計		146件:住民記録 >> 住基ネットワーク		
404	PTJG0000	住民記録	国民投票	国民投票・投票人マスタ作成	委託
405	PTJG0001	住民記録	国民投票	国民投票・支援サイン保存処理	委託
406	PTJG0002	住民記録	国民投票	国民投票・異動処理①-1	委託
	▲区分合計			3件:住民記録 >> 国民投票 >> バッチ処理システム	
	▲▲業務合計		3件:住民記録 >> 国民投票		
407	PTXAX010	住民記録	住基その他	除票整理処理 1回目(1日目 他業務提供データ作成)	委託外
408	PTXAX020	住民記録	住基その他	除票整理処理 2回目(2日目 基準データ作成)	委託外
409	PTXAX030	住民記録	住基その他	除票整理処理 3回目(3日目 除票整理)	委託外
	▲区分合計			3件:住民記録 >> 住基その他 >> バッチ処理システム	
	▲▲業務合計		3件:住民記録 >> 住基その他		
	▲▲▲業種合計	409件:住民記録			
410	PAAA0001	税	固定資産税	家屋テナント宛名シール作成	委託外
411	PAAA0002	税	固定資産税	町別地目別評価額平均統計	委託外
412	PAAA0010	税	固定資産税	固定資産税 リンクセーブ	委託
413	PAAA0021	税	固定資産税	固定資産税 納税者コードデータ作成等	委託
414	PAAA0022	税	固定資産税	固定資産税 補助リンク作成等	委託
415	PAAA0023	税	固定資産税	固定資産税 決算証明停止ファイルロード	委託
416	PAAA0024	税	固定資産税	固定資産税 決算リンクロード	委託
417	PAAA0025	税	固定資産税	固定資産税 決算オンライン検索用ファイルロード	委託
418	PAAA0200	税	固定資産税	固定資産税 消防データ作成	委託外
419	PAAA0001	税	固定資産税	固定資産税 過年度CD-ROM用データ作成	委託外
420	PAAA0010	税	固定資産税	償却資産 当初申告書等作成	委託外
421	PAAA0011	税	固定資産税	償却資産 プレ申告書作成処理	委託
422	PAAA0012	税	固定資産税	償却資産 清算サイン突合リスト作成	委託
423	PAAA0013	税	固定資産税	償却資産 納税義務者50音順リスト作成	委託
424	PAAA0020	税	固定資産税	償却資産 当初申告書等データセーブ	委託
425	PAAA0110	税	固定資産税	償却資産 当初宛名参照マスターなしリスト作成	委託
426	PAAA0120	税	固定資産税	償却資産 当初明細書マスター整理	委託
427	PAAA0121	税	固定資産税	償却資産 納税通知書OCRテスト分作成	委託外
428	PAAA0122	税	固定資産税	償却資産 当初異動処理	委託
429	PAAA0123	税	固定資産税	償却資産 当初処理セーブ(異動処理)	委託
430	PAAA0124	税	固定資産税	償却資産 賦課計算	委託
431	PAAA0125	税	固定資産税	償却資産 当初新年度特例マスタ作成処理	委託
432	PAAA0126	税	固定資産税	償却資産 当初処理セーブ(異動処理・賦課計算)	委託
433	PAAA0127	税	固定資産税	償却資産 当初処理セーブ(当初4回目・当初帳票作成終了後)	委託
434	PAAA0128	税	固定資産税	償却資産 基幹連携ファイルセーブ(当初用)	委託
435	PAAA0129	税	固定資産税	償却資産 当初前処理(電子申告)	委託
436	PAAA0130	税	固定資産税	償却資産 当初オンラインデータ作成	委託

437	PAAAS131	税	固定資産税	償却資産 当初オンライン更新	委託
438	PAAAS140	税	固定資産税	償却資産 当初4回目	委託
439	PAAAS141	税	固定資産税	償却資産 例月マスター整理	委託
440	PAAAS142	税	固定資産税	償却資産 例月オンラインマスター整理	委託外
441	PAAAS143	税	固定資産税	償却資産 当初種別別明細書作成	委託
442	PAAAS144	税	固定資産税	償却資産 当初評価調書等作成	委託
443	PAAAS150	税	固定資産税	償却資産 納税通知書用宛名作成	委託外
444	PAAAS151	税	固定資産税	償却資産 当初納税通知書作成	委託
445	PAAAS152	税	固定資産税	償却資産 納税通知書イメージセーブ	委託
446	PAAAS160	税	固定資産税	償却資産 特例等リスト作成(当初)	委託
447	PAAAS161	税	固定資産税	償却資産 特例等リスト作成(決算)	委託
448	PAAAS170	税	固定資産税	償却資産 当初統計	委託
449	PAAAS171	税	固定資産税	償却資産 決算統計	委託
450	PAAAS172	税	固定資産税	償却資産 決算統計データセーブ	委託
451	PAAAS173	税	固定資産税	償却資産 12月統計	委託
452	PAAAS174	税	固定資産税	償却資産 当初12月データセーブ	委託
453	PAAAS181	税	固定資産税	法人市民税データ活用リスト作成	委託
454	PAAAS182	税	固定資産税	賦課マスターなしリスト作成	委託
455	PAAAS183	税	固定資産税	宛名名寄せ全件データ作成	委託
456	PAAAS184	税	固定資産税	償却資産 電子申告対象者一覧リスト	委託外
457	PAAAT001	税	固定資産税	当初マスタ整理	委託外
458	PAAAT002	税	固定資産税	オンラインマスターフォーマット変換	委託外
459	PAAAT003	税	固定資産税	路線価下落率修正処理	委託外
460	PAAAT004	税	固定資産税	類似土地選定リストイメージ作成	委託外
461	PAAAT005	税	固定資産税	新判定路線異動分リスト作成	委託外
462	PAAAT006	税	固定資産税	共有全体者リンク更新	委託外
463	PAAAT007	税	固定資産税	課税支援用データ作成	委託外
464	PAAAT008	税	固定資産税	路線番号読替処理	委託外
465	PAAAT010	税	固定資産税	当初異動処理(土地家屋)	委託
466	PAAAT011	税	固定資産税	当初異動処理(土地家屋)プリント	委託外
467	PAAAT012	税	固定資産税	当初処理データセーブ(土地・家屋)	委託
468	PAAAT013	税	固定資産税	当初オンラインロード(土地家屋)	委託
469	PAAAT020	税	固定資産税	当初差替処理(土地家屋)	委託外
470	PAAAT022	税	固定資産税	当初差替処理データセーブ(土地家屋)	委託外
471	PAAAT030	税	固定資産税	納税通知書(差替)イメージ作成(土地家屋)	委託外
472	PAAAT031	税	固定資産税	納税通知書(差替)印字(土地家屋)	委託外
473	PAAAT040	税	固定資産税	当初各種帳票作成(土地家屋)	委託外
474	PAAAT050	税	固定資産税	宛名参照マスターなしリスト作成(土地家屋)	委託
475	PAAAT060	税	固定資産税	縦覧用リスト作成	委託外
476	PAAAT080	税	固定資産税	口座振替マスターなしリスト作成処理	委託
477	PAAAT100	税	固定資産税	納税通知書イメージ作成(土地家屋)	委託外
478	PAAAT101	税	固定資産税	土地家屋一般納税通知書作成	委託
479	PAAAT102	税	固定資産税	土地家屋口座納税通知書作成	委託
480	PAAAT103	税	固定資産税	土地家屋別紙課税明細書作成	委託
481	PAAAT200	税	固定資産税	府税データ作成	委託外
482	PAAAT201	税	固定資産税	土地家屋縦覧用リスト作成	委託
483	PAAAT204	税	固定資産税	納税通知書OCRテスト用作成(土地家屋)	委託外
484	PAAAT301	税	固定資産税	土地家屋評価調書作成(平年度用)	委託
485	PAAAT302	税	固定資産税	土地家屋評価調書作成(基準年度用)	委託
486	PAAAT410	税	固定資産税	町別地番リスト作成	委託
487	PAAAT411	税	固定資産税	区分所有家屋抽出	委託外
488	PAAAT412	税	固定資産税	工場場地調査	委託外
489	PAAAT413	税	固定資産税	床面積1000㎡以上抽出	委託外
490	PAAAT415	税	固定資産税	防災用家屋データ作成	委託外
491	PAAATK01	税	固定資産税	差替統計(土地家屋)	委託外
492	PAAATK02	税	固定資産税	決算統計(土地家屋)	委託外
493	PAAATK03	税	固定資産税	古都保存対象データ抽出(土地家屋)	委託外
494	PAAATK04	税	固定資産税	統計9(土地家屋)	委託外
495	PAAATK05	税	固定資産税	統計12(土地家屋)	委託外
496	PAAATK06	税	固定資産税	統計14(土地家屋)	委託外
497	PAAG0001	税	固定資産税	区画整理	委託外
498	PAAMM010	税	固定資産税	例月処理1回目(土地家屋)	委託
499	PAAMM011	税	固定資産税	例月処理1回目データセーブ(土地家屋)	委託
500	PAAMM021	税	固定資産税	例月処理2回目(土地家屋)	委託
501	PAAMM022	税	固定資産税	例月処理2回目(土地家屋)	委託
502	PAAMM023	税	固定資産税	例月処理オンラインデータ作成(土地家屋)	委託
503	PAAMM024	税	固定資産税	例月処理オンラインデータセーブ(土地家屋)	委託
504	PAAMM025	税	固定資産税	例月処理2回目データセーブ(土地家屋)	委託
505	PAAMM030	税	固定資産税	例月評価調書作成(土地家屋):年3回	委託
506	PAAMM040	税	固定資産税	例月生保連携処理(土地家屋)	委託
507	PAAMMW10	税	固定資産税	例月処理1回目(土地家屋)両年度	委託
508	PAAMMW20	税	固定資産税	例月処理2回目(土地家屋)両年度	委託
509	PAAMMW23	税	固定資産税	例月処理オンラインデータ作成(土地家屋)両年度	委託
510	PAAMMW24	税	固定資産税	例月処理オンラインデータセーブ(土地家屋)両年度	委託
511	PAAMS001	税	固定資産税	償却資産 例月前処理(電子申告)	委託
512	PAAMS010	税	固定資産税	償却資産 例月処理1回目	委託
513	PAAMS011	税	固定資産税	償却資産 例月処理1回目データセーブ	委託
514	PAAMS012	税	固定資産税	償却資産 基幹連携ファイルセーブ(例月1回目)	委託
515	PAAMS022	税	固定資産税	償却資産 例月処理2回目	委託
516	PAAMS023	税	固定資産税	償却資産 例月処理オンラインデータ作成	委託
517	PAAMS024	税	固定資産税	償却資産 例月処理データセーブ	委託
518	PAAMS025	税	固定資産税	償却資産 例月処理2回目データセーブ	委託
519	PAAMS026	税	固定資産税	償却資産 基幹連携ファイルセーブ(例月2回目)	委託
520	PAAMST23	税	固定資産税	償却資産 例月処理オンラインデータ作成 当初期間(4月)用	委託
521	PAAMSW10	税	固定資産税	償却資産 例月処理1回目(両年度)	委託
522	PAAMSW22	税	固定資産税	償却資産 例月処理2回目(両年度5月)	委託
523	PAAMSW23	税	固定資産税	償却資産 例月処理オンラインデータ作成(両年度)	委託
524	PAAMX010	税	固定資産税	例月処理2回目(リンクセーブ)	委託
525	PAAMX020	税	固定資産税	例月処理2回目(調定データ作成)	委託
526	PAAMX025	税	固定資産税	例月処理2回目データセーブ	委託
527	PAAPS010	税	固定資産税	償却資産 当初申告書等作成	委託
528	PAAPS011	税	固定資産税	償却資産 当初種別別明細等作成	委託

529	PAAPS143	税	固定資産税	償却資産 当初種類別明細書作成	委託
530	PAAPS151	税	固定資産税	償却資産 当初納税通知書印字	委託
531	PAAZS001	税	固定資産税	償却資産 当初パンチテスト	委託外
532	PAAZS002	税	固定資産税	償却資産 税額上位30位データ作成	委託
533	PAAZS003	税	固定資産税	償却資産 異動対象年相終了マスタファイル整理	委託外
534	PAAZS125	税	固定資産税	償却資産 特例マスタ作成処理(臨時)	委託外
▲ 区分合計				125件:税 >> 固定資産税 >> バッチ処理システム	
535	RAAM010	税	固定資産税	固定・土地台帳検索処理	O/L
536	RAAM020	税	固定資産税	固定・共有分割検索処理	O/L
537	RAAM030	税	固定資産税	固定・家屋台帳検索処理	O/L
538	RAAM040	税	固定資産税	固定・土地家屋名寄帳検索処理	O/L
539	RAAM050	税	固定資産税	固定・賦課状況検索処理	O/L
540	RAAM060	税	固定資産税	固定・償却課税台帳検索処理	O/L
541	RAAM070	税	固定資産税	固定・償却賦課状況検索処理	O/L
542	RAAM080	税	固定資産税	固定・口座振替利用者検索処理	O/L
543	RAAM090	税	固定資産税	固定・収納状況検索処理	O/L
544	RAAM100	税	固定資産税	固定・土地台帳証明・縦覧・閲覧処理	O/L
545	RAAM110	税	固定資産税	固定・家屋台帳証明・縦覧・閲覧処理	O/L
546	RAAM120	税	固定資産税	固定・納税証明(土地・家屋)発行処理	O/L
547	RAAM130	税	固定資産税	固定・納税証明(償却)発行処理	O/L
548	RAAM140	税	固定資産税	固定・償却課税台帳発行処理	O/L
549	RAAM150	税	固定資産税	固定・土地家屋名寄帳縦覧・閲覧処理	O/L
550	RAAM160	税	固定資産税	固定・納付書発行処理	O/L
551	RAAM170	税	固定資産税	固定・還付決定書発行処理	O/L
552	RAAM180	税	固定資産税	固定・納付書新規作成(土地・家屋)	O/L
553	RAAM190	税	固定資産税	固定・口振利用者検索(償却資産)	O/L
554	RAAM200	税	固定資産税	固定・収納状況検索(償却資産)	O/L
555	RAAM210	税	固定資産税	固定・単独所有分宛名参照マスター更新処理	O/L
556	RAAM220	税	固定資産税	固定・共有者検索処理	O/L
557	RAAM230	税	固定資産税	固定・共有者更新処理	O/L
558	RAAM260	税	固定資産税	固定・納付書発行(償却資産)	O/L
559	RAAM270	税	固定資産税	固定・還付決定書発行(償却資産)	O/L
560	RAAM280	税	固定資産税	固定・納付書新規作成	O/L
561	RAAM310	税	固定資産税	固定・納税者コード停止マスター更新処理	O/L
562	RAAM320	税	固定資産税	固定・土地停止マスター更新処理	O/L
563	RAAM330	税	固定資産税	固定・家屋停止マスター更新処理	O/L
564	RAAM400	税	固定資産税	償却種類別明細リスト検索処理	O/L
565	RAAM410	税	固定資産税	償却種類別明細リスト発行処理	O/L
566	RAAM420	税	固定資産税	償却資産基幹連携ファイル更新処理	O/L
▲ 区分合計				32件:税 >> 固定資産税 >> 対話処理システム	
▲▲ 業務合計			157件:税 >> 固定資産税		
567	RATM010	税	税宛名管理	税宛名・宛名処理	O/L
568	RATM020	税	税宛名管理	副 RATM010	O/L
569	RATM070	税	税宛名管理	税宛名・補助宛名処理	O/L
570	RATM100	税	税宛名管理	税宛名・宛名繋ぎ替え処理	O/L
571	RATM140	税	税宛名管理	税宛名・他区滞留帳票発行処理	O/L
572	RATM150	税	税宛名管理	税宛名・住基他課照合処理	O/L
573	RATM190	税	税宛名管理	税宛名・宛名経歴更新処理	O/L
574	RATM200	税	税宛名管理	税宛名・住基外登録ファイル自動更新処理	O/L
575	RATM210	税	税宛名管理	税宛名・宛名印刷画面処理	O/L
▲ 区分合計				9件:税 >> 税宛名管理 >> 対話処理システム	
▲▲ 業務合計			9件:税 >> 税宛名管理		
576	PCAA0000	税	個人市民税普通徴収	新年度テーブル作成(当初・例月)	委託
577	PCAA0027	税	個人市民税普通徴収	7月現在バッチマスタ作成	委託
578	PCAA0030	税	個人市民税普通徴収	当初 最大世帯数調査	委託
579	PCAA0100	税	個人市民税普通徴収	当初 申発区外リンク更新	委託
580	PCAA0101	税	個人市民税普通徴収	当初 申発区外リンク更新全件リスト作成	委託
581	PCAA0110	税	個人市民税普通徴収	当初 申告書作成	委託
582	PCAA0120	税	個人市民税普通徴収	当初 リンク更新	委託外
583	PCAA0141	税	個人市民税普通徴収	当初 宛名整備用リスト作成(差替え回)	委託
584	PCAA0150	税	個人市民税普通徴収	当初 賦課回	委託外
585	PCAA0151	税	個人市民税普通徴収	当初 賦課用連携データ取り込み	委託外
586	PCAA0160	税	個人市民税普通徴収	当初 差替え連絡回	委託外
587	PCAA0180	税	個人市民税普通徴収	当初 点字該当者リスト	委託
588	PCAA0181	税	個人市民税普通徴収	当初 点字該当者リスト(差替え回)	委託
589	PCAA0190	税	個人市民税普通徴収	生活扶助受給者調査票	委託
590	PCAA0200	税	個人市民税普通徴収	当初 経歴作成第1回	委託外
591	PCAA0210	税	個人市民税普通徴収	当初 経歴作成第2回	委託
592	PCAA0211	税	個人市民税普通徴収	年特判定差分リスト	委託外
593	PCAA0220	税	個人市民税普通徴収	当初 課税支援への異動分データ作成	委託
594	PCAA0230	税	個人市民税普通徴収	当初 保険料納付額リスト作成	委託
595	PCAA0240	税	個人市民税普通徴収	当初 住宅借入金等税額控除額調査	委託
596	PCAA0300	税	個人市民税普通徴収	当初 プレ 特徴連携	委託
597	PCAA0310	税	個人市民税普通徴収	当初 特徴連携	委託
598	PCAA0320	税	個人市民税普通徴収	当初 プレ 特徴連携	委託
599	PCAA0330	税	個人市民税普通徴収	当初 プレ 差替え連絡回連携	委託外
600	PCAA0600	税	個人市民税普通徴収	当初 区外課税無しリスト作成	委託
601	PCAA0700	税	個人市民税普通徴収	当初 納通送付対象者一覧表イメージ作成	委託
602	PCAA0800	税	個人市民税普通徴収	幼稚園保育料等減額措置(1回目)	委託
603	PCAA0801	税	個人市民税普通徴収	幼稚園保育料等減額措置(2回目)	委託
604	PCAA0900	税	個人市民税普通徴収	当初 配当割等控除不足額充当データ作成	委託
605	PCAA1001	税	個人市民税普通徴収	普徴 納税通知書OCRテスト分作成	委託
606	PCAA9000	税	個人市民税普通徴収	当初 納税通知書イメージ作成	委託
607	PCAA9600	税	個人市民税普通徴収	還付決定書等作成	委託
608	PCAA9900	税	個人市民税普通徴収	当初 差替分イメージ作成	委託
609	PCAA9990	税	個人市民税普通徴収	当初 バッチ本マスタ等作成	委託
610	PCAAK001	税	個人市民税普通徴収	当初 保育システム連携	委託
611	PCAAAN010	税	個人市民税普通徴収	年金特徴 死亡者抽出処理(3月例月前処理)	委託
612	PCAAAN020	税	個人市民税普通徴収	年金特徴 新年度納税者コードチェック	委託
613	PCAAAN021	税	個人市民税普通徴収	年金特徴 新年度納税者コードチェック(差替え回当日処理)	委託外
614	PCAAAN090	税	個人市民税普通徴収	年金特徴 仮徴収年金収入ファイル作成	委託
615	PCAAAN100	税	個人市民税普通徴収	年金特徴 本人特定情報取込	委託外

616	PCAA110	税	個人市民税普通徴収	年金特徴 本人特定	委託
617	PCAA111	税	個人市民税普通徴収	年金特徴 本人特定 前処理	委託
618	PCAA112	税	個人市民税普通徴収	年金特徴 年金情報ファイル作成	委託外
619	PCAA120	税	個人市民税普通徴収	年金特徴 非該当者リスト作成	委託外
620	PCAA130	税	個人市民税普通徴収	年金特徴 年税額0円通知対象者納通作成	委託
621	PCAA140	税	個人市民税普通徴収	年金特徴 仮徴収年金収入ファイルデータクリア	委託
622	PCAA150	税	個人市民税普通徴収	年金特徴 介護保険料等超過による依頼対象外リスト(前年度)	委託
623	PCAA200	税	個人市民税普通徴収	年金特徴 依頼判定用ファイルセーブ	委託
624	PCAA210	税	個人市民税普通徴収	年金特徴 依頼判定(依頼予定)処理	委託
625	PCAA220	税	個人市民税普通徴収	年金特徴 依頼判定用ファイルセーブ(7月特徴依頼)	委託
626	PCAA229	税	個人市民税普通徴収	年金特徴 依頼強制修正処理	委託外
627	PCAA230	税	個人市民税普通徴収	年金特徴 依頼処理	委託
628	PCAA231	税	個人市民税普通徴収	年金特徴 依頼通知ファイルFTP処理	委託外
629	PCAA240	税	個人市民税普通徴収	年金特徴 依頼オンラインデータ作成	委託
630	PCAA250	税	個人市民税普通徴収	年金特徴 依頼年金情報ファイル更新	委託
631	PCAA260	税	個人市民税普通徴収	年金特徴 年特サイン置き換え処理	委託
632	PCAA300	税	個人市民税普通徴収	年金特徴 依頼結果処理	委託
633	PCAG0300	税	個人市民税普通徴収	個人市民税扶養チェック前処理(バッチマスタ)	委託
634	PCAM0000	税	個人市民税普通徴収	例月DVDデータ消去	委託
635	PCAM0010	税	個人市民税普通徴収	例月エラーチェック	委託
636	PCAM0017	税	個人市民税普通徴収	例月エラーチェック(7月処理)	委託
637	PCAM0020	税	個人市民税普通徴収	例月エラー修正	委託
638	PCAM0024	税	個人市民税普通徴収	例月エラー修正(4月処理)	委託
639	PCAM0025	税	個人市民税普通徴収	例月エラー修正(両年度分・5月処理)	委託
640	PCAM0026	税	個人市民税普通徴収	例月エラー修正(両年度分・6月処理)	委託
641	PCAM0027	税	個人市民税普通徴収	例月エラー修正(7月処理)	委託
642	PCAM0030	税	個人市民税普通徴収	例月リンク更新	委託
643	PCAM0031	税	個人市民税普通徴収	例月リンク更新(両年度分)	委託
644	PCAM0040	税	個人市民税普通徴収	例月宛名プリント	委託
645	PCAM0041	税	個人市民税普通徴収	例月宛名プリント(両年度分)	委託
646	PCAM0051	税	個人市民税普通徴収	例月マスター更新(両年度分)	委託
647	PCAM0060	税	個人市民税普通徴収	例月マスターセーブ	委託
648	PCAM0061	税	個人市民税普通徴収	例月マスターセーブ(両年度分)	委託
649	PCAMN001	税	個人市民税普通徴収	年金特徴 結果処理(徴収結果収納連携)	委託外
650	PCAMN010	税	個人市民税普通徴収	年金特徴 結果処理(停止)	委託
651	PCAMN011	税	個人市民税普通徴収	年金特徴 結果処理(徴収、停止)	委託
652	PCAMN019	税	個人市民税普通徴収	年金特徴 結果処理(徴収) 9月処理	委託
653	PCAMN020	税	個人市民税普通徴収	年金特徴 停止依頼処理(偶数月)	委託
654	PCAMN021	税	個人市民税普通徴収	年金特徴 停止依頼処理(奇数月)	委託
655	PCAMN030	税	個人市民税普通徴収	年金特徴 停止リスト作成	委託
656	PCAMN031	税	個人市民税普通徴収	年金特徴 徴収結果リスト作成	委託
657	PCAMN037	税	個人市民税普通徴収	年金特徴 徴収結果リスト作成(7月用)	委託
658	PCAMN040	税	個人市民税普通徴収	年金特徴 税反映の要否判定処理	委託
659	PCAMN050	税	個人市民税普通徴収	年金特徴 年金特徴オンラインデータ作成	委託
660	PCAMN057	税	個人市民税普通徴収	年金特徴 年金特徴オンラインデータ作成(7月処理)	委託
661	PCAMN060	税	個人市民税普通徴収	年金特徴 例月年金情報ファイル更新	委託
662	PCAMN067	税	個人市民税普通徴収	年金特徴 例月年金情報ファイル更新(7月処理)	委託
663	PCAP0020	税	個人市民税普通徴収	当初 納税通知書(一般)プリント	委託
664	PCAP0021	税	個人市民税普通徴収	当初 納税通知書(一般)プリント(差替え回)	委託
665	PCAP0030	税	個人市民税普通徴収	当初 納税通知書(口振)プリント	委託
666	PCAP0031	税	個人市民税普通徴収	当初 納税通知書(口振)プリント(差替え回)	委託
667	PCAP0032	税	個人市民税普通徴収	当初 納税通知書テストプリント	委託
668	PCAP0033	税	個人市民税普通徴収	当初 納通送付対象者一覧表テストプリント	委託
669	PCAP0040	税	個人市民税普通徴収	当初 納税通知書(年特)プリント	委託
670	PCAP0400	税	個人市民税普通徴収	当初 納通送付対象者一覧表プリント	委託
671	PCAP0410	税	個人市民税普通徴収	当初 納通送付対象者一覧表プリント(差替え分)	委託
672	PCAT0010	税	個人市民税普通徴収	決算処理(前日処理)	委託
673	PCAT0011	税	個人市民税普通徴収	決算処理	委託
674	PCAT0012	税	個人市民税普通徴収	決算処理(オンライン更新)	委託
675	PCAZ0010	税	個人市民税普通徴収	統計表作成	委託
676	PCAZ0060	税	個人市民税普通徴収	特線等確認(異動中)リスト作成	委託
677	PCAZF010	税	個人市民税普通徴収	315条調査 前処理	委託外
678	PCAZF030	税	個人市民税普通徴収	315条調査処理	委託外
679	PCAZF040	税	個人市民税普通徴収	申発「9」対象者リスト	委託外
680	PCAZF050	税	個人市民税普通徴収	315条申告書作成	委託外
681	PCAZFPR3	税	個人市民税普通徴収	315条申告書プリント	委託
▲ 区分合計				106件:税 >> 個人市民税普通徴収 >> バッチ処理システム	
682	RCAM010	税	個人市民税普通徴収	個人課税内容処理	O/L
683	RCAM020	税	個人市民税普通徴収	口振利用者検索処理	O/L
684	RCAM030	税	個人市民税普通徴収	収納状況検索処理	O/L
685	RCAM100	税	個人市民税普通徴収	特徴義務者課税内容検索処理	O/L
686	RCAM110	税	個人市民税普通徴収	特徴義務者収納状況検索・特徴退職分離内容検索	O/L
687	RCAM200	税	個人市民税普通徴収	宛名参照マスター更新(個人)処理	O/L
688	RCAM210	税	個人市民税普通徴収	宛名参照マスター更新(特徴義務者)処理	O/L
689	RCAM220	税	個人市民税普通徴収	経歴ファイル修正処理	O/L
690	RCAM240	税	個人市民税普通徴収	証明停止マスター更新(個人)処理	O/L
691	RCAM250	税	個人市民税普通徴収	証明停止マスター更新(特徴義務者)処理	O/L
692	RCAM260	税	個人市民税普通徴収	源泉義務者給報提出状況更新処理	O/L
693	RCAM300	税	個人市民税普通徴収	証明発行処理	O/L
694	RCAM410	税	個人市民税普通徴収	納付書発行処理	O/L
695	RCAM420	税	個人市民税普通徴収	還付決定書発行(個人)処理	O/L
696	RCAM430	税	個人市民税普通徴収	納付書新規作成	O/L
697	RCAM510	税	個人市民税普通徴収	還付決定書発行(特徴義務者)処理	O/L
698	RCAM600	税	個人市民税普通徴収	事業所税用 個人明細	O/L
699	RCAM610	税	個人市民税普通徴収	事業所税用 特徴課税内容検索	O/L
700	RCAM800	税	個人市民税普通徴収	個人課税データ計算処理	O/L
▲ 区分合計				19件:税 >> 個人市民税普通徴収 >> 対話処理システム	
▲▲ 業務合計				125件:税 >> 個人市民税普通徴収	
701	PCBA0010	税	個人市民税特別徴収	特徴義務者年度更新	委託外
702	PCBA0011	税	個人市民税特別徴収	特徴義務者年度更新	委託外
703	PCBA0020	税	個人市民税特別徴収	義務者リンク不発行サイン編集	委託外
704	PCBA0030	税	個人市民税特別徴収	個人補助宛名リスト	委託外

705	PCBA0090	税	個人市民税特別徴収	例月・当初義務者マスタ合流	委託外
706	PCBA0100	税	個人市民税特別徴収	給報督促状	委託外
707	PCBA0113	税	個人市民税特別徴収	当初特徴E0・マスタ・個人リンク作成	委託外
708	PCBA0140	税	個人市民税特別徴収	納入書イメージ作成	委託外
709	PCBA0150	税	個人市民税特別徴収	当初異動処理最終エラー修正	委託外
710	PCBA0190	税	個人市民税特別徴収	テーブル交換テーブル作成	委託外
711	PCBA0191	税	個人市民税特別徴収	電子申告テーブル作成	委託外
712	PCBA0200	税	個人市民税特別徴収	義務者リンク更新(不発行S編集)	委託外
713	PCBA0230	税	個人市民税特別徴収	氏名選択サイニリスト	委託外
714	PCBA0260	税	個人市民税特別徴収	経歴作成・マスターロード	委託外
715	PCBA0270	税	個人市民税特別徴収	テーブル交換分税額テーブル作成	委託
716	PCBA0280	税	個人市民税特別徴収	所属異動処理	委託外
717	PCBA0360	税	個人市民税特別徴収	税額通知書イメージ作成	委託外
718	PCBA0370	税	個人市民税特別徴収	最終マスタ・調定補助簿作成	委託
719	PCBA0380	税	個人市民税特別徴収	配当割等充当管理簿作成	委託
720	PCBA1090	税	個人市民税特別徴収	180人超リスト	委託外
721	PCBA1100	税	個人市民税特別徴収	納通作成かつ税通不作成リスト	委託
722	PCBA2000	税	個人市民税特別徴収	一項減免対象者リスト	委託
723	PCBA9000	税	個人市民税特別徴収	義務者番号のある税個宛名(個人分)リスト抽出	委託外
724	PCBG0110	税	個人市民税特別徴収	個人リンク宛名無し全件リスト	委託
725	PCBG0120	税	個人市民税特別徴収	市民税統計(譲渡・一項減免)	委託
726	PCBM0000	税	個人市民税特別徴収	例月DVDデータ消去	委託
727	PCBM0010	税	個人市民税特別徴収	例月エラーチェック	委託
728	PCBM0020	税	個人市民税特別徴収	例月エラー修正	委託
729	PCBM0030	税	個人市民税特別徴収	例月リンク更新	委託
730	PCBM0041	税	個人市民税特別徴収	例月イメージ作成1	委託
731	PCBM0042	税	個人市民税特別徴収	例月イメージ作成2	委託
732	PCBM0050	税	個人市民税特別徴収	例月マスター更新	委託
733	PCBM0060	税	個人市民税特別徴収	例月マスターセーブ	委託
734	PCBP0001	税	個人市民税特別徴収	給報総括表プリント	委託
735	PCBP0011	税	個人市民税特別徴収	給報総括表(非特個人用)プリント	委託
736	PCBP0040	税	個人市民税特別徴収	特徴 当初 税額通知書(納税義務者)プリント	委託
737	PCBP0050	税	個人市民税特別徴収	特徴 当初 税額通知書(特徴義務者)プリント	委託
738	PCBP0060	税	個人市民税特別徴収	当初 課税台帳プリント	委託
739	PCBP0100	税	個人市民税特別徴収	給報督促状プリント	委託
740	PCBP0101	税	個人市民税特別徴収	給報督促状プリント(7月処理分)	委託
741	PCBP0140	税	個人市民税特別徴収	納入書プリント	委託
742	PCBP0400	税	個人市民税特別徴収	税額通知書(納税義務者)再プリント	委託外
743	PCBP0401	税	個人市民税特別徴収	税額通知書(特徴義務者)再プリント	委託外
744	PCBZ0020	税	個人市民税特別徴収	市民税特徴 法人市民税情報使用リスト作成1	委託
745	PCBZ0021	税	個人市民税特別徴収	市民税特徴 法人市民税情報使用リスト作成2	委託
	▲区分合計			45件:税 >> 個人市民税特別徴収 >> バッチ処理システム	
	▲▲業務合計		45件:税 >> 個人市民税特別徴収		
746	PCCA0010	税	法人市民税	事業所税用リスト作成	委託
747	PCCK0010	税	法人市民税	両年度期間賦課1回目	委託
748	PCCK0020	税	法人市民税	両年度期間用賦課2回目	委託
749	PCCK0030	税	法人市民税	両年度期間用5月0回目	委託
750	PCCK0031	税	法人市民税	法人賦課マスター, 検索用マスター更新	委託
751	PCCK0040	税	法人市民税	マスタ整理	委託
752	PCCK0041	税	法人市民税	リンク整理その1	委託
753	PCCK0042	税	法人市民税	リンク整理その2	委託
754	PCCK0043	税	法人市民税	番号簿作成	委託
755	PCCM0000	税	法人市民税	例月 DVDデータ消去	委託
756	PCCM0010	税	法人市民税	賦課1回目	委託
757	PCCM0011	税	法人市民税	法人宛名補助ファイル, 検索用マスター更新	委託
758	PCCM0012	税	法人市民税	繰越欠損マスター更新	委託
759	PCCM0013	税	法人市民税	法人例月処理データセーブ(1回目)	委託
760	PCCM0020	税	法人市民税	賦課2回目	委託
761	PCCM0021	税	法人市民税	法人宛名補助ファイル, 検索用マスター更新	委託
762	PCCM0022	税	法人市民税	繰越欠損マスター更新	委託
763	PCCM0023	税	法人市民税	法人例月処理データセーブ(2回目)	委託
764	PCCM0030	税	法人市民税	申告書作成	委託
765	PCCM0031	税	法人市民税	法人プレ申告データ作成	委託
766	PCCM0040	税	法人市民税	法人市民税統計	委託
	▲区分合計			21件:税 >> 法人市民税 >> バッチ処理システム	
	▲▲業務合計		30件:税 >> 法人市民税		
767	RCCM010	税	法人市民税	法人・法人情報検索処理	O/L
768	RCCM020	税	法人市民税	法人・課税状況検索処理	O/L
769	RCCM040	税	法人市民税	法人・収納状況検索処理	O/L
770	RCCM050	税	法人市民税	法人・納付書再発行処理	O/L
771	RCCM060	税	法人市民税	法人・納付書新規作成処理	O/L
772	RCCM100	税	法人市民税	法人・宛名参照マスター更新処理	O/L
773	RCCM110	税	法人市民税	法人・証明停止マスター更新処理	O/L
774	RCCM200	税	法人市民税	法人・納税証明発行処理	O/L
775	RCCM300	税	法人市民税	法人・還付決定書発行処理	O/L
	▲区分合計			9件:税 >> 法人市民税 >> 対話処理システム	
	▲▲業務合計		30件:税 >> 法人市民税		
776	PCDA0010	税	市民税統計	新年度C表テーブル作成	委託外
777	PCDA0030	税	市民税統計	個人市民税統計 決算処理	委託
778	PCDA0031	税	市民税統計	個人市民税統計 決算処理(職員処理分)	委託外
779	PCDA0040	税	市民税統計	個人市民税統計 当初処理	委託
780	PCDA0050	税	市民税統計	併徴税額表	委託
781	PCDA0101	税	市民税統計	個人市民税統計K表1回目(その1)	委託外
782	PCDA0102	税	市民税統計	個人市民税統計K表1回目(その2)	委託外
	▲区分合計			7件:税 >> 市民税統計 >> バッチ処理システム	
	▲▲業務合計		7件:税 >> 市民税統計		
783	PCEAA09T	税	課税支援	新課税明細台帳(当初特徴)	委託
784	PCEAA12F	税	課税支援	新課税明細台帳(当初普徴1回目)	委託
785	PCEAA15F	税	課税支援	新課税明細台帳(当初普徴2回目)	委託
786	PCEMA01F	税	課税支援	新課税明細台帳(例月普徴)	委託
787	PCEMA03T	税	課税支援	新課税明細台帳(例月特徴)	委託
788	PCEMA05F	税	課税支援	新課税明細台帳(例月普徴) 両年度対応	委託
789	PCEMA07F	税	課税支援	新課税明細台帳(例月普徴) 7月版	委託

	▲ 区分合計			7件:税 >> 課税支援 >> バッチ処理システム	
	▲▲ 業務合計		7件:税 >> 課税支援		
790	PCMA0011	税	税共通・税0/L	郵便番号空白リスト(1税)	委託
791	PCMA0012	税	税共通・税0/L	郵便番号空白リスト(2税)	委託
792	PCMA0014	税	税共通・税0/L	郵便番号空白リスト(4税)	委託
793	PCMA0015	税	税共通・税0/L	郵便番号空白リスト(5税)	委託
794	PCMA0016	税	税共通・税0/L	郵便番号空白リスト(6税)	委託
795	PCMA0020	税	税共通・税0/L	税稼働統計 年度未処理	委託
796	PCMA0100	税	税共通・税0/L	決算補助リンクセーブ	委託
797	PCMA0101	税	税共通・税0/L	決算補助リンク整理	委託
798	PCMA0102	税	税共通・税0/L	決算補助リンクロード	委託
799	PCMA0110	税	税共通・税0/L	宛名設定状況ファイル作成	委託
800	PCMA0201	税	税共通・税0/L	官報休日確認	委託外
801	PCMA1000	税	税共通・税0/L	税宛名除票整理	委託外
802	PCMA1001	税	税共通・税0/L	税宛名不要分整理	委託外
803	PCMA2000	税	税共通・税0/L	税バッチ宛名更新処理	委託
804	PCMA2001	税	税共通・税0/L	税バッチ宛名更新処理(税宛名整理分)	委託
805	PCMM0010	税	税共通・税0/L	外登宛名・税宛名突合処理	委託
806	PCMM0030	税	税共通・税0/L	住基転入分リスト作成	委託
807	PCMM0031	税	税共通・税0/L	住基転入分リストリンクセーブ	委託
808	PCMM0040	税	税共通・税0/L	税稼働統計	委託
809	PCMM0060	税	税共通・税0/L	住基DV支援措置対象者リスト作成	委託
810	PCMM0080	税	税共通・税0/L	税オンライン落とし込み	委託
811	PCMM1000	税	税共通・税0/L	オンラインディスク配置管理	委託
	▲ 区分合計			22件:税 >> 税共通・税0/L >> バッチ処理システム	
812	RCMM000	税	税共通・税0/L	共通・業務開始処理	O/L
813	RCMM010	税	税共通・税0/L	共通・開始画面受信処理	O/L
814	RCMM020	税	税共通・税0/L	共通・業務選択	O/L
815	RCMM030	税	税共通・税0/L	共通・更新禁止日ファイル更新処理	O/L
816	RCMM040	税	税共通・税0/L	共通・共通パスワード変更処理	O/L
817	RCMM050	税	税共通・税0/L	共通・個人認証システムファイルメンテナンス処理	O/L
818	RCMM700	税	税共通・税0/L	共通・DBG処理	O/L
819	RCMM900	税	税共通・税0/L	共通・メンテナンス処理	O/L
820	RCMM999	税	税共通・税0/L	× 共通・異常処理	O/L
	▲ 区分合計			9件:税 >> 税共通・税0/L >> 対話処理システム	
	▲▲ 業務合計		31件:税 >> 税共通・税0/L		
821	PDAA0010	税	事業所税	事業所税還付振替処理	委託外
822	PDAA0020	税	事業所税	事業所税 索引簿作成	委託外
823	PDAA0021	税	事業所税	事業所税宛名番号簿作成	委託
824	PDAA0022	税	事業所税	事業所税用固定家屋リスト	委託外
825	PDAA0030	税	事業所税	事業所税決算統計表作成	委託外
826	PDAA0040	税	事業所税	事業所税決算統計表作成後セーブ処理	委託外
827	PDAA0050	税	事業所税	事業所税オンライン減額マスターリスト	委託外
828	PDAA0101	税	事業所税	事業所税決算整理前処理1回目	委託外
829	PDAA0102	税	事業所税	事業所税決算整理前処理2回目	委託外
830	PDAA0103	税	事業所税	事業所税決算整理	委託外
831	PDAG0010	税	事業所税	事業所税 宛名全件リスト作成	委託
832	PDAM0010	税	事業所税	事業所税例月処理	委託
833	PDAM0011	税	事業所税	事業所税オンライン落とし込み	委託
834	PDAM0012	税	事業所税	事業所税例月処理データセーブ	委託
835	PDAM0021	税	事業所税	事業所税4月2回目(エラー修正1回目)	委託
836	PDAM0022	税	事業所税	事業所税4月最終(エラー修正2回目)	委託
	▲ 区分合計			16件:税 >> 事業所税 >> バッチ処理システム	
837	RDAM010	税	事業所税	事業所税課税内容検索処理	O/L
838	RDAM020	税	事業所税	事業所税減額更新処理	O/L
839	RDAM030	税	事業所税	事業所税収入状況検索処理	O/L
840	RDAM040	税	事業所税	収納用事業所税収入状況検索処理	O/L
841	RDAM100	税	事業所税	事業所税宛名参照マスター更新処理	O/L
	▲ 区分合計			5件:税 >> 事業所税 >> 対話処理システム	
	▲▲ 業務合計		21件:税 >> 事業所税		
842	PDBA1000	税	特別土地保有税	特土地 反映日テーブル更新	委託外
843	PDBA1001	税	特別土地保有税	特土地 統計用マスターセーブ	委託
844	PDBM0010	税	特別土地保有税	例月税額チェック	委託
845	PDBM0900	税	特別土地保有税	税額チェック(エラーサイン9含む)	委託
846	PDBM1010	税	特別土地保有税	例月調定額報告書作成	委託
847	PDBM101W	税	特別土地保有税	例月調定額報告書作成(両年度)	委託
848	PDBM2010	税	特別土地保有税	例月調定異動	委託
	▲ 区分合計			7件:税 >> 特別土地保有税 >> バッチ処理システム	
849	RDBM010	税	特別土地保有税	申告書入力処理	O/L
850	RDBM020	税	特別土地保有税	猶予全部取消更新処理	O/L
851	RDBM030	税	特別土地保有税	猶予一部取消更新処理	O/L
852	RDBM040	税	特別土地保有税	物件入力処理	O/L
853	RDBM050	税	特別土地保有税	申告書検索処理	O/L
854	RDBM060	税	特別土地保有税	送付書・課税明細書発行処理	O/L
855	RDBM070	税	特別土地保有税	猶予土地明細書発行処理	O/L
856	RDBM080	税	特別土地保有税	収納状況検索処理	O/L
857	RDBM090	税	特別土地保有税	調定異動分検索処理	O/L
858	RDBM210	税	特別土地保有税	単独所有宛名参照マスター更新処理	O/L
859	RDBM220	税	特別土地保有税	単独所有宛名参照マスター検索(固定)処理	O/L
860	RDBM230	税	特別土地保有税	共有所有宛名参照マスター更新処理	O/L
	▲ 区分合計			12件:税 >> 特別土地保有税 >> 対話処理システム	
	▲▲ 業務合計		19件:税 >> 特別土地保有税		
861	PGGA0008	税	軽自動車税	軽自動車税 コンビニテストデータ作成	委託外
862	PGGA0009	税	軽自動車税	軽自動車税 税額 納期限テーブル更新処理	委託外
863	PGGA0010	税	軽自動車税	軽自動車税 年度更新処理	委託外
864	PGGA0011	税	軽自動車税	軽自動車税 税額 処理月ファイル更新処理	委託外
865	PGGA0012	税	軽自動車税	軽自動車税当初賦課処理	委託外
866	PGGA0013	税	軽自動車税	軽自動車税 非課税・課税免除対象リスト作成	委託外
867	PGGA0014	税	軽自動車税	軽自動車税当初納付書チェック処理	委託外
868	PGGA0015	税	軽自動車税	軽自動車税決算整理1	委託外
869	PGGA0018	税	軽自動車税	軽自動車税決算整理2	委託外
870	PGGA0019	税	軽自動車税	軽自動車税 異動連絡状況チェックリスト	委託外

871	PGGA0020	税	軽自動車税	軽自動車税 リース会社所有車両一覧作成	委託外
872	PGGA0021	税	軽自動車税	当初納税通知書発送用宛名番号リスト作成	委託
873	PGGA0022	税	軽自動車税	軽自動車税削除分鑑札番号データ作成	委託
874	PGGA0023	税	軽自動車税	軽自動車税2輪車検確認データ作成	委託
875	PGGA0024	税	軽自動車税	軽自動車税継続検査証明書作成	委託
876	PGGA0025	税	軽自動車税	軽自動車税継続検査証明書 不能分リスト作成	委託
877	PGGA0030	税	軽自動車税	基本調査表作成処理	委託
878	PGGA0040	税	軽自動車税	住基しょうようはがき作成	委託
879	PGGA0050	税	軽自動車税	異動連絡状況リスト作成	委託
880	PGGA0060	税	軽自動車税	軽自動車税環境優良車リスト作成	委託外
881	PGGA0079	税	軽自動車税	減免確認はがき送付対象車両数事前件数調査	委託外
882	PGGA0080	税	軽自動車税	軽自動車税減免確認はがき	委託
883	PGGA0081	税	軽自動車税	軽自動車税減免適用データ作成	委託
884	PGGA0090	税	軽自動車税	軽自動車税区・区分別鑑札番号使用状況件数表作成	委託外
885	PGGA0091	税	軽自動車税	軽自動車税 通称名設定かつ本名選択リスト	委託外
886	PGGA0092	税	軽自動車税	軽自動車税 氏名選択サイン不適合リスト	委託外
887	PGGA0099	税	軽自動車税	軽自動車税 コンビニ用データ作成	委託外
888	PGGA0101	税	軽自動車税	軽自動車税生活扶助受給者減免注意リスト	委託外
889	PGGA0102	税	軽自動車税	軽自動車税標変サインありリスト	委託外
890	PGGA0103	税	軽自動車税	軽自動車税標識変更サイン漏れ注意リスト作成	委託外
891	PGGA0120	税	軽自動車税	軽自動車税課税保留全件データ	委託外
892	PGGM0010	税	軽自動車税	軽自動車税賦課処理	委託
893	PGGM0011	税	軽自動車税	軽自動車税オンライン落し込み	委託
894	PGGM0020	税	軽自動車税	軽自動車税OLファイル容量チェック	委託
895	PGGM0030	税	軽自動車税	軽自動車税府外転出データ作成	委託
896	PGGM0040	税	軽自動車税	例月生保運携処理(軽自動車税)	委託
897	PGMW010	税	軽自動車税	軽自動車税賦課処理(両年度期間)	委託
898	PGGP0012	税	軽自動車税	軽自動車税当初賦課プリント処理	委託
▲ 区分合計				38件:税 >> 軽自動車税 >> パッチ処理システム	
899	RGGM010	税	軽自動車税	軽自・課税台帳検索処理	O/L
900	RGGM020	税	軽自動車税	軽自・口座振替検索処理	O/L
901	RGGM030	税	軽自動車税	軽自・収納状況検索処理	O/L
902	RGGM100	税	軽自動車税	軽自・宛名参照マスター更新処理	O/L
903	RGGM200	税	軽自動車税	軽自・各証明書発行処理	O/L
904	RGGM210	税	軽自動車税	軽自・継続検査用納税証明書発行処理	O/L
905	RGGM300	税	軽自動車税	軽自・証明停止マスター更新処理	O/L
906	RGGM400	税	軽自動車税	軽自・納付書発行処理	O/L
907	RGGM410	税	軽自動車税	軽自・検索TPP	O/L
908	RGGM420	税	軽自動車税	軽自・車両登録TPP	O/L
909	RGGM430	税	軽自動車税	軽自・車両廃車TPP	O/L
910	RGGM440	税	軽自動車税	軽自・名義変更TPP	O/L
911	RGGM450	税	軽自動車税	軽自・標識番号変更TPP	O/L
912	RGGM460	税	軽自動車税	軽自・減免等変更TPP	O/L
913	RGGM470	税	軽自動車税	軽自・車両修正TPP	O/L
914	RGGM480	税	軽自動車税	軽自・滞留分発行TPP	O/L
915	RGGM490	税	軽自動車税	軽自・メンテナンスTPP	O/L
916	RGGM500	税	軽自動車税	軽自・還付決定書発行処理	O/L
▲ 区分合計				18件:税 >> 軽自動車税 >> 対話処理システム	
▲▲ 業務合計				56件:税 >> 軽自動車税	
917	PSAA0000	税	税口座振替	OCRテスト作成	委託外
918	PSAA0010	税	税口座振替	残高不足リスト作成(普徴分)	委託
919	PSAA0011	税	税口座振替	残高不足リスト作成(固定・償却分)	委託
920	PSAA0030	税	税口座振替	納付状況お知らせ対象者リスト	委託
921	PSAA0040	税	税口座振替	普徴 転居者リスト作成	委託
922	PSAA0050	税	税口座振替	区別集計表、金融機関別・税目別集計表 作成	委託
923	PSAA0060	税	税口座振替	金融機関読替処理(金融機関合併)	委託
924	PSAA0070	税	税口座振替	SA60・SA70テーブル更新	委託
925	PSAA0080	税	税口座振替	入力年度確認用リスト作成	委託外
926	PSAA0090	税	税口座振替	口振異動分に係るお知らせ文作成	委託
927	PSAA0091	税	税口座振替	口振勸奨DM用宛名シール作成	委託外
928	PSAA0101	税	税口座振替	口座振替件数調べ(個人市民税)	委託
929	PSAA0104	税	税口座振替	口座振替件数調べ(固定資産税)	委託
930	PSAA0106	税	税口座振替	口座振替件数調べ(軽自動車税)	委託
931	PSAA0201	税	税口座振替	入力委託に關する業務量調査	委託外
932	PSAGQ300	税	税口座振替	金融機関読替処理(テーブル方式読替)	委託外
933	PSAM0100	税	税口座振替	例月処理1回目(賦課用マスタ作成・お知らせはがき作成)	委託
934	PSAM0150	税	税口座振替	例月口振結果データ取込処理	委託
935	PSAM0200	税	税口座振替	例月処理2回目(不能分納付書作成)	委託
936	PSAM0300	税	税口座振替	例月処理3回目(納付書作成)	委託
937	PSAM0310	税	税口座振替	例月処理3回目(納付書作成)4月処理	委託
938	PSAM0320	税	税口座振替	例月処理3回目(納付書作成)5月処理	委託
939	PSAM0330	税	税口座振替	例月処理3回目(納付書作成)6月処理	委託
940	PSAM0360	税	税口座振替	普徴一般分納付書作成	委託
941	PSAM0400	税	税口座振替	例月処理4回目(伝送用口振依頼データ作成)	委託
942	PSAM0450	税	税口座振替	例月処理4.5回目(納付書納付イメージ作成)	委託
943	PSAM0500	税	税口座振替	例月処理5回目(マスタ異動処理)	委託
944	PSAT0000	税	税口座振替	決算整理	委託外
945	PSAT0010	税	税口座振替	年度更新(個人市民税)	委託外
946	PSAT0011	税	税口座振替	当初口振マスター作成(個人市民税)	委託
947	PSAT0040	税	税口座振替	年度更新(固定資産税)	委託外
948	PSAT0041	税	税口座振替	当初口振マスター作成(4税)	委託
949	PSAT0042	税	税口座振替	当初口振マスター作成(5税当初分及び4税差替分)	委託
950	PSAT0060	税	税口座振替	年度更新(軽自動車税)	委託外
951	PSAT0061	税	税口座振替	当初口振マスター作成(軽自動車税)	委託
▲ 区分合計				35件:税 >> 税口座振替 >> パッチ処理システム	
952	RSAM100	税	税口座振替	口振入力・検索	O/L
▲ 区分合計				1件:税 >> 税口座振替 >> 対話処理システム	
▲▲ 業務合計				36件:税 >> 税口座振替	
953	PSSA0010	税	税収納	差押予告リスト	委託
954	PSSA0020	税	税収納	差押予告収入分リスト	委託
955	PSSA0030	税	税収納	現況調査表階層別リスト	委託
956	PSSA0040	税	税収納	財産差押状況明細書	委託

957	PSSA0050	税	税収納	現況調査表階層別集計表	委託
958	PSSA0060	税	税収納	年末催告書	委託
959	PSSA0061	税	税収納	市民税少額催告書	委託
960	PSSA0062	税	税収納	催告書(圧着はがき)	委託
961	PSSA0070	税	税収納	年金特徴滞納分全件リスト	委託
962	PSSA0090	税	税収納	5月催告書	委託
963	PSSA0100	税	税収納	不納欠損リスト	委託
964	PSSA0101	税	税収納	過納者リスト	委託
965	PSSA0120	税	税収納	滞繰滞納者名簿	委託
966	PSSA0130	税	税収納	納付書付催告書	委託
967	PSSA0140	税	税収納	高額滞納者リスト作成	委託
968	PSSA0150	税	税収納	一括納付統計表作成	委託
969	PSSA0160	税	税収納	滞繰差押予告リスト	委託
970	PSSA0170	税	税収納	町別滞納状況統計表作成	委託外
971	PSSA0180	税	税収納	高額滞納者名簿	委託
972	PSSA0190	税	税収納	特徴新年度収入分リスト作成	委託
973	PSSA0200	税	税収納	課発サイン「2」把握処理	委託
974	PSSA0210	税	税収納	課発サイン「2」削除処理	委託
975	PSSA0220	税	税収納	コンビニ収納統計作成	委託外
976	PSSA0230	税	税収納	コンビニ収入状況調査	委託外
977	PSSA0240	税	税収納	税収納決算テスト	委託外
978	PSSA0250	税	税収納	按分率メンテナンス(3月末)	委託外
979	PSSD0010	税	税収納	デイリー処理	委託
980	PSSD0011	税	税収納	デイリー処理,宛名作成	委託
981	PSSD0012	税	税収納	デイリー処理,週処理調定落とし込み	委託
982	PSSD0013	税	税収納	デイリー処理,全税調定落とし込み,宛名作成	委託
983	PSSD0014	税	税収納	デイリー処理,3,7税調定落とし込み,宛名作成	委託
984	PSSD0015	税	税収納	デイリー処理,2税調定・宛名作成	委託
985	PSSD0016	税	税収納	デイリー処理,週処理,2税調定落とし込み,宛名作成	委託
986	PSSD0017	税	税収納	デイリー処理,週処理,3・7税調定落とし込み,宛名作成	委託
987	PSSD0018	税	税収納	デイリー処理,週処理,全税調定落とし込み,宛名作成	委託
988	PSSD0019	税	税収納	デイリー処理,2,3税調定落とし込み,宛名作成	委託
989	PSSD0020	税	税収納	デイリー処理,1・6・7税調定落とし込み,宛名作成	委託
990	PSSD0021	税	税収納	デイリー処理,3税調定落とし込み	委託
991	PSSD0022	税	税収納	デイリー処理,3・6・7税調定落とし込み,宛名作成	委託
992	PSSD0023	税	税収納	デイリー処理,週処理,1・4・6税調定落とし込み,宛名作成	委託
993	PSSD0024	税	税収納	デイリー処理,1・3・4税調定落とし込み,宛名作成	委託
994	PSSD0025	税	税収納	デイリー処理,1・4・6税調定落とし込み,宛名作成	委託
995	PSSD0026	税	税収納	デイリー処理,3税調定落とし込み,宛名作成	委託
996	PSSD0027	税	税収納	デイリー処理,週処理,1・3・4税調定落とし込み,宛名作成	委託
997	PSSD0028	税	税収納	デイリー処理,1・6税調定落とし込み,宛名作成	委託
998	PSSD0029	税	税収納	デイリー処理,週処理,1・6税調定落とし込み,宛名作成	委託
999	PSSD0030	税	税収納	デイリー処理,週処理,3税調定落とし込み,宛名作成	委託
1000	PSSD0031	税	税収納	デイリー処理,6税調定落とし込み	委託
1001	PSSD0032	税	税収納	デイリー処理,4・6税調定落とし込み,宛名作成	委託
1002	PSSD0033	税	税収納	デイリー処理,3・4・6税調定落とし込み,宛名作成	委託
1003	PSSD0100	税	税収納	税収納デイリー4税当初調定,宛名作成	委託
1004	PSSD0110	税	税収納	デイリー処理,6税調定落とし込み,6税当初調定,宛名作成	委託
1005	PSSD0140	税	税収納	税収納デイリー1・2税当初調定,宛名作成	委託
1006	PSSDK010	税	税収納	決算デイリー・宛名作成処理(1)	委託
1007	PSSDK020	税	税収納	決算デイリー・宛名作成処理(2)	委託
1008	PSSK0010	税	税収納	課税明細発行サイン「2」編集	委託
1009	PSSK0012	税	税収納	コンビニマスタ初期化	委託
1010	PSSK0101	税	税収納	税収納統計用サインファイル作成	委託
1011	PSSK0102	税	税収納	決算統計表1~4作成	委託
1012	PSSK0103	税	税収納	決算集計表	委託
1013	PSSK0104	税	税収納	会計データ整理	委託
1014	PSSK0105	税	税収納	決算累積不一致リスト	委託
1015	PSSK0106	税	税収納	決算異常データリスト	委託外
1016	PSSK0107	税	税収納	決算名寄せファイル作成	委託外
1017	PSSK0108	税	税収納	決算過納者リスト	委託外
1018	PSSK0109	税	税収納	決算不納欠損リスト	委託外
1019	PSSK0110	税	税収納	決算高額滞納者階層別集計表	委託
1020	PSSK0111	税	税収納	決算延滞金チェックリスト	委託
1021	PSSK0112	税	税収納	最終保存用マスタ作成	委託
1022	PSSK0113	税	税収納	決算差押財産状況明細書	委託
1023	PSSK0114	税	税収納	決算徴収簿イメージ作成	委託
1024	PSSK0115	税	税収納	決算高額滞納者名簿	委託
1025	PSSK0116	税	税収納	決算収入金集計表プリント	委託
1026	PSSK0201	税	税収納	決算徴収簿	委託
1027	PSSK0202	税	税収納	宛名無しリスト	委託
1028	PSSK0203	税	税収納	税収納決算収入金集計表(前)	委託
1029	PSSK0204	税	税収納	税収納MST整理・不納欠損ファイル作成処理(1)	委託
1030	PSSK0205	税	税収納	税収納MST整理・不納欠損ファイル作成処理(2)	委託
1031	PSSK0206	税	税収納	税収納決算収入金集計表(後)	委託
1032	PSSK0207	税	税収納	税収納賦課マッピング用ファイル作成	委託
1033	PSSK0210	税	税収納	税収納MST書き戻し	委託
1034	PSSK0300	税	税収納	MSTデータの落とし込み	委託
1035	PSSK0301	税	税収納	税収納(決算)サイン・車両番号データの整理	委託
1036	PSSK0302	税	税収納	税収納(決算)法人専用サインデータの整理	委託
1037	PSSK0303	税	税収納	決算名寄せファイル作成2	委託
1038	PSSK0304	税	税収納	町別滞納状況統計表	委託
1039	PSSK0306	税	税収納	収納決算高額滞納者階層別集計表	委託
1040	PSSK0307	税	税収納	税収納不納欠損データ落とし込み	委託
1041	PSSK0401	税	税収納	滞納総括データ整理	委託
1042	PSSK0402	税	税収納	税収納決算セーブ	委託
1043	PSSK0403	税	税収納	差押予告サイン抹消処理	委託
1044	PSSK0404	税	税収納	高額不納欠損滞納者リスト	委託
1045	PSSM0010	税	税収納	督促状2税	委託
1046	PSSM0030	税	税収納	収納マンスリー	委託
1047	PSSM0031	税	税収納	収納マンスリー(収入金集計表作成)	委託
1048	PSSM0032	税	税収納	収入金集計表作成2	委託

1049	PSSM0033	税	税収納	収納マンスリー 未処理分データ作成	委託
1050	PSSM0040	税	税収納	分納誓約	委託
1051	PSSM0051	税	税収納	催告書	委託
1052	PSSM0070	税	税収納	督促状	委託
1053	PSSM0071	税	税収納	累積不一致リスト	委託
1054	PSSM0072	税	税収納	督促状1456税	委託
1055	PSSM0073	税	税収納	累積不一致リスト56税	委託
1056	PSSM0074	税	税収納	督促状37税	委託
1057	PSSM0075	税	税収納	累積不一致リスト37税	委託
1058	PSSM0076	税	税収納	累積不一致リスト6税	委託
1059	PSSM0077	税	税収納	累積不一致リスト5税	委託
1060	PSSM0080	税	税収納	収入状況集計表	委託
1061	PSSM0090	税	税収納	特徴累積不一致リスト	委託
1062	PSSM0110	税	税収納	仕訳書集計表・未処理分リスト作成(単年度)	委託
1063	PSSM0111	税	税収納	仕訳書集計表・未処理分リスト作成(両年度)	委託
1064	PSSM0112	税	税収納	仕訳書集計表・未処理分リスト作成(両年度)	委託
1065	PSSM0120	税	税収納	年金特徴・金額表作成	委託
1066	PSSM0130	税	税収納	年金特徴会計連携データ作成	委託
1067	PSSM0131	税	税収納	年金特徴会計連携データ作成(5月)	委託
1068	PSSM0132	税	税収納	年金特徴会計連携データ作成(5末)	委託
1069	PSSM0140	税	税収納	還付又は返戻候補者リスト作成	委託
1070	PSSM0141	税	税収納	還付又は返戻候補者リスト作成(7月)	委託
1071	PSSW0020	税	税収納	過処理	委託
	▲区分合計			119件:税 >> 税収納 >> バッチ処理システム	
1072	RSSM010	税	税収納	税収納・収納状況検索処理	O/L
1073	RSSM020	税	税収納	税収納・納付書発行処理	O/L
1074	RSSM030	税	税収納	税収納・滞納明細書発行処理	O/L
1075	RSSM040	税	税収納	税収納・還付決定書発行処理	O/L
1076	RSSM050	税	税収納	税収納・延滞金計算処理	O/L
1077	RSSM060	税	税収納	税収納・ダイレクト検索処理	O/L
	▲区分合計			6件:税 >> 税収納 >> 対話処理システム	
	▲▲業務合計		125件:税 >> 税収納		
1078	PSTD0001	税	滞納整理支援	日時処理連携(朝)	委託
	▲区分合計			1件:税 >> 滞納整理支援 >> バッチ処理システム	
	▲▲業務合計		1件:税 >> 滞納整理支援		
	▲▲▲業種合計	669件:税			
1079	RYYM000	住民記録・税	証明発行	業務接続	O/L
1080	RYYM010	住民記録・税	証明発行	業務選択(開始)	O/L
1081	RYYM020	住民記録・税	証明発行	処理選択	O/L
1082	RYYM500	住民記録・税	証明発行	メンテナンス処理選択	O/L
1083	RYYM999	住民記録・税	証明発行	× アボート処理	O/L
1084	RYYMA100	住民記録・税	証明発行	固定・土地台帳証明・縦覧・閲覧処理	O/L
1085	RYYMA110	住民記録・税	証明発行	固定・家屋台帳証明・縦覧・閲覧処理	O/L
1086	RYYMA120	住民記録・税	証明発行	固定・納税証明(土地・家屋)発行処理	O/L
1087	RYYMA130	住民記録・税	証明発行	固定・納税証明(償却)発行処理	O/L
1088	RYYMB300	住民記録・税	証明発行	証明発行処理	O/L
1089	RYYMC200	住民記録・税	証明発行	納税証明発行処理	O/L
1090	RYYMD900	住民記録・税	証明発行	メンテナンス処理	O/L
1091	RYYME100	住民記録・税	証明発行	印鑑証明書発行	O/L
1092	RYYME120	住民記録・税	証明発行	副鑑照会	O/L
1093	RYYMT230	住民記録・税	証明発行	印刷 共通(住基関連証明の前処理)	O/L
1094	RYYMT240	住民記録・税	証明発行	住民票(写し)発行	O/L
1095	RYYMT280	住民記録・税	証明発行	住基照会	O/L
1096	RYYMT390	住民記録・税	証明発行	住基記載事項証明発行	O/L
1097	RYYMT530	住民記録・税	証明発行	メンテナンス処理	O/L
1098	RYYMZ010	住民記録・税	証明発行	パスワード変更	O/L
1099	RYYMZ999	住民記録・税	証明発行	× アボート処理	O/L
	▲区分合計			21件:住民記録・税 >> 証明発行 >> 対話処理システム	
	▲▲業務合計		21件:住民記録・税 >> 証明発行		
	▲▲▲業種合計	21件:住民記録・税			
1100	RBEM010	国民健康保険	国保・宛名	宛名処理選択	O/L
1101	RBEM020	国民健康保険	国保・宛名	宛名参照情報	O/L
1102	RBEM030	国民健康保険	国保・宛名	税参照情報修正	O/L
1103	RBEM040	国民健康保険	国保・宛名	外国人等新規作成	O/L
1104	RBEM050	国民健康保険	国保・宛名	住基未登録仮作成	O/L
1105	RBEM060	国民健康保険	国保・宛名	住所修正	O/L
1106	RBEM070	国民健康保険	国保・宛名	宛名情報照会	O/L
1107	RBEM080	国民健康保険	国保・宛名	方書更新	O/L
1108	RBEM090	国民健康保険	国保・宛名	送付先更新	O/L
1109	RBEM100	国民健康保険	国保・宛名	住登外削除	O/L
1110	RBEM110	国民健康保険	国保・宛名	外登情報照会	O/L
1111	RBEM120	国民健康保険	国保・宛名	住登外情報照会	O/L
1112	RBEM140	国民健康保険	国保・宛名	通名更新	O/L
	▲区分合計			13件:国民健康保険 >> 国保・宛名 >> 対話処理システム	
	▲▲業務合計		13件:国民健康保険 >> 国保・宛名		
1113	PBFAS010	国民健康保険	国保・資格	国保連携データ作成	委託
1114	PBFAS011	国民健康保険	国保・資格	後期分基本チェックリスト作成	委託
1115	PBFAS012	国民健康保険	国保・資格	後期分基本チェックリスト作成処理後セーブ	委託
1116	PBFAS020	国民健康保険	国保・資格	その他介護分基本チェックリスト作成処理	委託
1117	PBFAS021	国民健康保険	国保・資格	その他介護分基本チェックリスト作成処理後セーブ	委託
1118	PBFAT020	国民健康保険	国保・資格	特定健診マスター作成処理(当初処理)	委託外
1119	PBFAT030	国民健康保険	国保・資格	特定健診オンライン落とし込み(当初)	委託
1120	PBFAT040	国民健康保険	国保・資格	特定健診原課提供データ作成処理(当初処理)	委託
1121	PBFAT050	国民健康保険	国保・資格	特定健診 国庫負担金統計データ作成	委託外
1122	PBFAT090	国民健康保険	国保・資格	特定健診 国保継続資格者抽出処理	委託外
1123	PBFMS010	国民健康保険	国保・資格	結果通知作成処理	委託
1124	PBFMS020	国民健康保険	国保・資格	結果通知作成処理後セーブ	委託
1125	PBFMT010	国民健康保険	国保・資格	特定健診受診者データ取込み処理	委託
1126	PBFMT020	国民健康保険	国保・資格	特定健診マスター作成処理	委託
1127	PBFMT021	国民健康保険	国保・資格	特定健診マスター作成処理(12~3月用)	委託
1128	PBFMT022	国民健康保険	国保・資格	特定健診マスター作成処理(4月処理)	委託外
1129	PBFMT030	国民健康保険	国保・資格	特定健診オンライン落とし込み	委託

1130	PBFMT040	国民健康保険	国保・資格	特定健診原課提供データ作成処理	
1131	PBFMT050	国民健康保険	国保・資格	特定健診FTP・SAVE処理	委託
1132	PBFFS010	国民健康保険	国保・資格	後期分基本チェックリスト出力	委託
1133	PBFFS020	国民健康保険	国保・資格	その他介護分基本チェックリスト出力	委託
	▲区分合計			21件: 国民健康保険 >> 国保・資格 >> パッチ処理システム	
1134	RBFM010	国民健康保険	国保・資格	資格処理選択	O/L
1135	RBFM020	国民健康保険	国保・資格	検索指示(全得・一得)	O/L
1136	RBFM030	国民健康保険	国保・資格	世帯特定(被保険者証)	O/L
1137	RBFM100	国民健康保険	国保・資格	届出審査1	O/L
1138	RBFM110	国民健康保険	国保・資格	届出審査2	O/L
1139	RBFM120	国民健康保険	国保・資格	届出審査3	O/L
1140	RBFM130	国民健康保険	国保・資格	届出書発行	O/L
1141	RBFM140	国民健康保険	国保・資格	全部取得	O/L
1142	RBFM150	国民健康保険	国保・資格	一部取得	O/L
1143	RBFM160	国民健康保険	国保・資格	全部喪失	O/L
1144	RBFM170	国民健康保険	国保・資格	一部喪失	O/L
1145	RBFM180	国民健康保険	国保・資格	世帯分離	O/L
1146	RBFM190	国民健康保険	国保・資格	世帯合併	O/L
1147	RBFM200	国民健康保険	国保・資格	世帯間移動	O/L
1148	RBFM210	国民健康保険	国保・資格	住所移動	O/L
1149	RBFM220	国民健康保険	国保・資格	退職者資格移動	O/L
1150	RBFM230	国民健康保険	国保・資格	続柄・世帯主変更	O/L
1151	RBFM240	国民健康保険	国保・資格	異動日訂正	O/L
1152	RBFM250	国民健康保険	国保・資格	資格復活	O/L
1153	RBFM260	国民健康保険	国保・資格	資格訂正	O/L
1154	RBFM270	国民健康保険	国保・資格	資格照会	O/L
1155	RBFM280	国民健康保険	国保・資格	記号番号取得	O/L
1156	RBFM290	国民健康保険	国保・資格	取得済番号照会	O/L
1157	RBFM300	国民健康保険	国保・資格	被保険者証発行	O/L
1158	RBFM310	国民健康保険	国保・資格	被保険者証回収	O/L
1159	RBFM320	国民健康保険	国保・資格	被保険者証訂正	O/L
1160	RBFM330	国民健康保険	国保・資格	被保険者証削除	O/L
1161	RBFM340	国民健康保険	国保・資格	世帯情報変更	O/L
1162	RBFM350	国民健康保険	国保・資格	認定証交付済確認	O/L
1163	RBFM370	国民健康保険	国保・資格	出産育児金/葬祭費入力	O/L
1164	RBFM380	国民健康保険	国保・資格	通名サイン変更	O/L
1165	RBFM390	国民健康保険	国保・資格	適用除外入力処理	O/L
1166	RBFM400	国民健康保険	国保・資格	公費入力処理	O/L
1167	RBFM410	国民健康保険	国保・資格	京北減免資格修正TPP	O/L
1168	RBFM430	国民健康保険	国保・資格	旧国保登録・管理TPP	O/L
1169	RBFM440	国民健康保険	国保・資格	適用除外管理TPP(特定健診)	O/L
1170	RBFM450	国民健康保険	国保・資格	受診券・調査管理TPP(特定健診)	O/L
1171	RBFM460	国民健康保険	国保・資格	旧被扶養者管理TPP	O/L
1172	RBFM470	国民健康保険	国保・資格	非自発的失業者管理処理TPP	O/L
	▲区分合計			39件: 国民健康保険 >> 国保・資格 >> 対話処理システム	
	▲▲業務合計		60件: 国民健康保険 >> 国保・資格		
1173	PBGA0010	国民健康保険	国保・給付	国保給付 高齢受給者証一斉更新処理	委託外
1174	PBGA0020	国民健康保険	国保・給付	国保給付 限度額適用認定証滞納管理リスト作成	委託
1175	PBGA0030	国民健康保険	国保・給付	退職該当状況調査	委託
1176	PBGA0040	国民健康保険	国保・給付	現物高額振替対象者リスト作成	委託
1177	PBGA0010	国民健康保険	国保・給付	国保給付 高額介護合算 取込	委託外
1178	PBGA0020	国民健康保険	国保・給付	国保給付 高額介護合算 出力	委託外
1179	PBGA0030	国民健康保険	国保・給付	国保給付 高額介護合算 勸奨通知作成	委託外
1180	PBGA0040	国民健康保険	国保・給付	国保給付 特定疾病証発行リスト作成(証更新のため)	委託外
1181	PBGM0010	国民健康保険	国保・給付	高齢受給者証作成	委託
1182	PBGM002A	国民健康保険	国保・給付	連合会処理(1回目)	委託
1183	PBGM002B	国民健康保険	国保・給付	連合会処理(2回目・6月以外)	委託
1184	PBGM002C	国民健康保険	国保・給付	連合会処理(3回目)	委託
1185	PBGM002D	国民健康保険	国保・給付	連合会処理(2回目・6月特別処理)	委託
1186	PBGM0030	国民健康保険	国保・給付	75歳到達特例措置対象者リスト作成	委託
1187	PBGM0031	国民健康保険	国保・給付	75歳到達特例措置対象者リスト作成(除票整理翌月)	委託
1188	PBGM0040	国民健康保険	国保・給付	現物高額レセ取込	委託
1189	PBGM0060	国民健康保険	国保・給付	給付 例月セーブ	委託
1190	PBGM0061	国民健康保険	国保・給付	給付 6月処理セーブ	委託
1191	PBGMJN01	国民健康保険	国保・給付	ジェネリック勸奨通知用被保険者M作成	委託外
1192	PBGP0010	国民健康保険	国保・給付	国保給付 高齢受給者証等プリント(一斉更新)	委託
1193	PBGP0011	国民健康保険	国保・給付	国保給付 高齢受給者証等プリント(証再交付)	委託
	▲区分合計			21件: 国民健康保険 >> 国保・給付 >> パッチ処理システム	
1194	RBGM010	国民健康保険	国保・給付	給付処理選択	O/L
1195	RBGM020	国民健康保険	国保・給付	検索指示(更新系)	O/L
1196	RBGM030	国民健康保険	国保・給付	検索指示(照会系)	O/L
1197	RBGM040	国民健康保険	国保・給付	更新系処理	O/L
1198	RBGM050	国民健康保険	国保・給付	照会系処理	O/L
1199	RBGM060	国民健康保険	国保・給付	高額支給審査	O/L
1200	RBGM070	国民健康保険	国保・給付	検索指示(認定証更新系)	O/L
1201	RBGM130	国民健康保険	国保・給付	差額支給(更新系)	O/L
1202	RBGM140	国民健康保険	国保・給付	差額支給照会	O/L
1203	RBGM200	国民健康保険	国保・給付	検索指示(前期高齢者証更新系)	O/L
1204	RBGM210	国民健康保険	国保・給付	高齢受給者証判定(資格連動)	O/L
1205	RBGM220	国民健康保険	国保・給付	前期高齢者証回収	O/L
1206	RBGM230	国民健康保険	国保・給付	前期高齢者証記録訂正	O/L
1207	RBGM240	国民健康保険	国保・給付	前期高齢者証発行記録削除	O/L
1208	RBGM250	国民健康保険	国保・給付	高齢受給者証発行	O/L
1209	RBGM260	国民健康保険	国保・給付	高齢受給者再発行	O/L
1210	RBGM270	国民健康保険	国保・給付	高齢受給者証再判定	O/L
1211	RBGM280	国民健康保険	国保・給付	限度額適用減額認定証申請	O/L
1212	RBGM290	国民健康保険	国保・給付	限度額適用減額認定証発行	O/L
1213	RBGM300	国民健康保険	国保・給付	限度額適用減額認定証再発行	O/L
1214	RBGM310	国民健康保険	国保・給付	判定結果照会検索処理	O/L
1215	RBGM320	国民健康保険	国保・給付	判定結果照会処理	O/L
1216	RBGM330	国民健康保険	国保・給付	高額試算処理	O/L
1217	RBGM340	国民健康保険	国保・給付	高額勸奨処理	O/L

1218	RBGM350	国民健康保険	国保・給付	高額支給決定処理	O/L
1219	RBGM360	国民健康保険	国保・給付	高額支払処理	O/L
1220	RBGM370	国民健康保険	国保・給付	高額修正処理	O/L
1221	RBGM380	国民健康保険	国保・給付	高額照会処理	O/L
1222	RBGM390	国民健康保険	国保・給付	限度額適用認定証 審査TPP	O/L
1223	RBGM400	国民健康保険	国保・給付	限度額適用認定証 発行TPP	O/L
1224	RBGM410	国民健康保険	国保・給付	限度額適用認定証 回収TPP	O/L
1225	RBGM420	国民健康保険	国保・給付	限度額適用認定証 発行記録訂正TPP	O/L
1226	RBGM430	国民健康保険	国保・給付	限度額適用認定証 発行記録削除TPP	O/L
1227	RBGM440	国民健康保険	国保・給付	検索指示(限度額適用認定証更新系)TPP	O/L
1228	RBGM450	国民健康保険	国保・給付	高額取込レセプト保守TPP	O/L
1229	RBGM460	国民健康保険	国保・給付	自己負担額証明書TPP	O/L
1230	RBGM470	国民健康保険	国保・給付	高額合算療養費申請管理TPP	O/L
1231	RBGM480	国民健康保険	国保・給付	高額合算自己負担額情報修正処理TPP	O/L
1232	RBGM490	国民健康保険	国保・給付	非自発の失業者確認処理TPP	O/L
	▲区分合計			39件:国民健康保険 >> 国保・給付 >> 対話処理システム	
	▲▲業務合計		60件:国民健康保険 >> 国保・給付		
1233	PBHA0010	国民健康保険	国保・賦課	前月ファイルデアロック(6月処理)	委託
1234	PBHA0011	国民健康保険	国保・賦課	賦課関連ファイルデアロック	委託外
1235	PBHA0021	国民健康保険	国保・賦課	資格異動(当初)	委託
1236	PBHA0022	国民健康保険	国保・賦課	資格異動(6月処理)	委託
1237	PBHA0030	国民健康保険	国保・賦課	資格ビット異動(当初)	委託
1238	PBHA0031	国民健康保険	国保・賦課	税調(当初・1回目)	委託外
1239	PBHA0032	国民健康保険	国保・賦課	税調(当初・2回目)	委託
1240	PBHA0061	国民健康保険	国保・賦課	年額計算, 期割エラーチェック(当初・1回目)	委託
1241	PBHA0062	国民健康保険	国保・賦課	年額計算, 期割エラーチェック(当初・2回目)	委託
1242	PBHA0071	国民健康保険	国保・賦課	特徴処理(当初 1回目)	委託
1243	PBHA0072	国民健康保険	国保・賦課	特徴処理(当初 2回目)	委託
1244	PBHA0078	国民健康保険	国保・賦課	特徴処理(新年度仮徴収データ作成)	委託
1245	PBHA007A	国民健康保険	国保・賦課	特徴結果取込処理 当初用	委託外
1246	PBHA007B	国民健康保険	国保・賦課	特徴結果取込処理 5期処理用	委託外
1247	PBHA0081	国民健康保険	国保・賦課	期割, 調定異動(当初・1回目)	委託
1248	PBHA0082	国民健康保険	国保・賦課	期割, 調定異動(当初・2回目)	委託
1249	PBHA0091	国民健康保険	国保・賦課	フッキング納付書作成(当初・1回目)	委託
1250	PBHA0092	国民健康保険	国保・賦課	差し換え処理	委託
1251	PBHA0101	国民健康保険	国保・賦課	賦課・収納 オンライン落とし込み(当初・1回目)	委託
1252	PBHA0102	国民健康保険	国保・賦課	賦課・収納 オンライン落とし込み(当初・2回目)	委託
1253	PBHA0111	国民健康保険	国保・賦課	資格・賦課台帳作成(当初・1回目)	委託
1254	PBHA0121	国民健康保険	国保・賦課	賦課 例月イメージ作成(当初)	委託
1255	PBHA0122	国民健康保険	国保・賦課	賦課 例月イメージ作成(6月処理)	委託
1256	PBHA0161	国民健康保険	国保・賦課	資格・賦課 当初・1回目セーブ	委託
1257	PBHA0162	国民健康保険	国保・賦課	資格・賦課 当初・2回目セーブ	委託
1258	PBHA0163	国民健康保険	国保・賦課	資格・賦課 6月処理セーブ	委託
1259	PBHA0164	国民健康保険	国保・賦課	当初仮想MTセーブ	委託外
1260	PBHA13KI	国民健康保険	国保・賦課	13期処理	委託外
1261	PBHA400L	国民健康保険	国保・賦課	実態調査世帯一覧処理	委託外
1262	PBHA5END	国民健康保険	国保・賦課	5月末オンラインファイルセーブ用デアロックアロケート	委託外
1263	PBHA9001	国民健康保険	国保・賦課	50音台帳処理	委託
1264	PBHA9002	国民健康保険	国保・賦課	申告書処理	委託
1265	PBHA9003	国民健康保険	国保・賦課	申告書処理	委託
1266	PBHA9004	国民健康保険	国保・賦課	申告書処理	委託
1267	PBHA9005	国民健康保険	国保・賦課	申告書処理	委託
1268	PBHAATNA	国民健康保険	国保・賦課	国保だより 宛名シール処理	委託
1269	PBHAATNO	国民健康保険	国保・賦課	住基宛名番号不一致リスト	委託外
1270	PBHAATZI	国民健康保険	国保・賦課	特徴義務者宛名シール	委託外
1271	PBHAFUJO	国民健康保険	国保・賦課	退職被扶養者要件確認リスト	委託外
1272	PBHAH020	国民健康保険	国保・賦課	被保険者証一斉更新処理(10月処理)	委託外
1273	PBHAH030	国民健康保険	国保・賦課	被保険者証一斉更新処理(11月処理)	委託外
1274	PBHAHIBA	国民健康保険	国保・賦課	被爆者減免一覧表	委託
1275	PBHAIK02	国民健康保険	国保・賦課	2月統計処理(医療・後期支援分)	委託外
1276	PBHAIK10	国民健康保険	国保・賦課	10月統計処理(医療・後期支援分)	委託
1277	PBHAIPGN	国民健康保険	国保・賦課	一般減額所得調査対象者リスト	委託外
1278	PBHAJOHY	国民健康保険	国保・賦課	除票整理処理	委託外
1279	PBHAKGNC	国民健康保険	国保・賦課	軽減基準所得注意リスト	委託外
1280	PBHAUK02	国民健康保険	国保・賦課	2月統計処理(介護2号分)	委託
1281	PBHAUK10	国民健康保険	国保・賦課	10月統計処理(介護2号分)	委託
1282	PBHAUK1	国民健康保険	国保・賦課	区画整理処理1	委託外
1283	PBHAUK2	国民健康保険	国保・賦課	区画整理処理2	委託外
1284	PBHAUK3	国民健康保険	国保・賦課	区画整理処理3	委託外
1285	PBHAMITE	国民健康保険	国保・賦課	軽減未適用世帯抽出リスト	委託外
1286	PBHAMRKO	国民健康保険	国保・賦課	マル子証世帯人数集計処理	委託外
1287	PBANANEND	国民健康保険	国保・賦課	年金ジャーナル削除処理	委託外
1288	PBANANINZ	国民健康保険	国保・賦課	世帯人数別国保被保険者世帯数リスト	委託外
1289	PBANANUKI	国民健康保険	国保・賦課	通知書抜き取り対象者リスト作成	委託外
1290	PBHAROJI	国民健康保険	国保・賦課	老人・擬制世帯リスト処理	委託外
1291	PBASOMU	国民健康保険	国保・賦課	総務省統計処理	委託外
1292	PBASOTU	国民健康保険	国保・賦課	卒業予定者リスト処理	委託外
1293	PBASVSZI	国民健康保険	国保・賦課	普徴・特徴マスタセーブ処理	委託外
1294	PBHATAIN	国民健康保険	国保・賦課	退職本人・被扶養者 年齢階層別集計処理	委託外
1295	PBHATAT5	国民健康保険	国保・賦課	国保他都市照会(5月)	委託
1296	PBHATAT6	国民健康保険	国保・賦課	国保他都市照会(6月)	委託外
1297	PBHATEKJ	国民健康保険	国保・賦課	適用除外者リスト処理	委託外
1298	PBHATK09	国民健康保険	国保・賦課	9月統計処理	委託
1299	PBHATK22	国民健康保険	国保・賦課	2月統計2次処理処理	委託外
1300	PBHATKET	国民健康保険	国保・賦課	失業者 高齢倒産 旧被扶養者減免適用対象者統計処理	委託外
1301	PBHAZIZZ	国民健康保険	国保・賦課	普通徴収, 特別徴収処理(当初, 2, 3期処理)	委託外
1302	PBHM0010	国民健康保険	国保・賦課	前月ファイルデアロック, コピー	委託
1303	PBHM0015	国民健康保険	国保・賦課	O/Lファイルセーブ	委託
1304	PBHM0020	国民健康保険	国保・賦課	資格異動	委託
1305	PBHM0022	国民健康保険	国保・賦課	資格異動(2期用)	委託
1306	PBHM002A	国民健康保険	国保・賦課	資格異動(11期用)	委託
1307	PBHM0030	国民健康保険	国保・賦課	資格ビット異動, 税調	委託

1308	PBHM0032	国民健康保険	国保・賦課	資格ビット異動, 税調(2期用)	委託
1309	PBHM0040	国民健康保険	国保・賦課	賦課エラーチェック	委託
1310	PBHM0050	国民健康保険	国保・賦課	賦課エラー修正	委託
1311	PBHM0055	国民健康保険	国保・賦課	賦課エラー修正2	委託
1312	PBHM0060	国民健康保険	国保・賦課	年額計算, 期割エラーチェック	委託
1313	PBHM0062	国民健康保険	国保・賦課	年額計算, 期割エラーチェック(2期, 3期用)	委託
1314	PBHM006A	国民健康保険	国保・賦課	年額計算, 期割エラーチェック(12期用)	委託
1315	PBHM0070	国民健康保険	国保・賦課	特徴処理(偶数月 2期以外)	委託
1316	PBHM0071	国民健康保険	国保・賦課	特徴処理(奇数月 2期以外)	委託
1317	PBHM0072	国民健康保険	国保・賦課	特徴処理(2期)	委託
1318	PBHM0074	国民健康保険	国保・賦課	特徴処理(新年度仮徴収データ変更)9期~12期	委託
1319	PBHM0075	国民健康保険	国保・賦課	特徴結果取込処理 奇数月用	委託外
1320	PBHM0076	国民健康保険	国保・賦課	特徴結果取込処理 偶数月用	委託外
1321	PBHM0080	国民健康保険	国保・賦課	期割, 調定・返戻異動	委託
1322	PBHM0090	国民健康保険	国保・賦課	フッキング納付書作成(2期~10期用)	委託
1323	PBHM009A	国民健康保険	国保・賦課	過年度通知書作成(11期, 12期用)	委託
1324	PBHM0100	国民健康保険	国保・賦課	賦課・収納 オンライン落とし込み	委託
1325	PBHM0110	国民健康保険	国保・賦課	資格・賦課台帳作成	委託
1326	PBHM0120	国民健康保険	国保・賦課	賦課 例月イメージ作成	委託
1327	PBHM0122	国民健康保険	国保・賦課	賦課 例月イメージ作成(2期用)	委託
1328	PBHM012A	国民健康保険	国保・賦課	賦課 例月イメージ作成(11期, 12期用)	委託
1329	PBHM0140	国民健康保険	国保・賦課	国保用普徴マスタ作成	委託
1330	PBHM0141	国民健康保険	国保・賦課	普通徴収処理(過年相分税異動リスト作成)	委託外
1331	PBHM0150	国民健康保険	国保・賦課	国保用特徴マスタ作成	委託
1332	PBHM0151	国民健康保険	国保・賦課	特別徴収処理(過年相分税異動リスト作成)	委託外
1333	PBHM0160	国民健康保険	国保・賦課	資格・賦課 例月セーブ	委託
1334	PBHM0170	国民健康保険	国保・賦課	国保75歳喪失・退職切替・旧国登録	委託
1335	PBHM0180	国民健康保険	国保・賦課	後期情報取込1	委託
1336	PBHM0190	国民健康保険	国保・賦課	後期情報取込2	委託
1337	PBHM0210	国民健康保険	国保・賦課	特定疾患所得処理	委託
1338	PBHP8004	国民健康保険	国保・賦課	国保 保険証プリント2(11月)	委託
1339	PBHP8005	国民健康保険	国保・賦課	国保 保険証A4プリント(10月用)	委託
1340	PBHP8006	国民健康保険	国保・賦課	国保 保険証A4プリント(11月)	委託
1341	PBHPDA11	国民健康保険	国保・賦課	当初台帳プリント	委託
1342	PBHPDA12	国民健康保険	国保・賦課	当初台帳プリント(差し換え処理後用)	委託
1343	PBHPDA1X	国民健康保険	国保・賦課	当初台帳プリント(差し替え分のみ)	委託
1344	PBHPTSU1	国民健康保険	国保・賦課	通知書プリント	委託
1345	PBHPTSUT	国民健康保険	国保・賦課	通知書プリント(当初作成分)	委託
1346	PBHPTSUX	国民健康保険	国保・賦課	通知書プリント(差し換え分)	委託
▲ 区分合計				114件: 国民健康保険 >> 国保・賦課 >> バッチ処理システム	
1347	RBHM010	国民健康保険	国保・賦課	賦課処理選択	O/L
1348	RBHM020	国民健康保険	国保・賦課	世帯特定	O/L
1349	RBHM030	国民健康保険	国保・賦課	賦課情報照会	O/L
1350	RBHM040	国民健康保険	国保・賦課	所得照会票発行	O/L
1351	RBHM050	国民健康保険	国保・賦課	試算	O/L
1352	RBHM060	国民健康保険	国保・賦課	精算	O/L
1353	RBHM070	国民健康保険	国保・賦課	精算照会・発行	O/L
1354	RBHM080	国民健康保険	国保・賦課	精算情報削除	O/L
1355	RBHM090	国民健康保険	国保・賦課	国保市府民税照会	O/L
1356	RBHM100	国民健康保険	国保・賦課	市府民税照会	O/L
1357	RBHM110	国民健康保険	国保・賦課	軽減・所得申告書	O/L
1358	RBHM120	国民健康保険	国保・賦課	世帯賦課連絡票作成	O/L
1359	RBHM130	国民健康保険	国保・賦課	一般減額計算	O/L
1360	RBHM140	国民健康保険	国保・賦課	一般減額照会	O/L
1361	RBHM150	国民健康保険	国保・賦課	京北減額計算TPP	O/L
1362	RBHM160	国民健康保険	国保・賦課	固定資産税情報データ	O/L
1363	RBHM170	国民健康保険	国保・賦課	特徴停止連絡作成TPP	O/L
1364	RBHM180	国民健康保険	国保・賦課	その他情報管理TPP	O/L
▲ 区分合計				18件: 国民健康保険 >> 国保・賦課 >> 対話処理システム	
▲▲ 業務合計				132件: 国民健康保険 >> 国保・賦課	
1365	PBIA2010	国民健康保険	国保・収納	口振動奨ハガキ作成	委託外
1366	PBIA2020	国民健康保険	国保・収納	納付状況通知書作成	委託外
1367	PBIA2030	国民健康保険	国保・収納	延滞金率マスタ作成	委託外
1368	PBIA2040	国民健康保険	国保・収納	コンビニファイル整理	委託外
1369	PBIA2050	国民健康保険	国保・収納	還付マスタ削除エラーチェック	委託外
1370	PBIAFKMS	国民健康保険	国保・収納	決算振替明細計 作成	委託外
1371	PBIAH010	国民健康保険	国保・収納	被保険者証一斉更新処理(9月処理)	委託外
1372	PBIAH020	国民健康保険	国保・収納	被保険者証一斉更新処理(10月処理)	委託外
1373	PBIAH030	国民健康保険	国保・収納	被保険者証一斉更新処理(11月処理)	委託外
1374	PBIAHR10	国民健康保険	国保・収納	返戻追い出し処理	委託
1375	PBIAK001	国民健康保険	国保・収納	不納欠損対象者リスト作成(3月)	委託外
1376	PBIAK002	国民健康保険	国保・収納	不納欠損対象者リスト作成(5月)	委託外
1377	PBIAK003	国民健康保険	国保・収納	不納欠損連絡エラー修正	委託外
1378	PBIAK004	国民健康保険	国保・収納	決算事前処理	委託外
1379	PBIAK005	国民健康保険	国保・収納	不納欠損連絡エラー修正(2回目)	委託外
1380	PBIAK006	国民健康保険	国保・収納	不納欠損連絡エラー修正(3回目以降)	委託外
1381	PBIAK007	国民健康保険	国保・収納	B/T返戻確定データ作成処理	委託外
1382	PBIAK010	国民健康保険	国保・収納	決算(決算統計1, 2)	委託外
1383	PBIAK020	国民健康保険	国保・収納	決算(決算統計3)	委託外
1384	PBIAK030	国民健康保険	国保・収納	決算(オンライン落とし込み)1	委託外
1385	PBIAK031	国民健康保険	国保・収納	決算(オンライン落とし込み)2	委託外
1386	PBIAK040	国民健康保険	国保・収納	決算(決算統計その他)	委託外
1387	PBIAK050	国民健康保険	国保・収納	資格証交付世帯リスト作成処理	委託
1388	PBIAK060	国民健康保険	国保・収納	決算振替明細書 作成(事前処理)	委託外
1389	PBIAK070	国民健康保険	国保・収納	決算・事後処理	委託外
1390	PBIAM010	国民健康保険	国保・収納	滞納対策処理(現滞催告OCR作成)	委託外
1391	PBIAM020	国民健康保険	国保・収納	滞納対策処理(分納計画不履行催告書作成)	委託外
1392	PBIAM030	国民健康保険	国保・収納	滞納対策処理(滞納者名簿作成)	委託外
1393	PBIAM040	国民健康保険	国保・収納	滞納対策処理(電話催告対象世帯リスト)	委託外
1394	PBIARY10	国民健康保険	国保・収納	留学生処理	委託外
1395	PBIAT010	国民健康保険	国保・収納	口座マスター作成(当初)	委託外
1396	PBIAT021	国民健康保険	国保・収納	仮自動充当(当初イメージ作成用・1回目)	委託外

1397	PBIAT022	国民健康保険	国保・収納	仮自動充当(当初イメージ作成・2回目)	委託外
1398	PBIAT031	国民健康保険	国保・収納	○/Lマスタ作成(当初・1回目)	委託外
1399	PBIAT032	国民健康保険	国保・収納	○/Lマスタ作成(当初・2回目)	委託外
1400	PBID0010	国民健康保険	国保・収納	デイリー処理	委託
1401	PBID0014	国民健康保険	国保・収納	デイリー処理(4月充当日前用)	委託
1402	PBID0015	国民健康保険	国保・収納	デイリー処理(5月自動充当後用)	委託
1403	PBID0016	国民健康保険	国保・収納	デイリー処理(6月自動充当前用)	委託
1404	PBID001R	国民健康保険	国保・収納	デイリー コンビニ確報データ→ 振替依頼表データ(両年度期間対応)	委託外
1405	PBID0030	国民健康保険	国保・収納	デイリー処理(コンビニ)	委託
1406	PBID0099	国民健康保険	国保・収納	会計デイリーエラー出力	委託外
1407	PBIDKE16	国民健康保険	国保・収納	6月自動充当日デイリー後処理	委託外
1408	PBIKHSRV	国民健康保険	国保・収納	返戻済連絡データセーブ処理	委託
1409	PBIM0010	国民健康保険	国保・収納	前月ファイルロード	委託
1410	PBIM0015	国民健康保険	国保・収納	前月ファイルロード(5月処理)	委託
1411	PBIM0016	国民健康保険	国保・収納	前月ファイルロード(6月処理)	委託
1412	PBIM0020	国民健康保険	国保・収納	期限切れ予告通知書作成	委託
1413	PBIM0030	国民健康保険	国保・収納	口座異動取込処理	委託
1414	PBIM0040	国民健康保険	国保・収納	還付エラーチェック	委託
1415	PBIM0041	国民健康保険	国保・収納	還付エラー修正	委託
1416	PBIM0050	国民健康保険	国保・収納	口座マスター作成	委託
1417	PBIM0056	国民健康保険	国保・収納	口座マスター作成(6月処理)	委託
1418	PBIM0060	国民健康保険	国保・収納	自動充当, ○/Lマスタ作成	委託
1419	PBIM0064	国民健康保険	国保・収納	自動充当, ○/Lマスタ作成(4月処理)	委託
1420	PBIM0065	国民健康保険	国保・収納	自動充当, ○/Lマスタ作成(5月処理)	委託
1421	PBIM0066	国民健康保険	国保・収納	自動充当, ○/Lマスタ作成(6月処理)	委託
1422	PBIM0070	国民健康保険	国保・収納	収納 例月イメージ作成	委託
1423	PBIM0075	国民健康保険	国保・収納	収納 例月イメージ作成(5月処理)	委託
1424	PBIM0076	国民健康保険	国保・収納	収納 例月イメージ作成(6月処理)	委託外
1425	PBIM0080	国民健康保険	国保・収納	調定額収入額報告書作成	委託
1426	PBIM0086	国民健康保険	国保・収納	調定額収入額報告書作成(6月処理)	委託
1427	PBIM0100	国民健康保険	国保・収納	督促状, 嘱託員日計表作成	委託
1428	PBIM0107	国民健康保険	国保・収納	督促状, 嘱託員日計表作成(7月処理)	委託
1429	PBIM0120	国民健康保険	国保・収納	例月セーブ	委託
1430	PBIM0125	国民健康保険	国保・収納	例月セーブ(5月2回目)	委託
1431	PBIM0130	国民健康保険	国保・収納	口座振替結果データ変換処理	委託
1432	PBIMBT10	国民健康保険	国保・収納	滞納管理, 弁明通知書作成	委託
1433	PBIMBT11	国民健康保険	国保・収納	滞納管理 面接通知書作成	委託
1434	PBIMHR10	国民健康保険	国保・収納	返戻イメージ作成	委託
1435	PBIMHR16	国民健康保険	国保・収納	返戻イメージ作成(6月処理)	委託
1436	PBIMKP10	国民健康保険	国保・収納	還付イメージ作成	委託
1437	PBIMKP13	国民健康保険	国保・収納	還付イメージ作成(3月処理)	委託
1438	PBIMKP14	国民健康保険	国保・収納	還付イメージ作成(4月処理)	委託
1439	PBIMKP15	国民健康保険	国保・収納	還付イメージ作成(5月処理)	委託
1440	PBIMKP16	国民健康保険	国保・収納	還付イメージ作成(6月処理)	委託
1441	PBIMTK01	国民健康保険	国保・収納	特別徴収 件数・金額表作成処理	委託外
1442	PBIMTK10	国民健康保険	国保・収納	特別徴収消し込み処理	委託
1443	PBIP2010	国民健康保険	国保・収納	口座振替ハガキ作成	委託
1444	PBIP2020	国民健康保険	国保・収納	納付状況通知書作成	委託
1445	PBIP7010	国民健康保険	国保・収納	一斉更新時処理リスト作成(9月分)	委託
1446	PBIP7020	国民健康保険	国保・収納	一斉更新時呼出状作成(10月処理分)	委託
1447	PBIP7030	国民健康保険	国保・収納	一斉更新時呼出状作成(11月分)	委託
1448	PBIP9010	国民健康保険	国保・収納	徴収状況明細書作成	委託
1449	PBIPMI20	国民健康保険	国保・収納	滞納対策処理リスト作成2	委託
1450	PBIW0010	国民健康保険	国保・収納	週処理(1)	委託
1451	PBIW0014	国民健康保険	国保・収納	週処理(1)(4月充当日前用)	委託
1452	PBIW0016	国民健康保険	国保・収納	週処理(1)(6月充当日前用)	委託
1453	PBIW0020	国民健康保険	国保・収納	週処理(2)	委託
1454	PBIW0024	国民健康保険	国保・収納	週処理(2)(4月充当日前用)	委託
1455	PBIW0025	国民健康保険	国保・収納	週処理(2)(5月充当日後用)	委託
1456	PBIW0026	国民健康保険	国保・収納	週処理(2)(6月充当日前用)	委託
▲ 区分合計					
1457	QBIG0001	国民健康保険	国保・収納	調定変動手入力処理	対話処理
1458	RBIM010	国民健康保険	国保・収納	収納処理選択	O/L
1459	RBIM020	国民健康保険	国保・収納	収納検索指示	O/L
1460	RBIM030	国民健康保険	国保・収納	精算世帯口座削除	O/L
1461	RBIM040	国民健康保険	国保・収納	収納状況照会	O/L
1462	RBIM050	国民健康保険	国保・収納	還付状況照会	O/L
1463	RBIM060	国民健康保険	国保・収納	納付書作成	O/L
1464	RBIM070	国民健康保険	国保・収納	税申告用資料照会	O/L
1465	RBIM080	国民健康保険	国保・収納	延滞金計算	O/L
1466	RBIM090	国民健康保険	国保・収納	滞納金明細書作成	O/L
1467	RBIM120	国民健康保険	国保・収納	口座状況照会	O/L
1468	RBIM130	国民健康保険	国保・収納	口座振替停止入力	O/L
1469	RBIM140	国民健康保険	国保・収納	口座振替中止照会	O/L
1470	RBIM150	国民健康保険	国保・収納	口座振替中止発行	O/L
1471	RBIM160	国民健康保険	国保・収納	差押情報管理	O/L
1472	RBIM170	国民健康保険	国保・収納	口座振替開始・取消入力	O/L
1473	RBIM180	国民健康保険	国保・収納	コンビニ収納照会TPP	O/L
1474	RBIM190	国民健康保険	国保・収納	口座振替依頼書発行TPP	O/L
1475	RBIM210	国民健康保険	国保・収納	分納計画作成 I	O/L
1476	RBIM220	国民健康保険	国保・収納	分納計画作成 II	O/L
1477	RBIM230	国民健康保険	国保・収納	分納計画照会	O/L
1478	RBIM240	国民健康保険	国保・収納	分納計画変更削除	O/L
1479	RBIM250	国民健康保険	国保・収納	分納納付書作成	O/L
1480	RBIM260	国民健康保険	国保・収納	分納計画履行管理	O/L
1481	RBIM310	国民健康保険	国保・収納	特別事情登録・修正	O/L
1482	RBIM320	国民健康保険	国保・収納	弁明理由登録・修正	O/L
1483	RBIM330	国民健康保険	国保・収納	弁明通知書発行・削除	O/L
1484	RBIM340	国民健康保険	国保・収納	証返還命令発行	O/L
1485	RBIM350	国民健康保険	国保・収納	証返還登録	O/L
1486	RBIM360	国民健康保険	国保・収納	証交付管理情報削除	O/L
1487	RBIM370	国民健康保険	国保・収納	証変更情報登録・修正	O/L

1488	RBIM380	国民健康保険	国保・収納	滞納世帯検索TPP	O/L
	▲区分合計			32件:国民健康保険 >> 国保・収納 >> 対話処理システム	
	▲▲業務合計		124件:国民健康保険 >>	国保・収納	
1489	PBXM010	国民健康保険	国保・その他	DVDデータ消去	委託
1490	PBXZE010	国民健康保険	国保・その他	国保・国年オンラインVOLセーブ	委託
1491	PBXZE020	国民健康保険	国保・その他	国保・国年・児扶手ファイルの容量 & フリースペース確認	委託
	▲区分合計			3件:国民健康保険 >> 国保・その他 >> バッチ処理システム	
1492	RBXM000	国民健康保険	国保・その他	業務開始	O/L
1493	RBXM010	国民健康保険	国保・その他	国保業務開始	O/L
1494	RBXM020	国民健康保険	国保・その他	メンテナンス処理選択	O/L
1495	RBXM030	国民健康保険	国保・その他	メンテナンス処理	O/L
1496	RBXM040	国民健康保険	国保・その他	共通パスワード変更処理	O/L
1497	RBXM999	国民健康保険	国保・その他	x 異常終了	O/L
	▲区分合計			6件:国民健康保険 >> 国保・その他 >> 対話処理システム	
	▲▲業務合計		9件:国民健康保険 >>	国保・その他	
	▲▲▲業種合計	398件:国民健康保険			
1498	PBNA0010	国民年金	国民年金・O/L共通	除票整理 確認リスト作成	委託外
1499	PBNA0020	国民年金	国民年金・O/L共通	除票整理(OLファイル削除)	委託外
	▲区分合計			2件:国民年金 >> 国民年金・O/L共通 >> バッチ処理システム	
	▲▲業務合計		2件:国民年金 >>	国民年金・O/L共通	
1500	PBPM010	国民年金	国民年金・宛名	宛名・資格喪失更新準備処理(月前半)	委託
1501	PBPM011	国民年金	国民年金・宛名	宛名・資格喪失更新処理(月前半)(1)	委託
1502	PBPM012	国民年金	国民年金・宛名	宛名・資格喪失更新処理(月前半)(2)	委託
1503	PBPM013	国民年金	国民年金・宛名	宛名・資格喪失更新処理 バッチVSAS作成(月前半)	委託
1504	PBPM020	国民年金	国民年金・宛名	宛名・資格喪失更新準備処理(月後半)	委託
1505	PBPM021	国民年金	国民年金・宛名	宛名・資格喪失更新処理(月後半)(1)	委託
1506	PBPM022	国民年金	国民年金・宛名	宛名・資格喪失更新処理(月後半)(2)	委託
1507	PBPM023	国民年金	国民年金・宛名	宛名・資格喪失更新処理 バッチVSAS作成(月後半)	委託
1508	PBPM030	国民年金	国民年金・宛名	異動通知作成処理(月前半)	委託
1509	PBPM040	国民年金	国民年金・宛名	異動通知作成処理(月後半)	委託
1510	PBPM050	国民年金	国民年金・宛名	資格取得調査(20歳適対勤奨)	委託
1511	PBPM060	国民年金	国民年金・宛名	国民年金 20歳適用ファイル 更新	委託
1512	PBPM120	国民年金	国民年金・宛名	宛名・資格喪失更新準備処理(月後半)	委託
1513	PBPM121	国民年金	国民年金・宛名	宛名・資格喪失更新処理(月後半)(1)	委託
	▲区分合計			14件:国民年金 >> 国民年金・宛名 >> バッチ処理システム	
1514	RBPM010	国民年金	国民年金・宛名	送付先・方書	O/L
1515	RBPM020	国民年金	国民年金・宛名	年金住登外	O/L
1516	RBPM030	国民年金	国民年金・宛名	宛名つけかえ	O/L
1517	RBPM040	国民年金	国民年金・宛名	本名通名切替	O/L
1518	RBPM050	国民年金	国民年金・宛名	通称名管理	O/L
	▲区分合計			5件:国民年金 >> 国民年金・宛名 >> 対話処理システム	
	▲▲業務合計		19件:国民年金 >>	国民年金・宛名	
1519	PBQA0011	国民年金	国民年金・資格	申免一括受付	委託外
1520	PBQA0012	国民年金	国民年金・資格	申免所得審査票作成処理	委託外
1521	PBQA0020	国民年金	国民年金・資格	未納者所得判定	委託外
1522	PBQPE010	国民年金	国民年金・資格	申免所得審査票出力	委託
	▲区分合計			4件:国民年金 >> 国民年金・資格 >> バッチ処理システム	
1523	RBQM010	国民年金	国民年金・資格	資格異動検索	O/L
1524	RBQM020	国民年金	国民年金・資格	資格取得	O/L
1525	RBQM040	国民年金	国民年金・資格	市外転入	O/L
1526	RBQM050	国民年金	国民年金・資格	20歳一括登録	O/L
1527	RBQM060	国民年金	国民年金・資格	資格喪失・変更	O/L
1528	RBQM070	国民年金	国民年金・資格	異動確認	O/L
1529	RBQM080	国民年金	国民年金・資格	申請免除結果	O/L
1530	RBQM090	国民年金	国民年金・資格	得喪記録訂正	O/L
1531	RBQM100	国民年金	国民年金・資格	付加免除記録訂正	O/L
1532	RBQM120	国民年金	国民年金・資格	基番登録・訂正	O/L
1533	RBQM130	国民年金	国民年金・資格	その他訂正	O/L
1534	RBQM140	国民年金	国民年金・資格	届出記録訂正	O/L
1535	RBQM150	国民年金	国民年金・資格	申請免除所得調査(一般)	O/L
1536	RBQM160	国民年金	国民年金・資格	申請免除取消	O/L
	▲区分合計			14件:国民年金 >> 国民年金・資格 >> 対話処理システム	
	▲▲業務合計		18件:国民年金 >>	国民年金・資格	
1537	PBRA0010	国民年金	国民年金・給付	無拠出障害連名簿作成	委託外
1538	PBRA0011	国民年金	国民年金・給付	受給権者マスタ更新	委託
1539	PBRA0022	国民年金	国民年金・給付	老福所得証明必要者リスト作成	委託外
1540	PBRGE040	国民年金	国民年金・給付	老福連名簿作成	委託外
1541	PBRGE050	国民年金	国民年金・給付	老福マスタ更新	委託
1542	PBRPE010	国民年金	国民年金・給付	無拠出障害連名簿出力	委託
1543	PBRPE020	国民年金	国民年金・給付	老福連名簿出力	委託
	▲区分合計			7件:国民年金 >> 国民年金・給付 >> バッチ処理システム	
1544	RBRM010	国民年金	国民年金・給付	給付検索	O/L
1545	RBRM020	国民年金	国民年金・給付	受給権者管理	O/L
1546	RBRM030	国民年金	国民年金・給付	老齢福祉管理	O/L
1547	RBRM040	国民年金	国民年金・給付	障害年金所得照会	O/L
1548	RBRM050	国民年金	国民年金・給付	老齢年金所得照会	O/L
	▲区分合計			5件:国民年金 >> 国民年金・給付 >> 対話処理システム	
	▲▲業務合計		12件:国民年金 >>	国民年金・給付	
1549	PBTMD030	国民年金	国民年金・統計	統計処理	委託
1550	PBTMD040	国民年金	国民年金・統計	移動統計	委託
	▲区分合計			2件:国民年金 >> 国民年金・統計 >> バッチ処理システム	
	▲▲業務合計		2件:国民年金 >>	国民年金・統計	
1551	RBUM000	国民年金	国民年金・バッチ共通	業務接続	O/L
1552	RBUM001	国民年金	国民年金・バッチ共通	業務開始	O/L
1553	RBUM010	国民年金	国民年金・バッチ共通	年金処理選択	O/L
1554	RBUM020	国民年金	国民年金・バッチ共通	国保資格照会	O/L
1555	RBUM030	国民年金	国民年金・バッチ共通	税照会	O/L
1556	RBUM040	国民年金	国民年金・バッチ共通	年金共通照会	O/L
1557	RBUM050	国民年金	国民年金・バッチ共通	年金情報削除	O/L
1558	RBUM060	国民年金	国民年金・バッチ共通	メンテナンス処理選択	O/L
1559	RBUM070	国民年金	国民年金・バッチ共通	メンテナンス処理	O/L
1560	RBUM080	国民年金	国民年金・バッチ共通	共通パスワード変更処理	O/L

1561	RBUM999	国民年金	国民年金・バッチ共通	× アボート画面		O/L
	▲ 区分合計			11件:国民年金 >> 国民年金・バッチ共通 >> 対話処理システム		
	▲▲ 業務合計		11件:国民年金 >> 国民年金・バッチ共通			
1562	RBVM010	国民年金	年金生活者給付金	年給処理選択		O/L
1563	RBVM020	国民年金	年金生活者給付金	所得照会処理		O/L
1564	RBVM030	国民年金	年金生活者給付金	送付情報照会		O/L
1565	RBVM040	国民年金	年金生活者給付金	認定結果照会		O/L
1566	RBVM500	国民年金	年金生活者給付金	メンテナンス処理選択		O/L
1567	RBVM510	国民年金	年金生活者給付金	メンテナンス処理		O/L
1568	RBVM999	国民年金	年金生活者給付金	異常終了		O/L
	▲ 区分合計			7件:国民年金 >> 年金生活者給付金 >> 対話処理システム		
	▲▲ 業務合計		7件:国民年金 >> 年金生活者給付金			
	▲▲▲ 業種合計	71件:国民年金				
1569	RWAM010	介護保険	介護保険・宛名	処理選択		O/L
1570	RWAM020	介護保険	介護保険・宛名	住登外管理		O/L
1571	RWAM030	介護保険	介護保険・宛名	送付先・方書管理		O/L
1572	RWAM040	介護保険	介護保険・宛名	宛名つけかえ		O/L
1573	RWAM060	介護保険	介護保険・宛名	事業者管理		O/L
1574	RWAM070	介護保険	介護保険・宛名	国保情報照会		O/L
1575	RWAM080	介護保険	介護保険・宛名	宛名照会		O/L
1576	RWAM090	介護保険	介護保険・宛名	通称名管理		O/L
1577	RWAM100	介護保険	介護保険・宛名	合併管理		O/L
1578	RWAM110	介護保険	介護保険・宛名	施工事業者管理		O/L
	▲ 区分合計			10件:介護保険 >> 介護保険・宛名 >> 対話処理システム		
	▲▲ 業務合計		10件:介護保険 >> 介護保険・宛名			
1579	PWBM0010	介護保険	介護保険・資格	介護資格例月1		委託
1580	PWBM0011	介護保険	介護保険・資格	介護資格例月1(6中)		委託
1581	PWBM0012	介護保険	介護保険・資格	介護資格例月1(6末)		委託
1582	PWBM0013	介護保険	介護保険・資格	介護資格例月1(7末)		委託
1583	PWBM0020	介護保険	介護保険・資格	介護資格例月2		委託
1584	PWBM0021	介護保険	介護保険・資格	介護資格例月2(6中)		委託
1585	PWBM0022	介護保険	介護保険・資格	介護資格例月2(6末)		委託
1586	PWBM0023	介護保険	介護保険・資格	介護資格例月2(7末)		委託
1587	PWBM002P	介護保険	介護保険・資格	介護資格例月2(6中P)		委託
1588	PWBM0030	介護保険	介護保険・資格	介護資格例月3		委託
1589	PWBM0031	介護保険	介護保険・資格	介護資格例月3(6中)		委託
1590	PWBM0032	介護保険	介護保険・資格	介護資格例月3(6末-7初)		委託
1591	PWBM0033	介護保険	介護保険・資格	介護資格例月3(7末)		委託
1592	PWBM0050	介護保険	介護保険・資格	介護資格例月4		委託
1593	PWBM0080	介護保険	介護保険・資格	京住特対象者差分CSV作成		委託
1594	PWBZ0001	介護保険	介護保険・資格	市町村合併対象者リスト作成		委託外
	▲ 区分合計			16件:介護保険 >> 介護保険・資格 >> バッチ処理システム		
1595	RWBM010	介護保険	介護保険・資格	資格処理選択		O/L
1596	RWBM020	介護保険	介護保険・資格	個人特定		O/L
1597	RWBM100	介護保険	介護保険・資格	資格取得		O/L
1598	RWBM110	介護保険	介護保険・資格	資格喪失		O/L
1599	RWBM120	介護保険	介護保険・資格	資格変更		O/L
1600	RWBM130	介護保険	介護保険・資格	資格訂正		O/L
1601	RWBM140	介護保険	介護保険・資格	その他訂正		O/L
1602	RWBM150	介護保険	介護保険・資格	被保険者番号採番・照会		O/L
1603	RWBM160	介護保険	介護保険・資格	京住開始・変更		O/L
1604	RWBM170	介護保険	介護保険・資格	京住終了		O/L
1605	RWBM180	介護保険	介護保険・資格	他住開始・終了・訂正・通知書再発行		O/L
1606	RWBM190	介護保険	介護保険・資格	適用除外開始・終了・訂正		O/L
1607	RWBM200	介護保険	介護保険・資格	施設入退所登録		O/L
1608	RWBM210	介護保険	介護保険・資格	証発行選択		O/L
1609	RWBM220	介護保険	介護保険・資格	被保険者証発行		O/L
1610	RWBM230	介護保険	介護保険・資格	資格者証発行		O/L
1611	RWBM240	介護保険	介護保険・資格	認定証発行		O/L
1612	RWBM250	介護保険	介護保険・資格	証回収		O/L
1613	RWBM260	介護保険	介護保険・資格	証回収取消		O/L
1614	RWBM270	介護保険	介護保険・資格	受給資格証明書発行		O/L
1615	RWBM280	介護保険	介護保険・資格	届出書発行・審査		O/L
1616	RWBM290	介護保険	介護保険・資格	資格照会		O/L
1617	RWBM300	介護保険	介護保険・資格	白票出力		O/L
1618	RWBM310	介護保険	介護保険・資格	資格再取得		O/L
1619	RWBM320	介護保険	介護保険・資格	再転入候補照会		O/L
	▲ 区分合計			25件:介護保険 >> 介護保険・資格 >> 対話処理システム		
	▲▲ 業務合計		41件:介護保険 >> 介護保険・資格			
1620	PWCA0010	介護保険	介護保険・認定	介護認定 収入明細書作成		委託
1621	PWCA0011	介護保険	介護保険・認定	介護認定 収入明細書作成		委託外
1622	PWCA0020	介護保険	介護保険・認定	介護認定 町別認定状況統計表		委託
1623	PWCA0030	介護保険	介護保険・認定	介護認定 訪問調査契約サインクリア処理		委託外
1624	PWCG0010	介護保険	介護保険・認定	介護認定 認定更新対象者抽出		委託
1625	PWCM0010	介護保険	介護保険・認定	介護認定 エラーチェック		委託
1626	PWCM0011	介護保険	介護保険・認定	介護認定 エラーチェック(5月処理1)		委託
1627	PWCM0012	介護保険	介護保険・認定	介護認定 エラーチェック(5月処理3)		委託
1628	PWCM0020	介護保険	介護保険・認定	介護認定 口振テープ作成		委託
1629	PWCM0021	介護保険	介護保険・認定	介護認定 口振テープ作成 (5月処理2)		委託
1630	PWCM0022	介護保険	介護保険・認定	介護認定 口振テープ作成(5月処理4)		委託
1631	PWCM003A	介護保険	介護保険・認定	介護認定 リスト作成		委託
1632	PWCM003B	介護保険	介護保険・認定	介護認定 リスト作成		委託
1633	PWCM0040	介護保険	介護保険・認定	介護認定 更新申請動要		委託
1634	PWCM0050	介護保険	介護保険・認定	介護認定 例月セーブ		委託
1635	PWCM0051	介護保険	介護保険・認定	介護認定 例月セーブ(5月処理2)		委託
1636	PWCM0052	介護保険	介護保険・認定	介護認定 例月セーブ(5月処理4)		委託
1637	PWCM0100	介護保険	介護保険・認定	介護認定統計		委託
	▲ 区分合計			18件:介護保険 >> 介護保険・認定 >> バッチ処理システム		
1638	RWCM010	介護保険	介護保険・認定	認定処理選択		O/L
1639	RWCM020	介護保険	介護保険・認定	認定情報修正		O/L
1640	RWCM030	介護保険	介護保険・認定	認定申請受付		O/L
1641	RWCM040	介護保険	介護保険・認定	調査依頼入力		O/L

1642	RWCM050	介護保険	介護保険・認定	認定進捗管理	O/L
1643	RWCM060	介護保険	介護保険・認定	認定申請取下・却下	O/L
1644	RWCM070	介護保険	介護保険・認定	受理日入力	O/L
1645	RWCM080	介護保険	介護保険・認定	審査会資料作成依頼	O/L
1646	RWCM090	介護保険	介護保険・認定	2号一時差止予告	O/L
1647	RWCM100	介護保険	介護保険・認定	認定結果入力	O/L
1648	RWCM110	介護保険	介護保険・認定	他市認定引継	O/L
1649	RWCM120	介護保険	介護保険・認定	サービス計画・入退所修正	O/L
1650	RWCM130	介護保険	介護保険・認定	再調査入力	O/L
1651	RWCM140	介護保険	介護保険・認定	サービス計画受付	O/L
1652	RWCM150	介護保険	介護保険・認定	生保開始・廃止	O/L
1653	RWCM160	介護保険	介護保険・認定	認定照会	O/L
1654	RWCM170	介護保険	介護保険・認定	調査料支払データ管理	O/L
1655	RWCM180	介護保険	介護保険・認定	生保修正	O/L
1656	RWCM190	介護保険	介護保険・認定	老健・医療・公費変更	O/L
1657	RWCM200	介護保険	介護保険・認定	旧措置管理	O/L
1658	RWCM210	介護保険	介護保険・認定	不服申立入力	O/L
1659	RWCM220	介護保険	介護保険・認定	生保認定引継	O/L
1660	RWCM230	介護保険	介護保険・認定	給付制限解除	O/L
▲区分合計				23件:介護保険 >> 介護保険・認定 >> 対話処理システム	
▲▲業務合計				41件:介護保険 >> 介護保険・認定	
1661	PWDA0010	介護保険	介護保険・賦課	介護賦課 当初処理 1回目	委託
1662	PWDA0020	介護保険	介護保険・賦課	介護賦課 当初処理 2回目	委託
1663	PWDA0030	介護保険	介護保険・賦課	介護賦課 当初処理 3回目	委託
1664	PWDA0040	介護保険	介護保険・賦課	介護賦課 当初処理 4回目	委託
1665	PWDA0050	介護保険	介護保険・賦課	介護賦課 当初処理 5回目	委託
1666	PWDA0064	介護保険	介護保険・賦課	介護賦課 例月処理 6回目 (4期用)	委託
1667	PWDA0200	介護保険	介護保険・賦課	介護賦課 基礎年金番号把握	委託
1668	PWDA0210	介護保険	介護保険・賦課	介護賦課 特徴開始(生保受給)対象者リスト作成 年次分	委託
1669	PWDA0310	介護保険	介護保険・賦課	介護賦課 仮本算定	委託
1670	PWDA0410	介護保険	介護保険・賦課	介護賦課 本算定各種リスト作成	委託
1671	PWDA1200	介護保険	介護保険・賦課	介護賦課 特別徴収開始のお知らせ	委託
1672	PWDAFTP1	介護保険	介護保険・賦課	特徴異動依頼MO作成処理 (7月分)	委託
1673	PWDA S011	介護保険	介護保険・賦課	介護賦課 13期データセーブ	委託外
1674	PWDA S014	介護保険	介護保険・賦課	介護賦課 1期 賦課台帳関連処理	委託外
1675	PWDA S040	介護保険	介護保険・賦課	介護賦課 4期前データ消去	委託外
1676	PWDA S044	介護保険	介護保険・賦課	介護賦課 統計5(所得段階別・要介護度別件数表)	委託外
1677	PWDA S045	介護保険	介護保険・賦課	介護賦課 4期 資格兼賦課台帳作成	委託外
1678	PWDA S060	介護保険	介護保険・賦課	介護賦課 特徴年次依頼結果取込	委託外
1679	PWDA S104	介護保険	介護保険・賦課	介護賦課 10期統計,1号京住特リスト作成	委託外
1680	PWDGS001	介護保険	介護保険・賦課	介護賦課 期割修正連絡, 賦課変更連絡データ取込	委託外
1681	PWDM0010	介護保険	介護保険・賦課	介護賦課 例月処理 1回目 (宛名読替)	委託
1682	PWDM0012	介護保険	介護保険・賦課	介護賦課 5月処理 1回目	委託
1683	PWDM0013	介護保険	介護保険・賦課	介護賦課 6月処理 1回目 (3期用)	委託
1684	PWDM0014	介護保険	介護保険・賦課	介護賦課 例月処理 1回目 (4期用)	委託
1685	PWDM0015	介護保険	介護保険・賦課	介護賦課 例月処理 1回目 (5期用)	委託
1686	PWDM0020	介護保険	介護保険・賦課	介護賦課 例月処理 2回目 (所得把握)	委託
1687	PWDM0022	介護保険	介護保険・賦課	介護賦課 5月・6月処理 2回目	委託
1688	PWDM0024	介護保険	介護保険・賦課	介護賦課 例月処理 2回目 (4期用)	委託
1689	PWDM0030	介護保険	介護保険・賦課	介護賦課 例月処理 3回目 (異動取込)	委託
1690	PWDM0032	介護保険	介護保険・賦課	介護賦課 5月・6月処理 3回目	委託
1691	PWDM0034	介護保険	介護保険・賦課	介護賦課 例月処理 3回目 (4期用)	委託
1692	PWDM0040	介護保険	介護保険・賦課	介護賦課 例月処理 4回目 (マスタ作成)	委託
1693	PWDM0043	介護保険	介護保険・賦課	介護賦課 例月処理 4回目 (3, 7, 9期用)	委託
1694	PWDM0044	介護保険	介護保険・賦課	介護賦課 例月処理 4回目 (4期用)	委託
1695	PWDM004B	介護保険	介護保険・賦課	介護賦課 例月処理 4回目 (11期用)	委託
1696	PWDM004D	介護保険	介護保険・賦課	介護賦課 例月処理 4回目 (13期用)	委託
1697	PWDM0050	介護保険	介護保険・賦課	介護賦課 例月処理 5回目 (特徴異動・統計)	委託
1698	PWDM0052	介護保険	介護保険・賦課	介護賦課 例月処理 5回目 (2期用)	委託
1699	PWDM0053	介護保険	介護保険・賦課	介護賦課 例月処理 5回目 (3期用)	委託
1700	PWDM0054	介護保険	介護保険・賦課	介護賦課 例月処理 5回目 (4期用)	委託
1701	PWDM0060	介護保険	介護保険・賦課	介護賦課 例月処理 6回目 (台帳作成)	委託
1702	PWDM0064	介護保険	介護保険・賦課	介護賦課 例月処理 6回目 (4期用)	委託
1703	PWDM0070	介護保険	介護保険・賦課	介護賦課 例月処理 7回目 (OL作成)	委託
1704	PWDM0071	介護保険	介護保険・賦課	介護賦課 例月処理 7回目 (OLセーブ)	委託
1705	PWDM0080	介護保険	介護保険・賦課	介護賦課 例月処理 8回目 (次月用セーブ)	委託
1706	PWDM0090	介護保険	介護保険・賦課	介護賦課 賦課変更対象者リスト作成処理	委託
1707	PWDM0100	介護保険	介護保険・賦課	介護賦課 統計(生保保険料調定額一覧表)	委託
1708	PWDM0200	介護保険	介護保険・賦課	介護賦課 追加捕捉分基礎年金番号把握	委託
1709	PWDM0210	介護保険	介護保険・賦課	介護賦課 特徴開始(生保受給)対象者リスト作成	委託
1710	PWDMFTP1	介護保険	介護保険・賦課	特徴異動依頼MO作成処理	委託
1711	PWDM S000	介護保険	介護保険・賦課	介護賦課 例月処理前データ消去	委託外
1712	PWDM S001	介護保険	介護保険・賦課	介護賦課 特徴異動結果, 引落結果取込	委託外
1713	PWDP0001	介護保険	介護保険・賦課	介護賦課 資格兼賦課台帳プリント	委託
1714	PWDP0002	介護保険	介護保険・賦課	仮算定台帳リストプリント	委託
▲区分合計				54件:介護保険 >> 介護保険・賦課 >> パッチ処理システム	
1715	RWDM010	介護保険	介護保険・賦課	賦課処理選択	O/L
1716	RWDM110	介護保険	介護保険・賦課	賦課照会処理	O/L
1717	RWDM120	介護保険	介護保険・賦課	所得照会処理	O/L
1718	RWDM140	介護保険	介護保険・賦課	基礎年金番号入力処理	O/L
1719	RWDM150	介護保険	介護保険・賦課	賦課世帯構成変更入力	O/L
1720	RWDM160	介護保険	介護保険・賦課	試算	O/L
1721	RWDM170	介護保険	介護保険・賦課	賦課変更連絡	O/L
1722	RWDM180	介護保険	介護保険・賦課	賦課資料票連絡	O/L
1723	RWDM190	介護保険	介護保険・賦課	期割修正連絡	O/L
1724	RWDM200	介護保険	介護保険・賦課	賦課連絡データ照会	O/L
▲区分合計				10件:介護保険 >> 介護保険・賦課 >> 対話処理システム	
▲▲業務合計				64件:介護保険 >> 介護保険・賦課	
1725	PWEA0100	介護保険	介護保険・収納	決算処理	委託外
1726	PWEA0300	介護保険	介護保険・収納	歳出還付未済分デリート(年次)	委託外
1727	PWEA0410	介護保険	介護保険・収納	決算前処理	委託外
1728	PWEA0420	介護保険	介護保険・収納	不納欠損処理(5月)	委託

1729	PWEA0430	介護保険	介護保険・収納	還付未済削除処理	委託外
1730	PWEA0440	介護保険	介護保険・収納	デイリーファイルクリア	委託外
1731	PWEA0450	介護保険	介護保険・収納	不納欠損処理(4月)	委託
1732	PWEAH010	介護保険	介護保険・収納	介護収納本算定納付書作成	委託
1733	PWEAH020	介護保険	介護保険・収納	介護収納例月1(本算定)	委託
1734	PWEAH030	介護保険	介護保険・収納	納付書差し替え分作成(本算定)	委託
1735	PWEAK009	介護保険	介護保険・収納	介護収納仮算定事前処理	委託外
1736	PWEAK010	介護保険	介護保険・収納	介護収納仮算定納付書作成	委託
1737	PWEAK020	介護保険	介護保険・収納	例月前処理(仮算定)	委託
1738	PWEAK030	介護保険	介護保険・収納	介護収納例月1(仮算定)	委託
1739	PWEAK040	介護保険	介護保険・収納	例月後処理(仮算定)	委託
1740	PWEAK050	介護保険	介護保険・収納	納付書差し替え分作成(仮算定)	委託
1741	PWED0010	介護保険	介護保険・収納	デイリー処理	委託
1742	PWEM0002	介護保険	介護保険・収納	例月事前処理①	委託
1743	PWEM0003	介護保険	介護保険・収納	口振結果データ編集	委託
1744	PWEM0005	介護保険	介護保険・収納	口座異動処理	委託外
1745	PWEM0009	介護保険	介護保険・収納	介護収納例月1事前処理	委託外
1746	PWEM0010	介護保険	介護保険・収納	介護収納例月1	委託
1747	PWEM0018	介護保険	介護保険・収納	介護収納 滞納整理異動	委託外
1748	PWEM0019	介護保険	介護保険・収納	介護収納 代理納付納付書作成	委託
1749	PWEM0020	介護保険	介護保険・収納	介護収納例月2	委託
1750	PWEM0022	介護保険	介護保険・収納	代理納付エラー修正	委託外
1751	PWEM0025	介護保険	介護保険・収納	介護収納 返戻請求	委託外
1752	PWEM0070	介護保険	介護保険・収納	介護収納 停止依頼連絡結果取り込み(偶数月)	委託外
1753	PWEM0071	介護保険	介護保険・収納	介護収納 停止依頼連絡結果取り込み(奇数月)	委託外
1754	PWEM0072	介護保険	介護保険・収納	介護収納 停止依頼連絡結果取り込み(9月)	委託外
1755	PWEM0081	介護保険	介護保険・収納	例月ファイルロード1	委託
1756	PWEM0082	介護保険	介護保険・収納	例月ファイルロード2	委託
1757	PWEM0083	介護保険	介護保険・収納	年次ファイルロード1	委託
1758	PWEM080D	介護保険	介護保険・収納	介護収納 代理納付消し込み	委託
1759	PWEM080T	介護保険	介護保険・収納	介護収納 特徴消し込み	委託
1760	PWEMK092	介護保険	介護保険・収納	介護保険料口座振替FTP	委託
1761	PWEP0010	介護保険	介護保険・収納	仮算定納付書プリント(2連)	委託
1762	PWEP0011	介護保険	介護保険・収納	仮算定納付書プリント(6連)	委託
1763	PWEP0020	介護保険	介護保険・収納	本算定納付書プリント(2連)	委託
1764	PWEP0021	介護保険	介護保険・収納	本算定納付書プリント(6連)	委託
1765	PWEP0022	介護保険	介護保険・収納	本算定納付書プリント(12連)	委託
1766	PWEP0030	介護保険	介護保険・収納	決算プリント	委託
1767	PWEP0031	介護保険	介護保険・収納	決算プリント(大量印字分)	委託
1768	PWEZ0100	介護保険	介護保険・収納	介護保険催告書作成	委託
1769	PWEZ0101	介護保険	介護保険・収納	介護保険独自催告書作成	委託
1770	PWEZ0200	介護保険	介護保険・収納	介護保険納付状況通知書作成	委託
1771	PWEZ0300	介護保険	介護保険・収納	介護保険口座振動要宛名カード作成	委託
1772	PWEZ0400	介護保険	介護保険・収納	金融機関情報 アンマッチリスト作成	委託
▲ 区分合計				48件:介護保険 >> 介護保険・収納 >> パッチ処理システム	
1773	RWEM010	介護保険	介護保険・収納	処理選択	O/L
1774	RWEM020	介護保険	介護保険・収納	収納照会	O/L
1775	RWEM030	介護保険	介護保険・収納	区分入済通	O/L
1776	RWEM040	介護保険	介護保険・収納	収入振替更正	O/L
1777	RWEM050	介護保険	介護保険・収納	充当	O/L
1778	RWEM060	介護保険	介護保険・収納	還付済登録	O/L
1779	RWEM070	介護保険	介護保険・収納	即時還付・返戻	O/L
1780	RWEM080	介護保険	介護保険・収納	還付返戻区分変更	O/L
1781	RWEM090	介護保険	介護保険・収納	連絡データ照会・削除	O/L
1782	RWEM100	介護保険	介護保険・収納	納付証明照会	O/L
1783	RWEM110	介護保険	介護保険・収納	滞納整理	O/L
1784	RWEM120	介護保険	介護保険・収納	給付制限照会	O/L
1785	RWEM130	介護保険	介護保険・収納	口座連絡データ登録照会	O/L
▲ 区分合計				13件:介護保険 >> 介護保険・収納 >> 対話処理システム	
▲▲ 業務合計				61件:介護保険 >> 介護保険・収納	
1786	PWFAG010	介護保険	介護保険・給付	介護給付 高額合算セットアップ情報作成	委託外
1787	PWFAG010	介護保険	介護保険・給付	介護給付 減額申請書作成	委託
1788	PWFAG020	介護保険	介護保険・給付	介護給付 負担限度額認定証作成	委託
1789	PWFAK010	介護保険	介護保険・給付	介護給付 高額委任払申請書作成	委託
1790	PWFAL030	介護保険	介護保険・給付	介護給付 高額合算動要用データ作成	委託外
1791	PWFAS010	介護保険	介護保険・給付	サービス種類マスタ登録	委託外
1792	PWFGM010	介護保険	介護保険・給付	「給付費のお知らせ」事前チェック	委託外
1793	PWFGM020	介護保険	介護保険・給付	「給付費のお知らせ」イメージ作成	委託
1794	PWFMO100	介護保険	介護保険・給付	給付統計1	委託外
1795	PWFMO110	介護保険	介護保険・給付	介護給付統計2	委託
1796	PWFMA010	介護保険	介護保険・給付	介護給付 償還払エラーチェック	委託
1797	PWFMA020	介護保険	介護保険・給付	介護給付 償還払い	委託
1798	PWFMA030	介護保険	介護保険・給付	介護給付 住宅改修支援費チェック処理	委託
1799	PWFMA040	介護保険	介護保険・給付	介護給付 住宅改修支援費支払い処理	委託
1800	PWFMC010	介護保険	介護保険・給付	例月CSVデータ作成①	委託外
1801	PWFMC020	介護保険	介護保険・給付	例月CSVデータ作成②	委託外
1802	PWFME010	介護保険	介護保険・給付	介護給付 データセーブ	委託
1803	PWFME020	介護保険	介護保険・給付	介護給付 受給者異動情報作成	委託
1804	PWFMF010	介護保険	介護保険・給付	介護給付 利用者負担額データ作成事前処理	委託
1805	PWFMF020	介護保険	介護保険・給付	介護給付 利用者負担額データ作成	委託
1806	PWFMG010	介護保険	介護保険・給付	介護給付 負担限度額認定チェック処理	委託
1807	PWFMJ010	介護保険	介護保険・給付	介護給付 給付実績登録①	委託外
1808	PWFMJ020	介護保険	介護保険・給付	介護給付 給付実績登録②	委託
1809	PWFMJ030	介護保険	介護保険・給付	介護給付 給付実績登録セーブ	委託
1810	PWFMK001	介護保険	介護保険・給付	介護給付 差額調整データ事前チェック	委託
1811	PWFMK002	介護保険	介護保険・給付	介護給付 高額委任払い差額調整	委託
1812	PWFMK010	介護保険	介護保険・給付	介護給付 高額勧奨①	委託
1813	PWFMK011	介護保険	介護保険・給付	介護給付 高額勧奨②	委託
1814	PWFMK012	介護保険	介護保険・給付	介護給付 高額勧奨③	委託
1815	PWFMK013	介護保険	介護保険・給付	介護給付 高額勧奨④	委託
1816	PWFMK020	介護保険	介護保険・給付	介護給付 高額勧奨⑤	委託
1817	PWFMK030	介護保険	介護保険・給付	介護給付 高額勧奨決定過誤チェックリスト	委託

1818	PWFML020	介護保険	介護保険・給付	介護給付 自己負担額情報作成	委託
1819	PWFML030	介護保険	介護保険・給付	介護給付 計算結果受領	委託
1820	PWFML040	介護保険	介護保険・給付	介護給付 各種チェックリスト出力	委託
1821	PWFML050	介護保険	介護保険・給付	介護給付 支給決定	委託
1822	PWFML060	介護保険	介護保険・給付	介護給付 振込データ作成	委託
1823	PWFMS010	介護保険	介護保険・給付	介護給付 宛名マスタ作成	委託
1824	PWFPM010	介護保険	介護保険・給付	「給付費のお知らせ」プリント	委託
1825	PWFZA020	介護保険	介護保険・給付	介護保険利用者アンケート用宛名シール作成	委託
1826	PWFZC020	介護保険	介護保険・給付	随時CSVデータ作成処理②	委託
1827	PWFZJ010	介護保険	介護保険・給付	介護給付 給付実績整理	委託
	▲ 区分合計			42件:介護保険 >> 介護保険・給付 >> バッチ処理システム	
1828	RWFM010	介護保険	介護保険・給付	処理選択	O/L
1829	RWFM020	介護保険	介護保険・給付	減免届出審査	O/L
1830	RWFM040	介護保険	介護保険・給付	給付減免修正	O/L
1831	RWFM050	介護保険	介護保険・給付	特別対策減免照会	O/L
1832	RWFM060	介護保険	介護保険・給付	特別対策減免登録	O/L
1833	RWFM070	介護保険	介護保険・給付	特別対策減免修正	O/L
1834	RWFM080	介護保険	介護保険・給付	ホームヘルプ利用者管理	O/L
1835	RWFM090	介護保険	介護保険・給付	高額介護サービス費登録動奨	O/L
1836	RWFM100	介護保険	介護保険・給付	高額介護サービス費修正	O/L
1837	RWFM110	介護保険	介護保険・給付	委任払い申請管理	O/L
1838	RWFM120	介護保険	介護保険・給付	給付実績照会	O/L
1839	RWFM130	介護保険	介護保険・給付	標準負担減免登録	O/L
1840	RWFM140	介護保険	介護保険・給付	利用者負担減免登録	O/L
1841	RWFM150	介護保険	介護保険・給付	特定標準・旧措置減免登録	O/L
1842	RWFM170	介護保険	介護保険・給付	償還払い登録・修正	O/L
1843	RWFM180	介護保険	介護保険・給付	償還払い決定	O/L
1844	RWFM190	介護保険	介護保険・給付	過誤・再審査申立管理	O/L
1845	RWFM200	介護保険	介護保険・給付	社会福祉法人等減免審査・登録	O/L
1846	RWFM210	介護保険	介護保険・給付	社会福祉法人等減免修正	O/L
1847	RWFM220	介護保険	介護保険・給付	福祉用具購入費審査登録	O/L
1848	RWFM230	介護保険	介護保険・給付	差額支給費審査登録・修正	O/L
1849	RWFM240	介護保険	介護保険・給付	住宅改修費登録	O/L
1850	RWFM260	介護保険	介護保険・給付	住宅改修費修正	O/L
1851	RWFM280	介護保険	介護保険・給付	口座メモ修正・削除	O/L
1852	RWFM310	介護保険	介護保険・給付	住宅改修事前申請受付TPP	O/L
1853	RWFM320	介護保険	介護保険・給付	住宅改修事前申請後決定登録TPP	O/L
1854	RWFM330	介護保険	介護保険・給付	償還払実績情報照会	O/L
1855	RWFM340	介護保険	介護保険・給付	給付メンテナンス	O/L
1856	RWFM350	介護保険	介護保険・給付	特定入所者サービス減免審査	O/L
1857	RWFM360	介護保険	介護保険・給付	特定入所者負担限度額決定登録	O/L
1858	RWFM370	介護保険	介護保険・給付	旧措置決定登録	O/L
1859	RWFM380	介護保険	介護保険・給付	減免修正等	O/L
1860	RWFM390	介護保険	介護保険・給付	特定入所者 差額支給費登録修正	O/L
1861	RWFM400	介護保険	介護保険・給付	給付 高額審査登録動奨	O/L
1862	RWFM410	介護保険	介護保険・給付	給付 高額修正	O/L
1863	RWFM420	介護保険	介護保険・給付	自己負担額証明書交付	O/L
1864	RWFM430	介護保険	介護保険・給付	計算結果登録	O/L
1865	RWFM440	介護保険	介護保険・給付	高額合算照会	O/L
	▲ 区分合計			38件:介護保険 >> 介護保険・給付 >> 対話処理システム	
	▲▲ 業務合計		80件:介護保険 >> 介護保険・給付		
1866	PWXA0010	介護保険	介護保険・その他	除票整理(介護オンライン)	委託外
1867	PWXA0020	介護保険	介護保険・その他	除票整理(介護バッチ)	委託外
1868	PWXM0020	介護保険	介護保険・その他	例月OLファイルのリロード処理	委託
1869	PWXM0030	介護保険	介護保険・その他	MPJ16ファイルの容量&フリースペース確認	委託
1870	PWXM0040	介護保険	介護保険・その他	生保データ連携	委託
	▲ 区分合計			5件:介護保険 >> 介護保険・その他 >> バッチ処理システム	
1871	RWXM000	介護保険	介護保険・その他	業務初期接続	O/L
1872	RWXM010	介護保険	介護保険・その他	業務開始	O/L
1873	RWXM040	介護保険	介護保険・その他	共通パスワード変更	O/L
1874	RWXM400	介護保険	介護保険・その他	メンテナンス処理選択	O/L
1875	RWXM410	介護保険	介護保険・その他	メンテナンス処理	O/L
1876	RWXM420	介護保険	介護保険・その他	給付メンテナンス処理選択	O/L
1877	RWXM430	介護保険	介護保険・その他	給付メンテナンス処理	O/L
1878	RWXM999	介護保険	介護保険・その他	x 異常終了	O/L
	▲ 区分合計			8件:介護保険 >> 介護保険・その他 >> 対話処理システム	
	▲▲ 業務合計		13件:介護保険 >> 介護保険・その他		
1879	RWYM010	介護保険	介護保険・旧外登照会	旧外登照会処理選択	O/L
1880	RWYM020	介護保険	介護保険・旧外登照会	旧外登照会処理	O/L
	▲ 区分合計			2件:介護保険 >> 介護保険・旧外登照会 >> 対話処理システム	
	▲▲ 業務合計		2件:介護保険 >> 介護保険・旧外登照会		
	▲▲▲ 業種合計	312件:介護保険			
1881	PLAA0810	後期高齢者医療	後期高齢・宛名	後期高齢 点字対象者全件リスト作成	委託
1882	PLAAH010	後期高齢者医療	後期高齢・宛名	はり・きゅう施術補助券作成	委託外
1883	PLAD0010	後期高齢者医療	後期高齢・宛名	後期高齢 日次送信用宛名データ作成前処理	委託
1884	PLAD0020	後期高齢者医療	後期高齢・宛名	後期高齢 日次送信用宛名データ作成	委託
1885	PLAD0021	後期高齢者医療	後期高齢・宛名	後期高齢 日次送信用宛名データ作成(月初)	委託
1886	PLAD0025	後期高齢者医療	後期高齢・宛名	後期高齢 日次送信用宛名データ等文字コード変換	委託
1887	PLAD0030	後期高齢者医療	後期高齢・宛名	後期高齢 日次送信用宛名データ等セーブ	委託
1888	PLAD0040	後期高齢者医療	後期高齢・宛名	後期高齢 日次送信用宛名データ作成後リンクF更新	委託
1889	PLAM0010	後期高齢者医療	後期高齢・宛名	後期高齢 月次送信用宛名データ作成	委託
1890	PLAM0110	後期高齢者医療	後期高齢・宛名	後期高齢 宛名マスタ作成用O/Lファイルセーブ(月初1)	委託
1891	PLAM0120	後期高齢者医療	後期高齢・宛名	後期高齢 宛名マスタ作成用後期住基・外登バッチマスタセーブ	委託
1892	PLAM0121	後期高齢者医療	後期高齢・宛名	後期高齢 宛名マスタ作成用O/Lファイルセーブ(月初2)	委託
1893	PLAM0130	後期高齢者医療	後期高齢・宛名	後期高齢 宛名マスタ作成	委託
1894	PLAM0210	後期高齢者医療	後期高齢・宛名	後期高齢 整合性チェック用宛名データセーブ	委託
1895	PLAMC020	後期高齢者医療	後期高齢・宛名	後期高齢 整合性チェック(宛名)	委託外
1896	PLAX0010	後期高齢者医療	後期高齢・宛名	後期高齢 日次送信用宛名データ作成前処理(休日稼働日用)	委託外
	▲ 区分合計			16件:後期高齢者医療 >> 後期高齢・宛名 >> バッチ処理システム	
1897	RLAM010	後期高齢者医療	後期高齢・宛名	処理選択TPP	O/L
1898	RLAM020	後期高齢者医療	後期高齢・宛名	住登外管理TPP	O/L
1899	RLAM030	後期高齢者医療	後期高齢・宛名	送付先・方書・転出先管理TPP	O/L

1900	RLAM080	後期高齢者医療	後期高齢・宛名	宛名照会TPP		O/L
1901	RLAM090	後期高齢者医療	後期高齢・宛名	はり・きゅう・マッサージ施術補助券発行		O/L
▲区分合計				5件:後期高齢者医療 >> 後期高齢・宛名 >> 対話処理システム		
▲▲業務合計			21件:後期高齢者医療 >>	後期高齢・宛名		
1902	PLBA0100	後期高齢者医療	後期高齢・資格	後期高齢 被保険者証発行情報年度切替		委託
1903	PLBA0110	後期高齢者医療	後期高齢・資格	後期高齢 基準収入額適用申請の勧奨対象者リスト作成		委託外
1904	PLBA0810	後期高齢者医療	後期高齢・資格	後期高齢 年次 有効期限到達予定者一覧作成処理		委託
1905	PLBD0005	後期高齢者医療	後期高齢・資格	後期高齢 日次受領データ受信・FTP		委託外
1906	PLBD0008	後期高齢者医療	後期高齢・資格	後期高齢 日次受領データ更新処理前チェック		委託外
1907	PLBD0010	後期高齢者医療	後期高齢・資格	後期高齢 日次受領データ更新		委託
1908	PLBD0020	後期高齢者医療	後期高齢・資格	後期高齢 日次受領データロード・セーブ		委託
1909	PLBM0070	後期高齢者医療	後期高齢・資格	後期高齢 資格 賦課保留対象者チェック		委託外
1910	PLBM0110	後期高齢者医療	後期高齢・資格	後期高齢 整合性チェック用資格データセーブ		委託
1911	PLBM0810	後期高齢者医療	後期高齢・資格	後期高齢 有効期限到達予定者一覧作成処理		委託
1912	PLBM0910	後期高齢者医療	後期高齢・資格	後期高齢 資格マスタ作成(例月処理)		委託
1913	PLBM020	後期高齢者医療	後期高齢・資格	後期高齢 整合性チェック(資格)		委託外
▲区分合計				12件:後期高齢者医療 >> 後期高齢・資格 >> バッチ処理システム		
1914	RLBM020	後期高齢者医療	後期高齢・資格	その他情報訂正TPP		O/L
1915	RLBM030	後期高齢者医療	後期高齢・資格	届出書発行・審査TPP		O/L
1916	RLBM040	後期高齢者医療	後期高齢・資格	その他情報訂正レコードセット		O/L
1917	RLBM050	後期高齢者医療	後期高齢・資格	資格得喪一覧表作成TPP		O/L
▲区分合計				4件:後期高齢者医療 >> 後期高齢・資格 >> 対話処理システム		
▲▲業務合計			16件:後期高齢者医療 >>	後期高齢・資格		
1918	PLDA0099	後期高齢者医療	後期高齢・賦課	後期高齢 賦課 簡易申告書作成処理カタログファイル作成		委託
1919	PLDA0100	後期高齢者医療	後期高齢・賦課	後期高齢 賦課 簡易申告書作成処理前セーブ		委託
1920	PLDA0101	後期高齢者医療	後期高齢・賦課	後期高齢 賦課 簡易申告書作成		委託
1921	PLDA0102	後期高齢者医療	後期高齢・賦課	後期高齢 賦課 簡易申告書作成処理後セーブ		委託
1922	PLDA0201	後期高齢者医療	後期高齢・賦課	後期高齢 賦課 軽減基準所得注意リスト作成		委託外
1923	PLDA0210	後期高齢者医療	後期高齢・賦課	後期高齢 賦課 低所得Ⅰ・Ⅱマイナス所得対象者抽出		委託
1924	PLDA0301	後期高齢者医療	後期高齢・賦課	後期高齢 賦課 特徴永年停止ロード・特徴追加補足データ退避		委託
1925	PLDG0200	後期高齢者医療	後期高齢・賦課	後期高齢 賦課 マイナス所得管理対象者ファイル更新		委託外
1926	PLDM0009	後期高齢者医療	後期高齢・賦課	後期高齢 賦課 所得入力者情報取込		委託
1927	PLDM0010	後期高齢者医療	後期高齢・賦課	後期高齢 賦課 所得課税情報作成		委託
1928	PLDM0015	後期高齢者医療	後期高齢・賦課	後期高齢 賦課 所得課税情報送信		委託外
1929	PLDM001H	後期高齢者医療	後期高齢・賦課	後期高齢 賦課 所得課税情報作成(本算定用)		委託外
1930	PLDM0020	後期高齢者医療	後期高齢・賦課	後期高齢 賦課 期割修正連絡データ取得		委託
1931	PLDM0021	後期高齢者医療	後期高齢・賦課	後期高齢 賦課 期割修正連絡データ作成		委託外
1932	PLDM0029	後期高齢者医療	後期高齢・賦課	後期高齢 賦課 保険料情報受領・FTP		委託外
1933	PLDM0030	後期高齢者医療	後期高齢・賦課	後期高齢 賦課 期割・特徴情報作成		委託
1934	PLDM0031	後期高齢者医療	後期高齢・賦課	後期高齢 賦課 期割・特徴情報作成(1期用)		委託
1935	PLDM0033	後期高齢者医療	後期高齢・賦課	後期高齢 賦課 期割・特徴情報作成(3期)		委託外
1936	PLDM0034	後期高齢者医療	後期高齢・賦課	後期高齢 賦課 期割・特徴情報作成(4期専用)		委託
1937	PLDM003B	後期高齢者医療	後期高齢・賦課	後期高齢 賦課 期割・特徴情報作成(1期専用)		委託外
1938	PLDM0040	後期高齢者医療	後期高齢・賦課	後期高齢 賦課 台帳セーブ・賦課根拠・調定マスタO/Lロード		委託
1939	PLDM0050	後期高齢者医療	後期高齢・賦課	後期高齢 賦課 次月用セーブ		委託
1940	PLDM0054	後期高齢者医療	後期高齢・賦課	後期高齢 賦課 次月用セーブ(本算定用)		委託
1941	PLDM0060	後期高齢者医療	後期高齢・賦課	後期高齢 賦課 後期用課税マスタ作成		委託
1942	PLDM0070	後期高齢者医療	後期高齢・賦課	後期高齢 賦課 週及賦課対象者リスト作成		委託
1943	PLDMS000	後期高齢者医療	後期高齢・賦課	後期高齢 賦課 特徴結果取込		委託外
▲区分合計				26件:後期高齢者医療 >> 後期高齢・賦課 >> バッチ処理システム		
1944	RLDM010	後期高齢者医療	後期高齢・賦課	賦課処理選択TPP		O/L
1945	RLDM110	後期高齢者医療	後期高齢・賦課	賦課照会TPP		O/L
1946	RLDM120	後期高齢者医療	後期高齢・賦課	所得照会TPP		O/L
1947	RLDM180	後期高齢者医療	後期高齢・賦課	特徴永年停止TPP		O/L
1948	RLDM190	後期高齢者医療	後期高齢・賦課	期割修正連絡TPP		O/L
1949	RLDM200	後期高齢者医療	後期高齢・賦課	賦課連絡データ照会TPP		O/L
▲区分合計				6件:後期高齢者医療 >> 後期高齢・賦課 >> 対話処理システム		
▲▲業務合計			32件:後期高齢者医療 >>	後期高齢・賦課		
1950	PLEA0010	後期高齢者医療	後期高齢・収納	後期高齢 収納納付状況通知書作成		委託
1951	PLEA0020	後期高齢者医療	後期高齢・収納	後期高齢 特徴永年停止解除候補者リスト		委託
1952	PLEA0030	後期高齢者医療	後期高齢・収納	後期高齢 歳出還付未済分リスト作成		委託外
1953	PLEA0031	後期高齢者医療	後期高齢・収納	後期高齢 歳出還付未済分削除リスト作成		委託外
1954	PLEA0032	後期高齢者医療	後期高齢・収納	後期高齢 歳出還付未済分データ削除		委託外
1955	PLEA0040	後期高齢者医療	後期高齢・収納	後期高齢 承認入力漏れチェックリスト作成		委託外
1956	PLEA0050	後期高齢者医療	後期高齢・収納	後期高齢 不納欠損処理(2月)		委託外
1957	PLEA0051	後期高齢者医療	後期高齢・収納	後期高齢 不納欠損処理(3月)		委託外
1958	PLEA0060	後期高齢者医療	後期高齢・収納	後期高齢 4月特徴開始資格喪失者リスト作成		委託外
1959	PLEA1100	後期高齢者医療	後期高齢・収納	後期高齢 本算定仮処理		委託外
1960	PLEA1122	後期高齢者医療	後期高齢・収納	後期高齢 本算定(差替処理)		委託外
1961	PLEA9000	後期高齢者医療	後期高齢・収納	後期高齢 収入異動ファイル事前クリア		委託
1962	PLEA9900	後期高齢者医療	後期高齢・収納	後期高齢 滞繰決算処理		委託外
1963	PLEA9922	後期高齢者医療	後期高齢・収納	後期高齢 現年決算処理		委託外
1964	PLEAKZ01	後期高齢者医療	後期高齢・収納	後期高齢 収納口座異動連絡データセーブ(本算定用)		委託
1965	PLEAT010	後期高齢者医療	後期高齢・収納	後期高齢 収納特徴依頼連絡取込・年次補足		委託外
1966	PLEAT020	後期高齢者医療	後期高齢・収納	後期高齢 特徴停止依頼連絡結果取込・年次補足結果		委託外
1967	PLEAT030	後期高齢者医療	後期高齢・収納	後期高齢 収納仮徴収額決定通知書作成		委託
1968	PLEAT031	後期高齢者医療	後期高齢・収納	後期高齢 収納仮徴収額決定通知書作成者リスト(広域提供用)		委託
1969	PLEAT040	後期高齢者医療	後期高齢・収納	後期高齢 収納承認入力漏れチェックリスト作成		委託外
1970	PLED0010	後期高齢者医療	後期高齢・収納	後期高齢 収納デイリー処理		委託
1971	PLED0015	後期高齢者医療	後期高齢・収納	後期高齢 日次送信用収納データFTP・送信		委託
1972	PLED0020	後期高齢者医療	後期高齢・収納	後期高齢 収納デイリーO/Lロード・翌日用セーブ		委託
1973	PLEG0010	後期高齢者医療	後期高齢・収納	後期高齢 収納催告書作成		委託
1974	PLEG0020	後期高齢者医療	後期高齢・収納	後期高齢 収納普徴事前勧奨通知作成		委託
1975	PLEG0021	後期高齢者医療	後期高齢・収納	後期高齢 普徴事前勧奨通知抜き取りリスト作成処理		委託外
1976	PLEG0030	後期高齢者医療	後期高齢・収納	後期高齢 収納 被災地該当督促状作成確認リスト		委託外
1977	PLEM0001	後期高齢者医療	後期高齢・収納	後期高齢 収納口座異動処理		委託
1978	PLEM0002	後期高齢者医療	後期高齢・収納	後期高齢 収納口座マスタ確定処理		委託外
1979	PLEM0003	後期高齢者医療	後期高齢・収納	後期高齢 収納口座異動連絡データセーブ		委託
1980	PLEM0010	後期高齢者医療	後期高齢・収納	後期高齢 収納調定異動・口振関係帳票作成		委託
1981	PLEM0015	後期高齢者医療	後期高齢・収納	後期高齢 収納納付書関係帳票作成		委託
1982	PLEM0016	後期高齢者医療	後期高齢・収納	後期高齢 収納還付充当関係帳票作成		委託
1983	PLEM0020	後期高齢者医療	後期高齢・収納	後期高齢 収納還付充当関係帳票・督促状作成		委託

1984	PLEM0025	後期高齢者医療	後期高齢・収納	後期高齢 収納ファイルセーブ	委託
1985	PLEM0030	後期高齢者医療	後期高齢・収納	後期高齢 収納滞納整理異動データチェック	委託外
1986	PLEM0040	後期高齢者医療	後期高齢・収納	後期高齢 収納特徴返戻請求データチェック	委託外
1987	PLEM0081	後期高齢者医療	後期高齢・収納	後期高齢 収納口座F・滞納整理フロー	委託
1988	PLEM0082	後期高齢者医療	後期高齢・収納	後期高齢 収納滞納整理フロー	委託
1989	PLEM1000	後期高齢者医療	後期高齢・収納	後期高齢 口座結果データ編集	委託
1990	PLEMT010	後期高齢者医療	後期高齢・収納	後期高齢 収納特徴結果取込	委託外
1991	PLEMT015	後期高齢者医療	後期高齢・収納	後期高齢 収納特徴義務者別区別件数金額表作成	委託外
1992	PLEMT020	後期高齢者医療	後期高齢・収納	後期高齢 収納特徴分収入消込処理	委託
1993	PLEMT030	後期高齢者医療	後期高齢・収納	後期高齢 収納特徴停止依頼連絡結果取込	委託外
1994	PLEP0003	後期高齢者医療	後期高齢・収納	後期高齢収納 本算定納付書作成(3連)	委託
1995	PLEP0004	後期高齢者医療	後期高齢・収納	後期高齢収納 本算定納付書作成(6連)	委託
1996	PLEP0009	後期高齢者医療	後期高齢・収納	後期高齢収納 本算定納付書作成(9連)	委託
1997	PLEP0012	後期高齢者医療	後期高齢・収納	後期高齢収納 本算定納付書作成(12連)	委託
1998	PLEZ0099	後期高齢者医療	後期高齢・収納	後期高齢 OL還付済み連絡データ一覧表作成	委託外
	▲区分合計			49件:後期高齢者医療 >> 後期高齢・収納 >> バッチ処理システム	
1999	RLEM010	後期高齢者医療	後期高齢・収納	収納処理選択TPP	O/L
2000	RLEM020	後期高齢者医療	後期高齢・収納	収納照会TPP	O/L
2001	RLEM030	後期高齢者医療	後期高齢・収納	区収入済通TPP	O/L
2002	RLEM040	後期高齢者医療	後期高齢・収納	収入振替更正TPP	O/L
2003	RLEM050	後期高齢者医療	後期高齢・収納	充当TPP	O/L
2004	RLEM060	後期高齢者医療	後期高齢・収納	還付済登録TPP	O/L
2005	RLEM070	後期高齢者医療	後期高齢・収納	即時還付・返戻TPP	O/L
2006	RLEM080	後期高齢者医療	後期高齢・収納	還付返戻区分変更TPP	O/L
2007	RLEM090	後期高齢者医療	後期高齢・収納	連絡データ照会・削除TPP	O/L
2008	RLEM100	後期高齢者医療	後期高齢・収納	納付証明照会TPP	O/L
2009	RLEM110	後期高齢者医療	後期高齢・収納	滞納整理TPP	O/L
2010	RLEM130	後期高齢者医療	後期高齢・収納	口座連絡データ登録照会TPP	O/L
2011	RLEM410	後期高齢者医療	後期高齢・収納	分納計画作成TPP	O/L
2012	RLEM420	後期高齢者医療	後期高齢・収納	分納計画照会TPP	O/L
2013	RLEM430	後期高齢者医療	後期高齢・収納	分納計画変更・削除TPP	O/L
2014	RLEM440	後期高齢者医療	後期高齢・収納	分納計画納付書作成TPP	O/L
	▲区分合計			16件:後期高齢者医療 >> 後期高齢・収納 >> 対話処理システム	
	▲▲業務合計		65件:後期高齢者医療 >>	後期高齢・収納	
2015	PLMMK001	後期高齢者医療	後期高齢・健康管理費	健管支払データ取り込み	委託外
2016	PLMMK002	後期高齢者医療	後期高齢・健康管理費	高額療養費データ取り込み	委託外
2017	PLMMK003	後期高齢者医療	後期高齢・健康管理費	柔道整復師データ・鍼灸師データ取り込み	委託外
2018	PLMMK010	後期高齢者医療	後期高齢・健康管理費	支払データチェック処理	委託
2019	PLMMK012	後期高齢者医療	後期高齢・健康管理費	高額療養費資格チェック処理	委託
2020	PLMMK013	後期高齢者医療	後期高齢・健康管理費	医療機関・施術師データセットアップ	委託
2021	PLMMK020	後期高齢者医療	後期高齢・健康管理費	支払処理(医療機関・施術師)	委託
2022	PLMMK030	後期高齢者医療	後期高齢・健康管理費	支払処理(受給者)1回目	委託
2023	PLMMK031	後期高齢者医療	後期高齢・健康管理費	支払処理(受給者)2回目	委託
2024	PLMMK040	後期高齢者医療	後期高齢・健康管理費	支払処理(施術師)2回目	委託
2025	PLMMK050	後期高齢者医療	後期高齢・健康管理費	支払データ整理処理	委託
2026	PLMMK051	後期高齢者医療	後期高齢・健康管理費	支払データ整理処理(FTP)	委託外
2027	PLMMS009	後期高齢者医療	後期高齢・健康管理費	後期高齢 健管単独認定宛名チェック処理	委託
2028	PLMMS010	後期高齢者医療	後期高齢・健康管理費	後期高齢 健管認定情報異動処理	委託
2029	PLMMS020	後期高齢者医療	後期高齢・健康管理費	後期高齢 健管月末O/Lロード処理	委託
2030	PLMMS030	後期高齢者医療	後期高齢・健康管理費	連合会健管受給者マスタ作成処理	委託
2031	PLMMS040	後期高齢者医療	後期高齢・健康管理費	後期高齢 健管資格統計処理	委託
2032	PLMMS075	後期高齢者医療	後期高齢・健康管理費	連合会健管受給者マスタ作成前チェック処理	委託
2033	PLMYS010	後期高齢者医療	後期高齢・健康管理費	受給者全件リスト作成	委託
2034	PLMYS020	後期高齢者医療	後期高齢・健康管理費	健管年度切替処理	委託外
2035	PLMYS030	後期高齢者医療	後期高齢・健康管理費	健管年度切替登録処理	委託外
2036	PLMYS040	後期高齢者医療	後期高齢・健康管理費	住所地特例者数調査	委託外
2037	PLMYS20	後期高齢者医療	後期高齢・健康管理費	健管切替処理	委託
	▲区分合計			23件:後期高齢者医療 >> 後期高齢・健康管理費 >> バッチ処理システム	
2038	RLMM010	後期高齢者医療	後期高齢・健康管理費	健康管理費処理選択TPP	O/L
2039	RLMM020	後期高齢者医療	後期高齢・健康管理費	認定登録	O/L
2040	RLMM030	後期高齢者医療	後期高齢・健康管理費	認定喪失	O/L
2041	RLMM040	後期高齢者医療	後期高齢・健康管理費	口座情報管理	O/L
2042	RLMM050	後期高齢者医療	後期高齢・健康管理費	所得照会	O/L
2043	RLMM060	後期高齢者医療	後期高齢・健康管理費	台帳照会	O/L
2044	RLMM070	後期高齢者医療	後期高齢・健康管理費	医療機関・施術師管理	O/L
2045	RLMM080	後期高齢者医療	後期高齢・健康管理費	居住地特例宛名管理	O/L
2046	RLMM090	後期高齢者医療	後期高齢・健康管理費	認定証発行記録管理	O/L
2047	RLMM100	後期高齢者医療	後期高齢・健康管理費	認定情報修正	O/L
2048	RLMM110	後期高齢者医療	後期高齢・健康管理費	扶養義務者・配偶者管理	O/L
2049	RLMM120	後期高齢者医療	後期高齢・健康管理費	金融機関照会	O/L
2050	RLMM130	後期高齢者医療	後期高齢・健康管理費	給付データ照会	O/L
2051	RLMM140	後期高齢者医療	後期高齢・健康管理費	給付データ作成	O/L
	▲区分合計			14件:後期高齢者医療 >> 後期高齢・健康管理費 >> 対話処理システム	
	▲▲業務合計		37件:後期高齢者医療 >>	後期高齢・健康管理費	
2052	PLXA0010	後期高齢者医療	後期高齢・共通	後期稼働統計ファイル・日次送受信ファイルセーブ&クリア	委託
2053	PLXA0020	後期高齢者医療	後期高齢・共通	後期オンラインパラメータ更新	委託外
2054	PLXG0010	後期高齢者医療	後期高齢・共通	メッセージファイル更新	委託外
2055	PLXG0020	後期高齢者医療	後期高齢・共通	区情報ファイル更新	委託外
2056	PLXM0010	後期高齢者医療	後期高齢・共通	MPJ15ファイルの容量&フリースペース確認	委託
	▲区分合計			5件:後期高齢者医療 >> 後期高齢・共通 >> バッチ処理システム	
2057	RLXM000	後期高齢者医療	後期高齢・共通	初期稼働TPP	O/L
2058	RLXM010	後期高齢者医療	後期高齢・共通	業務開始TPP	O/L
2059	RLXM100	後期高齢者医療	後期高齢・共通	旧外登照会処理選択	O/L
2060	RLXM110	後期高齢者医療	後期高齢・共通	旧外登照会処理	O/L
2061	RLXM400	後期高齢者医療	後期高齢・共通	メンテナンス処理選択	O/L
2062	RLXM410	後期高齢者医療	後期高齢・共通	メンテナンス処理	O/L
2063	RLXM999	後期高齢者医療	後期高齢・共通	x 異常終了TPP	O/L
	▲区分合計			7件:後期高齢者医療 >> 後期高齢・共通 >> 対話処理システム	
	▲▲業務合計		12件:後期高齢者医療 >>	後期高齢・共通	
2064	RLZM010	後期高齢者医療	後期高齢・その他	共通パスワード変更TPP	O/L
	▲区分合計			1件:後期高齢者医療 >> 後期高齢・その他 >> 対話処理システム	
	▲▲業務合計		1件:後期高齢者医療 >>	後期高齢・その他	

	▲▲▲ 業種合計	184件:後期高齢者	医療			
2065	PEIA0010	給与	教育人事	異動希望調査書作成		委託外
2066	PEIP0020	給与	教育人事	異動希望調査書出力		委託
	▲ 区分合計			2件:給与 >> 教育人事 >> バッチ処理システム		
	▲▲ 業務合計		2件:給与 >> 教育人事			
	▲▲▲ 業種合計	2件:給与				
2067	PKPM0010	福利厚生	職員健診	職員健診月例処理		委託
	▲ 区分合計			1件:福利厚生 >> 職員健診 >> バッチ処理システム		
	▲▲ 業務合計		1件:福利厚生 >> 職員健診			
2068	PNBQ1000	福利厚生	厚生会	厚生会OCRデータ作成 連絡票(A)		委託
	▲ 区分合計			1件:福利厚生 >> 厚生会 >> バッチ処理システム		
	▲▲ 業務合計		1件:福利厚生 >> 厚生会			
	▲▲▲ 業種合計	2件:福利厚生				
2069	PIBM0010	福祉	医療券 見舞金	医療券 月例処理		委託
	▲ 区分合計			1件:福祉 >> 医療券 見舞金 >> バッチ処理システム		
	▲▲ 業務合計		1件:福祉 >> 医療券 見舞金			
2070	RIDM040	福祉	児童手当	児童手当処理選択		O/L
2071	RIDM050	福祉	児童手当	請求書受付審査		O/L
2072	RIDM060	福祉	児童手当	現況届登録		O/L
2073	RIDM070	福祉	児童手当	支給停止・解除		O/L
2074	RIDM080	福祉	児童手当	認定申請		O/L
2075	RIDM090	福祉	児童手当	額改定		O/L
2076	RIDM100	福祉	児童手当	支給事由消滅		O/L
2077	RIDM110	福祉	児童手当	所得更正		O/L
2078	RIDM120	福祉	児童手当	口座・各種サイン管理		O/L
2079	RIDM130	福祉	児童手当	資格情報修正		O/L
2080	RIDM140	福祉	児童手当	支給判定		O/L
2081	RIDM150	福祉	児童手当	支給管理		O/L
2082	RIDM170	福祉	児童手当	住所管理		O/L
2083	RIDM180	福祉	児童手当	宛名つけかえ		O/L
2084	RIDM190	福祉	児童手当	宛名照会		O/L
2085	RIDM200	福祉	児童手当	支給台帳照会		O/L
2086	RIDM210	福祉	児童手当	資格随時変更TPP		O/L
2087	RIDM400	福祉	児童手当	児童手当メンテナンス処理選択		O/L
2088	RIDM410	福祉	児童手当	児童手当メンテナンス処理		O/L
2089	RIDM910	福祉	児童手当	口座読み替え		O/L
	▲ 区分合計			20件:福祉 >> 児童手当 >> 対話処理システム		
	▲▲ 業務合計		20件:福祉 >> 児童手当			
2090	PIEA0010	福祉	保育所	住基・外登異動リスト作成前処理		委託
2091	PIEAJ010	福祉	保育所	保育除票整理対象者リスト作成		委託
2092	PIEAJ020	福祉	保育所	除票整理宛名付け替え確認リスト作成		委託
2093	PIED0001	福祉	保育所	住基データ連携		委託
2094	PIED0002	福祉	保育所	要支援者抽出		委託
2095	PIEMC010	福祉	保育所	調定異動前処理		委託
2096	PIEMC014	福祉	保育所	調定異動前処理4月1回目		委託
2097	PIEMC020	福祉	保育所	調定マスタ、仮収納マスタ落とし込み		委託
2098	PIEMC024	福祉	保育所	調定異動前処理4月2回目		委託
2099	PIEMC030	福祉	保育所	滞線整理後マスターロード		委託
2100	PIEMS010	福祉	保育所	収納仮マスタ落とし込み		委託
2101	PIEMS020	福祉	保育所	収納マスタ落とし込み		委託
	▲ 区分合計			12件:福祉 >> 保育所 >> バッチ処理システム		
2102	RIEM010	福祉	保育所	保育所処理選択		O/L
2103	RIEM020	福祉	保育所	宛名管理		O/L
2104	RIEM040	福祉	保育所	認定管理		O/L
2105	RIEM050	福祉	保育所	口座管理		O/L
2106	RIEM060	福祉	保育所	保育宛名、住基・外登照会		O/L
2107	RIEM070	福祉	保育所	調定照会		O/L
2108	RIEM080	福祉	保育所	口座照会		O/L
2109	RIEM090	福祉	保育所	収納照会		O/L
2110	RIEM100	福祉	保育所	住登外登録		O/L
2111	RIEM110	福祉	保育所	宛名つけかえ		O/L
2112	RIEM120	福祉	保育所	口座よみかえ		O/L
2113	RIEM130	福祉	保育所	保育所名照会		O/L
2114	RIEM140	福祉	保育所	基本コード照会		O/L
2115	RIEM150	福祉	保育所	連絡データ照会		O/L
2116	RIEM160	福祉	保育所	調定連絡		O/L
2117	RIEM170	福祉	保育所	還付充当作成		O/L
2118	RIEM400	福祉	保育所	メンテナンス処理選択		O/L
2119	RIEM410	福祉	保育所	メンテナンス処理		O/L
2120	RIEM999	福祉	保育所	異常終了		O/L
	▲ 区分合計			19件:福祉 >> 保育所 >> 対話処理システム		
	▲▲ 業務合計		31件:福祉 >> 保育所			
2121	PIFAA010	福祉	児童扶養手当	喪失者削除・除票者調査		委託外
2122	PIFAG010	福祉	児童扶養手当	年齢到達処理		委託
2123	PIFAG020	福祉	児童扶養手当	所得証明必要確認リスト作成		委託外
2124	PIFMC130	福祉	児童扶養手当	児扶手 市民税情報異動者リスト作成		委託
2125	PIFMD040	福祉	児童扶養手当	稼働統計		委託
2126	PIFMD110	福祉	児童扶養手当	児扶手ファイルセーブ		委託
2127	PIFMD12A	福祉	児童扶養手当	児扶手 住基・外登異動リスト作成(月前半)		委託
2128	PIFMD12B	福祉	児童扶養手当	児扶手 住基・外登異動リスト作成(月後半)		委託
2129	PIFW0010	福祉	児童扶養手当	申請データ取込処理		委託
2130	PIFW0020	福祉	児童扶養手当	認定データ送信処理		委託
	▲ 区分合計			10件:福祉 >> 児童扶養手当 >> バッチ処理システム		
2131	RIFM010	福祉	児童扶養手当	児童扶養手当処理選択		O/L
2132	RIFM020	福祉	児童扶養手当	資格異動		O/L
2133	RIFM030	福祉	児童扶養手当	その他情報管理		O/L
2134	RIFM040	福祉	児童扶養手当	送付書発行		O/L
2135	RIFM050	福祉	児童扶養手当	住登外管理		O/L
2136	RIFM060	福祉	児童扶養手当	方書管理		O/L
2137	RIFM070	福祉	児童扶養手当	宛名・所得照会		O/L
2138	RIFM080	福祉	児童扶養手当	資格照会		O/L
2139	RIFM090	福祉	児童扶養手当	所得管理		O/L

2140	RIFM100	福祉	児童扶養手当	世帯管理	O/L
2141	RIFM400	福祉	児童扶養手当	メンテナンス処理選択	O/L
2142	RIFM410	福祉	児童扶養手当	メンテナンス処理	O/L
2143	RIFM999	福祉	児童扶養手当	× アボート	O/L
	▲ 区分合計			13件:福祉 >> 児童扶養手当 >> 対話処理システム	
	▲▲ 業務合計		23件:福祉 >> 児童扶養手当		
2144	PIHY0010	福祉	障害者手帳	手帳年次統計	委託
2145	PIHY0020	福祉	障害者手帳	手帳決定件数統計	委託
	▲ 区分合計			2件:福祉 >> 障害者手帳 >> バッチ処理システム	
2146	RIHM010	福祉	障害者手帳	手帳処理選択	O/L
2147	RIHM020	福祉	障害者手帳	手帳交付申請・転入受付	O/L
2148	RIHM030	福祉	障害者手帳	決定登録・転入決定	O/L
2149	RIHM040	福祉	障害者手帳	変更届出書入力	O/L
2150	RIHM050	福祉	障害者手帳	返還・転出	O/L
2151	RIHM060	福祉	障害者手帳	手帳交付・再交付	O/L
2152	RIHM070	福祉	障害者手帳	交付済日登録	O/L
2153	RIHM080	福祉	障害者手帳	手帳照会	O/L
2154	RIHM090	福祉	障害者手帳	サイン管理	O/L
2155	RIHM100	福祉	障害者手帳	申請却下	O/L
2156	RIHM110	福祉	障害者手帳	保護者修正	O/L
2157	RIHM120	福祉	障害者手帳	申請修正・異動修正	O/L
2158	RIHM130	福祉	障害者手帳	療育手帳管理	O/L
2159	RIHM140	福祉	障害者手帳	決定修正	O/L
2160	RIHM150	福祉	障害者手帳	進捗管理	O/L
2161	RIHM160	福祉	障害者手帳	申請書発行・白紙申請書発行	O/L
2162	RIHM170	福祉	障害者手帳	台帳発行	O/L
	▲ 区分合計			17件:福祉 >> 障害者手帳 >> 対話処理システム	
	▲▲ 業務合計		19件:福祉 >> 障害者手帳		
2163	PIIM0020	福祉	補装具	支払管理チェック	委託
2164	PIIM0030	福祉	補装具	支払管理登録	委託
2165	PIIM0040	福祉	補装具	利用者負担額データ作成	委託
	▲ 区分合計			3件:福祉 >> 補装具 >> バッチ処理システム	
2166	RIIM010	福祉	補装具	補装具処理選択	O/L
2167	RIIM020	福祉	補装具	交付・修理申請受付	O/L
2168	RIIM030	福祉	補装具	補装具決定	O/L
2169	RIIM040	福祉	補装具	補装具修正	O/L
2170	RIIM050	福祉	補装具	交付・修理券発行	O/L
2171	RIIM060	福祉	補装具	日常生活用具申請受付	O/L
2172	RIIM070	福祉	補装具	日常生活用具決定	O/L
2173	RIIM080	福祉	補装具	日常生活用具修正	O/L
2174	RIIM090	福祉	補装具	給付券発行	O/L
2175	RIIM100	福祉	補装具	補装具・日常生活用具照会	O/L
2176	RIIM120	福祉	補装具	支払管理	O/L
2177	RIIM130	福祉	補装具	補装具照会TPP	O/L
2178	RIIM140	福祉	補装具	ストマ等申請受付TPP	O/L
2179	RIIM150	福祉	補装具	ストマ等決定登録TPP	O/L
2180	RIIM160	福祉	補装具	ストマ等修正TPP	O/L
2181	RIIM170	福祉	補装具	ストマ等給付券発行TPP	O/L
2182	RIIM180	福祉	補装具	保護者修正TPP	O/L
	▲ 区分合計			17件:福祉 >> 補装具 >> 対話処理システム	
	▲▲ 業務合計		20件:福祉 >> 補装具		
2183	PIJM0010	福祉	自立支援費サービス	月末セーブ	委託
2184	PIJM0030	福祉	自立支援費サービス	月初リスト	委託
2185	PIJM0031	福祉	自立支援費サービス	月初リスト(6月処理用)	委託
2186	PIJM0032	福祉	自立支援費サービス	月初リスト(7月処理用)	委託
2187	PIJM1060	福祉	自立支援費サービス	審査支払・資格情報作成前処理	委託
2188	PIJM1070	福祉	自立支援費サービス	審査支払・資格情報作成	委託
2189	PIJM1080	福祉	自立支援費サービス	審査支払・請求明細確認前処理	委託
2190	PIJM1081	福祉	自立支援費サービス	審査支払・事業者マスタVSAS更新	委託
2191	PIJM1090	福祉	自立支援費サービス	審査支払・請求明細確認1	委託
2192	PIJM1091	福祉	自立支援費サービス	審査支払・請求明細確認2	委託
2193	PIJM1100	福祉	自立支援費サービス	審査支払・帳票作成	委託
2194	PIJM1110	福祉	自立支援費サービス	審査支払連合会対応・支払実績登録	委託
2195	PIJM1120	福祉	自立支援費サービス	給付費単価ファイル更新	委託
2196	PIJM1130	福祉	自立支援費サービス	受給者連絡票データ反映	委託
2197	PIJM2010	福祉	自立支援費サービス	高額世帯管理リスト	委託
2198	PIJM2020	福祉	自立支援費サービス	介護負担額情報要求データ作成	委託
2199	PIJM2030	福祉	自立支援費サービス	高額遡りリスト	委託
2200	PIJM2040	福祉	自立支援費サービス	高額支払情報登録	委託
2201	PIJM2050	福祉	自立支援費サービス	高額振込FD作成	委託
2202	PIJM3010	福祉	自立支援費サービス	名寄処理1回目	委託
2203	PIJM3020	福祉	自立支援費サービス	名寄処理2回目	委託
2204	PIJM3030	福祉	自立支援費サービス	名寄処理3回目	委託
2205	PIJM3040	福祉	自立支援費サービス	在宅振込FD作成	委託
2206	PIJY0010	福祉	自立支援費サービス	支給決定統計CSVデータ作成	委託
2207	PIJY0020	福祉	自立支援費サービス	7月改定処理・前日データ取得	委託
2208	PIJY0021	福祉	自立支援費サービス	7月改定処理	委託
2209	PIJY0030	福祉	自立支援費サービス	支給量増減データ統計情報CSVデータ作成	委託
2210	PIJY0040	福祉	自立支援費サービス	支給決定者一覧作成	委託
2211	PIJY0050	福祉	自立支援費サービス	年次 認定期間終了予定者一覧作成	委託
	▲ 区分合計			29件:福祉 >> 自立支援費サービス >> バッチ処理システム	
2212	RJMJ010	福祉	自立支援費サービス	給付費共通TPP	O/L
2213	RJMJ100	福祉	自立支援費サービス	世帯管理登録/異動日訂正TPP	O/L
2214	RJMJ110	福祉	自立支援費サービス	高額申請情報登録/照会TPP	O/L
2215	RJMJ120	福祉	自立支援費サービス	高額支払情報登録/照会TPP	O/L
2216	RJMJ140	福祉	自立支援費サービス	契約管理TPP	O/L
2217	RJMJ200	福祉	自立支援費サービス	障害程度区分認定TPP	O/L
2218	RJMJ210	福祉	自立支援費サービス	支給決定TPP	O/L
2219	RJMJ220	福祉	自立支援費サービス	支給変更TPP	O/L
2220	RJMJ230	福祉	自立支援費サービス	支給取消TPP	O/L
2221	RJMJ240	福祉	自立支援費サービス	利用者負担変更TPP	O/L
2222	RJMJ250	福祉	自立支援費サービス	給付費状態変更TPP	O/L

2223	RJMJ260	福祉	自立支援費サービス	その他情報訂正TPP	O/L
2224	RJMJ270	福祉	自立支援費サービス	給付費情報照会TPP	O/L
2225	RJMJ280	福祉	自立支援費サービス	受給者証発行TPP	O/L
2226	RJMJ290	福祉	自立支援費サービス	申請書TPP	O/L
2227	RJMJ300	福祉	自立支援費サービス	名寄せ登録TPP	O/L
2228	RJMJ310	福祉	自立支援費サービス	支払登録TPP	O/L
2229	RJMJ500	福祉	自立支援費サービス	事業者管理TPP	O/L
2230	RJMJ510	福祉	自立支援費サービス	宛先管理TPP	O/L
	▲区分合計			19件:福祉 >> 自立支援費サービス >> 対話処理システム	
	▲▲業務合計		48件:福祉 >> 自立支援費サービス		
2231	PIKM0010	福祉	更生医療	連名簿データ審査・累積処理	委託
2232	PIKM0020	福祉	更生医療	バッチ資格マスタ作成	委託
2233	PIKM0030	福祉	更生医療	負担額計算処理	委託
2234	PIKM0050	福祉	更生医療	統計用ファイル作成処理	委託
2235	PIKM0060	福祉	更生医療	利用者負担額ファイル作成	委託
2236	PIKY0010	福祉	更生医療	医療機関データ作成処理	委託
2237	PIKY0020	福祉	更生医療	年次統計処理	委託
2238	PIKY0030	福祉	更生医療	福祉医療対象外該当者リスト(7月末データ使用)	委託
2239	PIKY0031	福祉	更生医療	福祉医療対象外該当者リスト(8月末データ使用)	委託
	▲区分合計			9件:福祉 >> 更生医療 >> バッチ処理システム	
2240	RIKM010	福祉	更生医療	更正医療処理選択	O/L
2241	RIKM020	福祉	更生医療	更正医療決定登録TPP	O/L
2242	RIKM030	福祉	更生医療	更正医療資格喪失TPP	O/L
2243	RIKM040	福祉	更生医療	更生医療資格回復・取消TPP	O/L
2244	RIKM050	福祉	更生医療	更正医療受給者証発行	O/L
2245	RIKM060	福祉	更生医療	過誤登録TPP	O/L
2246	RIKM070	福祉	更生医療	給付記録更新TPP	O/L
2247	RIKM100	福祉	更生医療	医療機関管理・照会	O/L
2248	RIKM120	福祉	更生医療	申請書発行	O/L
2249	RIKM130	福祉	更生医療	更正医療照会	O/L
2250	RIKM140	福祉	更生医療	給付記録照会	O/L
2251	RIKM150	福祉	更生医療	障医照会	O/L
2252	RIKM160	福祉	更生医療	後期健管認定履歴照会	O/L
	▲区分合計			13件:福祉 >> 更生医療 >> 対話処理システム	
	▲▲業務合計		22件:福祉 >> 更生医療		
2253	RILM010	福祉	老人医療	老人医療処理選択	O/L
2254	RILM020	福祉	老人医療	資格取得	O/L
2255	RILM030	福祉	老人医療	資格喪失	O/L
2256	RILM040	福祉	老人医療	資格異動	O/L
2257	RILM510	福祉	老人医療	老人医療台帳照会	O/L
	▲区分合計			5件:福祉 >> 老人医療 >> 対話処理システム	
	▲▲業務合計		5件:福祉 >> 老人医療		
2258	RIMM010	福祉	健康管理費	健管認定登録	O/L
2259	RIMM020	福祉	健康管理費	認定喪失	O/L
2260	RIMM050	福祉	健康管理費	健管口座登録	O/L
2261	RIMM060	福祉	健康管理費	健管修正	O/L
2262	RIMM510	福祉	健康管理費	健管台帳照会	O/L
2263	RIMM600	福祉	健康管理費	健管直接請求入力修正	O/L
	▲区分合計			6件:福祉 >> 健康管理費 >> 対話処理システム	
	▲▲業務合計		6件:福祉 >> 健康管理費		
2264	RINM010	福祉	障害者医療	障害者医療処理選択	O/L
2265	RINM020	福祉	障害者医療	資格取得	O/L
2266	RINM030	福祉	障害者医療	資格喪失	O/L
2267	RINM040	福祉	障害者医療	所得照会	O/L
2268	RINM050	福祉	障害者医療	資格異動	O/L
2269	RINM060	福祉	障害者医療	区間移動	O/L
2270	RINM080	福祉	障害者医療	加入医療保険管理	O/L
2271	RINM090	福祉	障害者医療	その他管理	O/L
2272	RINM110	福祉	障害者医療	証発行選択	O/L
2273	RINM120	福祉	障害者医療	証回収	O/L
2274	RINM130	福祉	障害者医療	証回収取消	O/L
2275	RINM140	福祉	障害者医療	資格修正	O/L
2276	RINM180	福祉	障害者医療	個人特定	O/L
2277	RINM510	福祉	障害者医療	台帳照会	O/L
2278	RINM600	福祉	障害者医療	レセプト照会	O/L
2279	RINM610	福祉	障害者医療	過誤サイン設定	O/L
2280	RINM620	福祉	障害者医療	償還・入力修正	O/L
	▲区分合計			17件:福祉 >> 障害者医療 >> 対話処理システム	
	▲▲業務合計		17件:福祉 >> 障害者医療		
2281	PIPA0010	福祉	敬老乗車証	更新申請書作成	委託外
2282	PIPA0020	福祉	敬老乗車証	申請受付チェック処理	委託外
2283	PIPA0030	福祉	敬老乗車証	申請書受付処理	委託外
2284	PIPA0060	福祉	敬老乗車証	敬老乗車証 交付台帳作成	委託外
2285	PIPA0070	福祉	敬老乗車証	敬老乗車証 民営整理番号取込	委託外
2286	PIPA0080	福祉	敬老乗車証	敬老乗車証 年次統計表作成	委託外
2287	PIPA0090	福祉	敬老乗車証	不現住者一覧作成	委託外
2288	PIPA0100	福祉	敬老乗車証	除票整理	委託外
2289	PIPA0110	福祉	敬老乗車証	敬老乗車証 負担区分変更者リスト作成	委託外
2290	PIPA0120	福祉	敬老乗車証	敬老乗車証 状態区分別統計表作成処理	委託外
2291	PIPM0010	福祉	敬老乗車証	新規申請書作成	委託
2292	PIPM0020	福祉	敬老乗車証	TISデータ取込処理	委託
2293	PIPM0040	福祉	敬老乗車証	郵便局データ取込処理作成	委託
2294	PIPM0050	福祉	敬老乗車証	交付郵便局統計表作成	委託
2295	PIPM0060	福祉	敬老乗車証	月例処理データセーブ	委託
2296	PIPM0070	福祉	敬老乗車証	証交付事由消滅処理作成	委託
2297	PIPP0010	福祉	敬老乗車証	敬老乗車証 各種帳票プリント	委託
2298	PIPP0020	福祉	敬老乗車証	納付書プリント処理	委託
2299	PIPP0030	福祉	敬老乗車証	敬老乗車証 交付台帳プリント	委託
	▲区分合計			19件:福祉 >> 敬老乗車証 >> バッチ処理システム	
2300	RIPM010	福祉	敬老乗車証	敬老乗車証処理選択	O/L
2301	RIPM020	福祉	敬老乗車証	敬老乗車証申請受付	O/L
2302	RIPM030	福祉	敬老乗車証	整理番号取込TPP	O/L

2303	RIPM040	福祉	敬老乗車証	敬老乗車証乗車証交付登録	O/L
2304	RIPM050	福祉	敬老乗車証	敬老乗車証納入通知書再発行	O/L
2305	RIPM060	福祉	敬老乗車証	敬老乗車証証回収	O/L
2306	RIPM070	福祉	敬老乗車証	敬老乗車証登録情報修正	O/L
2307	RIPM080	福祉	敬老乗車証	敬老乗車証管理情報照会	O/L
2308	RIPM090	福祉	敬老乗車証	敬老乗車証再交付登録	O/L
2309	RIPM100	福祉	敬老乗車証	敬老乗車証事由消滅登録	O/L
2310	RIPM110	福祉	敬老乗車証	還付情報登録	O/L
2311	RIPM120	福祉	敬老乗車証	所得照会TPP	O/L
2312	RIPM400	福祉	敬老乗車証	敬老乗車証メンテナンス処理選択	O/L
2313	RIPM410	福祉	敬老乗車証	敬老乗車証メンテナンス処理	O/L
	▲区分合計			14件:福祉 >> 敬老乗車証 >> 対話処理システム	
	▲▲業務合計		33件:福祉 >> 敬老乗車証		
2314	RIQM010	福祉	ひとり親医療	母子医療処理選択	O/L
2315	RIQM020	福祉	ひとり親医療	資格取得	O/L
2316	RIQM030	福祉	ひとり親医療	資格喪失	O/L
2317	RIQM040	福祉	ひとり親医療	住所異動	O/L
2318	RIQM050	福祉	ひとり親医療	資格異動	O/L
2319	RIQM060	福祉	ひとり親医療	扶養義務者変更	O/L
2320	RIQM080	福祉	ひとり親医療	加入医療保険管理	O/L
2321	RIQM090	福祉	ひとり親医療	その他管理	O/L
2322	RIQM100	福祉	ひとり親医療	現況届	O/L
2323	RIQM110	福祉	ひとり親医療	証発行選択	O/L
2324	RIQM120	福祉	ひとり親医療	証回収	O/L
2325	RIQM130	福祉	ひとり親医療	証回収取消	O/L
2326	RIQM140	福祉	ひとり親医療	資格修正	O/L
2327	RIQM150	福祉	ひとり親医療	母子認定修正	O/L
2328	RIQM170	福祉	ひとり親医療	母子世帯管理	O/L
2329	RIQM180	福祉	ひとり親医療	個人特定	O/L
2330	RIQM190	福祉	ひとり親医療	所得照会	O/L
2331	RIQM200	福祉	ひとり親医療	加入医療保険変更	O/L
2332	RIQM510	福祉	ひとり親医療	母子台帳照会	O/L
2333	RIQM600	福祉	ひとり親医療	レセプト照会	O/L
2334	RIQM610	福祉	ひとり親医療	過誤サイン設定	O/L
2335	RIQM620	福祉	ひとり親医療	償還・入力修正	O/L
	▲区分合計			22件:福祉 >> ひとり親医療 >> 対話処理システム	
	▲▲業務合計		22件:福祉 >> ひとり親医療		
2336	PIRAS004	福祉	老人保健	年度切替 事前処理	委託外
2337	PIRAS005	福祉	老人保健	年度切替 老健・老医	委託外
2338	PIRAS006	福祉	老人保健	年度切替 障害者・ひとり親	委託外
2339	PIRAS007	福祉	老人保健	年度切替 終了処理	委託外
2340	PIRAS008	福祉	老人保健	老健 一括喪失十年更新+バッチマスタ作成	委託
2341	PIRAS009	福祉	老人保健	老健・福祉医療 除票整理処理	委託外
2342	PIRMK010	福祉	老人保健	給付 給付資格バッチマスタ作成+償還例月支払1	委託
2343	PIRMK020	福祉	老人保健	給付 償還例月支払2	委託
2344	PIRMK040	福祉	老人保健	老健 給付各種統計(老健・老医)出力	委託
2345	PIRMK060	福祉	老人保健	給付 施術師償還データ作成・連名簿作成処理	委託
2346	PIRMK064	福祉	老人保健	老健 給付 施術師償還データチェック	委託外
2347	PIRMK070	福祉	老人保健	給付 償還系OLファイル更新	委託
2348	PIRMK080	福祉	老人保健	老健 給付 柔整バンテ加工処理	委託
2349	PIRMK081	福祉	老人保健	老健 給付 柔整バンテ落とし込み	委託
2350	PIRMS010	福祉	老人保健	老健 処理前セーブ	委託
2351	PIRMS020	福祉	老人保健	老健 一括喪失+資格バッチマスタ作成	委託
2352	PIRMS030	福祉	老人保健	老健 負担区分一括判定	委託
2353	PIRMS040	福祉	老人保健	老健 資格各種統計出力	委託
2354	PIRMZ010	福祉	老人保健	老健 福祉課税ファイル作成	委託
2355	PIRMZ020	福祉	老人保健	老健 福祉宛名マスタ作成	委託
2356	PIRMZ030	福祉	老人保健	処理後セーブ	委託
2357	PIRPS005	福祉	老人保健	年度切替 証プリント 老医	委託
2358	PIRPS006	福祉	老人保健	年度切替 証プリント 障害者・ひとり親	委託
2359	PIRPS050	福祉	老人保健	老医 証プリント(延長)	委託
	▲区分合計			24件:福祉 >> 老人保健 >> バッチ処理システム	
2360	RIRM010	福祉	老人保健	老人保健処理選択	O/L
2361	RIRM020	福祉	老人保健	資格取得	O/L
2362	RIRM030	福祉	老人保健	資格喪失	O/L
2363	RIRM040	福祉	老人保健	資格異動	O/L
2364	RIRM050	福祉	老人保健	負担区分修正	O/L
2365	RIRM060	福祉	老人保健	減額認定登録	O/L
2366	RIRM070	福祉	老人保健	特定疾病認定管理	O/L
2367	RIRM080	福祉	老人保健	加入医療保険管理	O/L
2368	RIRM090	福祉	老人保健	その他管理	O/L
2369	RIRM100	福祉	老人保健	障害状況管理	O/L
2370	RIRM110	福祉	老人保健	証発行選択	O/L
2371	RIRM120	福祉	老人保健	証回収	O/L
2372	RIRM130	福祉	老人保健	証回収取消	O/L
2373	RIRM140	福祉	老人保健	資格修正	O/L
2374	RIRM170	福祉	老人保健	特定疾病修正管理	O/L
2375	RIRM180	福祉	老人保健	個人特定	O/L
2376	RIRM510	福祉	老人保健	老人保健台帳照会	O/L
2377	RIRM600	福祉	老人保健	過誤サイン設定	O/L
2378	RIRM610	福祉	老人保健	償還・高額入力修正	O/L
2379	RIRM620	福祉	老人保健	レセプト照会	O/L
2380	RIRM630	福祉	老人保健	レセプト繋ぎ替え	O/L
2381	RIRM640	福祉	老人保健	老健高額申請管理	O/L
2382	RIRM650	福祉	老人保健	未決定高額管理	O/L
	▲区分合計			23件:福祉 >> 老人保健 >> 対話処理システム	
	▲▲業務合計		47件:福祉 >> 老人保健		
2383	PITAS001	福祉	子ども医療	三医療 一括喪失+十年更新+バッチマスタ作成	委託
2384	PITAS002	福祉	子ども医療	三医療 一括喪失+資格バッチマスタ作成(3月末処理分)	委託
2385	PITAS003	福祉	子ども医療	ひとり親医療 年齢到達一括喪失処理	委託
2386	PITAS004	福祉	子ども医療	福祉医療・老医 年度更新準備リスト作成	委託外
2387	PITAS006	福祉	子ども医療	ひとり親医療 年齢到達働奨処理	委託

2388	PITAS007	福祉	子ども医療	三医療 老医町別受給者数一覧表作成	委託
2389	PITAS091	福祉	子ども医療	三医療 認定記録・証発行記録不正者リスト作成	委託外
2390	PITAS092	福祉	子ども医療	ひとり親医療 現況届未提出サイン登録者チェック	委託外
2391	PITMK001	福祉	子ども医療	三医療 レセプト オンライン削除データセーブ	委託
2392	PITMK010	福祉	子ども医療	三医療 給付月末処理	委託
2393	PITMK020	福祉	子ども医療	三医療 給付月初プリント処理	委託
2394	PITMK040	福祉	子ども医療	三医療 給付 各種統計	委託
2395	PITMK050	福祉	子ども医療	三医療 給付 レセプト関係処理	委託
2396	PITMK051	福祉	子ども医療	三医療 レセプト処理前チェック処理	委託
2397	PITMK052	福祉	子ども医療	三医療 連合会請求データ取込	委託外
2398	PITMK055	福祉	子ども医療	三医療 レセプトデータ取込・連名簿作成	委託
2399	PITMK060	福祉	子ども医療	子ども医療 学童う歯レセプト突合処理	委託外
2400	PITMS020	福祉	子ども医療	三医療 一括喪失+資格バッチマスタ作成	委託
2401	PITMS030	福祉	子ども医療	三医療 異動確認リスト作成	委託
2402	PITMS040	福祉	子ども医療	三医療 資格各種統計出力	委託
2403	PITMS050	福祉	子ども医療	子ども医療 さくら証出力処理	委託
2404	PITMS070	福祉	子ども医療	子ども医療 さくら証抜き取りリスト出力	委託
	▲区分合計			22件:福祉 >> 子ども医療 >> バッチ処理システム	
2405	RITM010	福祉	子ども医療	乳幼児医療処理選択	O/L
2406	RITM020	福祉	子ども医療	資格取得	O/L
2407	RITM030	福祉	子ども医療	資格喪失	O/L
2408	RITM050	福祉	子ども医療	資格異動	O/L
2409	RITM060	福祉	子ども医療	区間異動	O/L
2410	RITM080	福祉	子ども医療	加入医療保険管理	O/L
2411	RITM090	福祉	子ども医療	その他管理	O/L
2412	RITM110	福祉	子ども医療	証発行選択	O/L
2413	RITM120	福祉	子ども医療	証回収	O/L
2414	RITM130	福祉	子ども医療	証回収取消	O/L
2415	RITM140	福祉	子ども医療	資格修正	O/L
2416	RITM150	福祉	子ども医療	年齢到達者処理	O/L
2417	RITM180	福祉	子ども医療	個人特定	O/L
2418	RITM190	福祉	子ども医療	さくら証発行	O/L
2419	RITM250	福祉	子ども医療	メモ管理TPP(RITM250)	O/L
2420	RITM510	福祉	子ども医療	台帳照会	O/L
2421	RITM600	福祉	子ども医療	レセプト照会	O/L
2422	RITM610	福祉	子ども医療	過誤サイン設定	O/L
2423	RITM620	福祉	子ども医療	償還・入力修正	O/L
	▲区分合計			19件:福祉 >> 子ども医療 >> 対話処理システム	
	▲▲業務合計		41件:福祉 >> 子ども医療		
2424	PIUA0020	福祉	児童手当	例期給付処理(10月)	委託外
2425	PIUA0030	福祉	児童手当	例期給付処理(2月)	委託外
2426	PIUA0040	福祉	児童手当	随時給付処理(4月)	委託外
2427	PIUA0050	福祉	児童手当	例期給付処理(6月)	委託外
2428	PIUAC140	福祉	児童手当	3歳到達処理(9月処理)	委託外
2429	PIUAC150	福祉	児童手当	3歳到達処理(9月頭処理) 更新処理	委託外
2430	PIUAE001	福祉	児童手当	1回目エラー確認処理	委託外
2431	PIUAE002	福祉	児童手当	2回目エラー確認処理	委託外
2432	PIUAE003	福祉	児童手当	3回目エラー確認処理	委託外
2433	PIUAE009	福祉	児童手当	現況未届督促状事前セーブ	委託
2434	PIUAE010	福祉	児童手当	現況未届督促状作成	委託
2435	PIUAE030	福祉	児童手当	現況届作成	委託外
2436	PIUAE040	福祉	児童手当	年齢到達更新処理	委託外
2437	PIUAE050	福祉	児童手当	支給状況報告	委託
2438	PIUAE090	福祉	児童手当	区別年齢別児童数統計作成	委託
2439	PIUAE100	福祉	児童手当	現況届未届者リスト作成	委託
2440	PIUAE120	福祉	児童手当	現況届登録児童数	委託
2441	PIUAE130	福祉	児童手当	現況届一括登録処理	委託外
2442	PIUAE140	福祉	児童手当	差止中受給者全件リスト作成	委託
2443	PIUAE150	福祉	児童手当	外国人受給者統計	委託
2444	PIUAE160	福祉	児童手当	特記サイン入力者リスト作成	委託
2445	PIUGC010	福祉	児童手当	区画整理用 事前ファイルセーブ	委託
2446	PIUGC020	福祉	児童手当	区画整理用 住基外登異動リスト作成	委託外
2447	PIUGC030	福祉	児童手当	戸籍電算化 氏名変更分抽出処理	委託外
2448	PIUGC040	福祉	児童手当	戸籍電算化 住基後追い手入力対象者リスト	委託外
2449	PIUGE040	福祉	児童手当	現況登録状況調査作成	委託外
2450	PIUMC010	福祉	児童手当	例月処理用セーブ+税異動リスト作成	委託
2451	PIUMC016	福祉	児童手当	例月処理用セーブ+税異動リスト作成(6月分)	委託
2452	PIUMC020	福祉	児童手当	住基・外登異動リスト作成	委託
2453	PIUMC040	福祉	児童手当	3歳到達処理(月次)	委託
2454	PIUMC050	福祉	児童手当	3歳到達処理(月次) 更新処理	委託
2455	PIUMK010	福祉	児童手当	随時支給処理	委託
2456	PIUMK020	福祉	児童手当	定期支給処理	委託
2457	PIUMK100	福祉	児童手当	生保連携データ&支給振込データ作成処理	委託
2458	PIUPC140	福祉	児童手当	3歳到達処理(9月処理)帳票出力	委託
2459	PIUPE030	福祉	児童手当	現況届出力	委託
2460	PIUPE040	福祉	児童手当	年齢到達関係帳票出力処理	委託
	▲区分合計			37件:福祉 >> 児童手当 >> バッチ処理システム	
2461	RIUM040	福祉	児童手当	子ども手当当初処理選択	O/L
2462	RIUM050	福祉	児童手当	認定請求書受付審査TPP	O/L
2463	RIUM060	福祉	児童手当	現況届登録TPP	O/L
2464	RIUM070	福祉	児童手当	支給差止・解除TPP	O/L
2465	RIUM080	福祉	児童手当	認定請求	O/L
2466	RIUM090	福祉	児童手当	額改定TPP	O/L
2467	RIUM100	福祉	児童手当	支給事由消滅TPP	O/L
2468	RIUM110	福祉	児童手当	所得更正TPP	O/L
2469	RIUM120	福祉	児童手当	口座・各種サイン変更TPP	O/L
2470	RIUM130	福祉	児童手当	資格情報修正TPP	O/L
2471	RIUM140	福祉	児童手当	支給判定TPP	O/L
2472	RIUM150	福祉	児童手当	支給管理TPP	O/L
2473	RIUM170	福祉	児童手当	宛名管理	O/L
2474	RIUM180	福祉	児童手当	宛名つけかえTPP	O/L
2475	RIUM190	福祉	児童手当	宛名照会	O/L

2476	RIUM200	福祉	児童手当	台帳照会	O/L
2477	RIUM210	福祉	児童手当	随時資格情報修正TPP	O/L
2478	RIUM250	福祉	児童手当	メモ管理TPP(RIUM250)	O/L
2479	RIUM260	福祉	児童手当	バーコード登録TPP	O/L
2480	RIUM270	福祉	児童手当	バーコード削除TPP	O/L
2481	RIUM400	福祉	児童手当	子ども手当メンテナンス処理選択	O/L
2482	RIUM410	福祉	児童手当	子ども手当メンテナンス処理	O/L
	▲区分合計			22件:福祉 >> 児童手当 >> 対話処理システム	
	▲▲業務合計		59件:福祉 >> 児童手当		
2483	PIXM0010	福祉	福祉共通	MPJ18ファイルの容量 & フリースペース確認	委託
	▲区分合計			1件:福祉 >> 福祉共通 >> バッチ処理システム	
2484	RIXM000	福祉	福祉共通	福祉システム業務開始	O/L
2485	RIXM010	福祉	福祉共通	業務開始	O/L
2486	RIXM040	福祉	福祉共通	共通パスワード変更	O/L
2487	RIXM100	福祉	福祉共通	旧外登照会処理選択	O/L
2488	RIXM110	福祉	福祉共通	旧外登照会処理	O/L
2489	RIXM400	福祉	福祉共通	メンテナンス処理選択	O/L
2490	RIXM410	福祉	福祉共通	メンテナンス処理	O/L
2491	RIXM420	福祉	福祉共通	福祉局共通情報メンテ1	O/L
2492	RIXM430	福祉	福祉共通	福祉局共通情報メンテ2	O/L
2493	RIXM999	福祉	福祉共通	× アポート	O/L
	▲区分合計			10件:福祉 >> 福祉共通 >> 対話処理システム	
	▲▲業務合計		11件:福祉 >> 福祉共通		
2494	RIYM010	福祉	障害福祉共通	居住地処理選択	O/L
2495	RIYM020	福祉	障害福祉共通	居住地管理	O/L
2496	RIYM030	福祉	障害福祉共通	住基・外登参照情報つけ替え	O/L
2497	RIYM040	福祉	障害福祉共通	事業者照会・支援費	O/L
2498	RIYM050	福祉	障害福祉共通	住基・外登照会	O/L
2499	RIYM060	福祉	障害福祉共通	居住地照会	O/L
2500	RIYM070	福祉	障害福祉共通	事業者登録・補装具	O/L
2501	RIYM080	福祉	障害福祉共通	事業者登録・支援費	O/L
2502	RIYM090	福祉	障害福祉共通	事業者照会・補装具	O/L
2503	RIYM100	福祉	障害福祉共通	手帳・支援費管理	O/L
2504	RIYM110	福祉	障害福祉共通	金融機関照会	O/L
2505	RIYM400	福祉	障害福祉共通	メンテナンス処理選択	O/L
2506	RIYM410	福祉	障害福祉共通	メンテナンス処理	O/L
2507	RIYM440	福祉	障害福祉共通	更正医療メンテナンス処理選択	O/L
2508	RIYM450	福祉	障害福祉共通	更正医療メンテナンス処理	O/L
2509	RIYM460	福祉	障害福祉共通	福祉サービスメンテナンス処理選択TPP	O/L
2510	RIYM470	福祉	障害福祉共通	障害福祉メンテナンス処理TPP	O/L
2511	RIYM999	福祉	障害福祉共通	× アポート	O/L
	▲区分合計			18件:福祉 >> 障害福祉共通 >> 対話処理システム	
	▲▲業務合計		18件:福祉 >> 障害福祉共通		
2512	RIZM010	福祉	老人保健共通	福祉住登外	O/L
2513	RIZM020	福祉	老人保健共通	福祉別宛名	O/L
2514	RIZM030	福祉	老人保健共通	宛名つけ替え	O/L
2515	RIZM040	福祉	老人保健共通	宛名照会	O/L
2516	RIZM050	福祉	老人保健共通	保険者管理	O/L
2517	RIZM060	福祉	老人保健共通	医療機関・施術師管理	O/L
2518	RIZM080	福祉	老人保健共通	所得照会	O/L
2519	RIZM100	福祉	老人保健共通	福祉医療台帳照会	O/L
2520	RIZM400	福祉	老人保健共通	福祉医療メンテナンス処理選択	O/L
2521	RIZM410	福祉	老人保健共通	福祉医療メンテナンス処理	O/L
2522	RIZM999	福祉	老人保健共通	× アポート	O/L
	▲区分合計			11件:福祉 >> 老人保健共通 >> 対話処理システム	
	▲▲業務合計		11件:福祉 >> 老人保健共通		
2523	PJCA0010	福祉	保育所	幼児主食費調定兼収入簿作成	委託
2524	PJCA0020	福祉	保育所	所得税額別リスト	委託
2525	PJCA0021	福祉	保育所	所得税額別リスト、FD作成	委託外
2526	PJCA0030	福祉	保育所	居住地別年齢別児童数	委託
2527	PJCA0031	福祉	保育所	居住地別年齢別児童数CSV	委託外
2528	PJCA0040	福祉	保育所	50音順リスト作成(4月)	委託
2529	PJCA0050	福祉	保育所	50音順リスト作成(12月)	委託
2530	PJCA0070	福祉	保育所	時間帯区分別市基準徴収金リスト(全体分)	委託
2531	PJCA0110	福祉	保育所	4月全件リスト	委託
2532	PJCA0111	福祉	保育所	4月全件リスト2回目	委託
2533	PJCA0112	福祉	保育所	4月全件リスト3回目	委託
2534	PJCA0120	福祉	保育所	保育所テーブル変更処理	委託外
2535	PJCA0121	福祉	保育所	全件再計算化	委託外
2536	PJCA0122	福祉	保育所	保育所テーブル変更処理(旧年度)	委託外
2537	PJCA0150	福祉	保育所	現況届用退所予定日チェックリスト	委託外
2538	PJCA0160	福祉	保育所	4月国基準徴収金リスト作成	委託
2539	PJCA0170	福祉	保育所	乳児保育所退所予定児一覧作成	委託外
2540	PJCA0180	福祉	保育所	途中入退所者リスト(3歳未満分)作成	委託
2541	PJCA0200	福祉	保育所	公営保育所データ抽出	委託外
2542	PJCA0210	福祉	保育所	公務員未納者抽出処理	委託
2543	PJCA0220	福祉	保育所	未納世帯数調査(前年度分)	委託
2544	PJCA0230	福祉	保育所	月別入所児童数データ作成	委託外
2545	PJCA010	福祉	保育所	現況届・入所申請書作成	委託
2546	PJCAJ010	福祉	保育所	住基・外登異動リスト作成(区画整理)	委託
2547	PJCAJ020	福祉	保育所	住基異動リスト作成(戸籍)	委託
2548	PJCAS010	福祉	保育所	催告書(現年)	委託
2549	PJCAS020	福祉	保育所	催告書(過年度)	委託
2550	PJCAT010	福祉	保育所	滞納繰越処理	委託
2551	PJCAT020	福祉	保育所	新年度マスタ作成	委託外
2552	PJCAT030	福祉	保育所	仮新年マスタ作成	委託外
2553	PJCAT040	福祉	保育所	継続入所者一覧作成	委託
2554	PJCAT050	福祉	保育所	未来月入力データ抽出	委託外
2555	PJCAT060	福祉	保育所	新年度調定仮異動リスト作成	委託
2556	PJCAT070	福祉	保育所	継続児童リスト作成	委託
2557	PJCM0100	福祉	保育所	主食費納付書作成	委託
2558	PJCM0200	福祉	保育所	口振用OCR納付書作成	委託

2559	PJCMMA010	福祉	保育所	例月ファイルデアロ, アロケーション	委託
2560	PJCMMA015	福祉	保育所	例月ファイルデアロ, アロケーション(5月)	委託
2561	PJCMMA040	福祉	保育所	4月処理用ファイルアロケーション	委託
2562	PJCMMA046	福祉	保育所	4月処理用ファイルアロケーション	委託
2563	PJCMC010	福祉	保育所	調定エラーチェック	委託
2564	PJCMC014	福祉	保育所	調定エラーチェック1(4月)	委託
2565	PJCMC015	福祉	保育所	調定エラーチェック1(5月)	委託
2566	PJCMC024	福祉	保育所	調定エラーチェック2(4月)	委託
2567	PJCMC034	福祉	保育所	調定エラーチェック3(4月)	委託
2568	PJCMG010	福祉	保育所	月末セーブ	委託外
2569	PJCMJ010	福祉	保育所	住基・外登異動リスト作成	委託
2570	PJCMK010	福祉	保育所	口振不能分エラーチェック1	委託
2571	PJCMK020	福祉	保育所	口座処理	委託
2572	PJCMK010	福祉	保育所	過年度調定エラーチェック	委託外
2573	PJCMQ010	福祉	保育所	例月統計(旧年度)	委託
2574	PJCMS010	福祉	保育所	収納エラーチェック1	委託
2575	PJCMS015	福祉	保育所	収納エラーチェック1(4, 5, 6月)	委託
2576	PJCMS020	福祉	保育所	収納エラーチェック2	委託
2577	PJCMS030	福祉	保育所	調定簿等作成	委託
2578	PJCMS035	福祉	保育所	調定簿等作成(4, 5月末)	委託
2579	PJCMS040	福祉	保育所	過年度調定兼収納簿差分リスト作成	委託
2580	PJCMS050	福祉	保育所	保育セーブ	委託
2581	PJCMS055	福祉	保育所	保育セーブ(4, 5月末)	委託
2582	PJCMS060	福祉	保育所	収入異動データ月前半分作成	委託
2583	PJCMS064	福祉	保育所	両年度収入異動データ月前半分作成	委託
2584	PJCMS070	福祉	保育所	収納月前半仮マスタ更新	委託
2585	PJCMS080	福祉	保育所	口座振替結果データ取込	委託
2586	PJCMS090	福祉	保育所	財務会計データ(新保育分)取込み	委託
2587	PJCMT010	福祉	保育所	例月統計1	委託
2588	PJCMT020	福祉	保育所	例月統計2	委託
2589	PJCMT030	福祉	保育所	例月統計3	委託
2590	PJCMT040	福祉	保育所	入所承諾書作成	委託
2591	PJCMT041	福祉	保育所	入所承諾書作成(3月, 5月)	委託
2592	PJCMT044	福祉	保育所	入所承諾書作成(4月)	委託
2593	PJCGK010	福祉	保育所	口振不能分OCR読み取り	委託
2594	PJCW0010	福祉	保育所	TISデータ(新保育分)抽出	委託
2595	PJCZ0010	福祉	保育所	全件リストCSVデータ作成	委託外
▲区分合計				73件:福祉 >> 保育所	
▲▲業務合計					
2596	PJEA0010	福祉	特別障害者手当	現況届(白紙あり)作成	委託
2597	PJEA0020	福祉	特別障害者手当	現況届作成	委託
2598	PJEG0010	福祉	特別障害者手当	額改定通知作成	委託
2599	PJEMC010	福祉	特別障害者手当	OCRデータ出力	委託
2600	PJEME010	福祉	特別障害者手当	異動処理 1回目	委託
2601	PJEME020	福祉	特別障害者手当	異動処理 2回目	委託
2602	PJEME030	福祉	特別障害者手当	異動処理 3回目	委託外
2603	PJEMG010	福祉	特別障害者手当	銀行振込データ作成 1回目	委託
2604	PJEMG020	福祉	特別障害者手当	銀行振込データ作成 2回目	委託
2605	PJEMI010	福祉	特別障害者手当	台帳作成処理 1回目	委託
2606	PJEMI020	福祉	特別障害者手当	台帳作成処理 2回目	委託
2607	PJEQ0010	福祉	特別障害者手当	異動データ読み取り	委託
▲区分合計				12件:福祉 >> 特別障害者手当	
▲▲業務合計					
2608	PJFAKN01	福祉	老人ホーム	過年度当初処理(1回目)	委託外
2609	PJFAKN02	福祉	老人ホーム	過年度当初処理(2回目)	委託外
2610	PJFAKN03	福祉	老人ホーム	過年度当初処理(3回目)	委託外
2611	PJFAKNSV	福祉	老人ホーム	過年度当初処理(セーブ処理)	委託外
2612	PJFAKS01	福祉	老人ホーム	決算処理(1回目)	委託外
2613	PJFAKS02	福祉	老人ホーム	決算処理(2回目)	委託外
2614	PJFAKS03	福祉	老人ホーム	決算終了後収入チェック	委託外
2615	PJFAKSSV	福祉	老人ホーム	決算処理後セーブ	委託外
2616	PJFM0001	福祉	老人ホーム	例月処理1	委託外
2617	PJFM0002	福祉	老人ホーム	例月処理2	委託外
2618	PJFM0010	福祉	老人ホーム	例月処理3(テープ作成)	委託
2619	PJFM0015	福祉	老人ホーム	例月処理3(帳票作成)	委託
2620	PJFM0020	福祉	老人ホーム	例月処理3(新年度4月 テープ作成)	委託
2621	PJFM0025	福祉	老人ホーム	例月処理3(新年度4月 帳票作成)	委託
2622	PJFM0030	福祉	老人ホーム	例月処理3(5月 テープ作成)	委託
2623	PJFM0035	福祉	老人ホーム	例月処理3(5月 帳票作成)	委託
2624	PJFM0040	福祉	老人ホーム	例月処理3(6月 テープ作成)	委託
2625	PJFM0045	福祉	老人ホーム	例月処理3(6月 帳票作成)	委託
2626	PJFM0050	福祉	老人ホーム	例月処理3(7月 テープ作成)	委託
2627	PJFM0055	福祉	老人ホーム	例月処理3(7月 帳票作成)	委託
2628	PJFM0060	福祉	老人ホーム	例月処理3(10月 テープ作成)	委託
2629	PJFM0065	福祉	老人ホーム	例月処理3(10月 帳票作成)	委託
2630	PJFM00SV	福祉	老人ホーム	例月セーブ処理	委託
2631	PJFMQ001	福祉	老人ホーム	例月処理1(旧年度4月)	委託外
2632	PJFMQ002	福祉	老人ホーム	例月処理2(旧年度4月)	委託外
2633	PJFMQ010	福祉	老人ホーム	例月処理3(旧年度4月 テープ作成)	委託
2634	PJFMQ015	福祉	老人ホーム	例月処理3(旧年度4月 帳票作成)	委託
2635	PJFMS001	福祉	老人ホーム	例月処理1(新年度4月)	委託外
2636	PJFMS002	福祉	老人ホーム	例月処理2(新年度4月)	委託外
▲区分合計				29件:福祉 >> 老人ホーム	
▲▲業務合計					
2637	PJGA0010	福祉	墓地保繕料	墓地保繕料 当初異動処理1回目	委託
2638	PJGA0020	福祉	墓地保繕料	墓地保繕料 当初異動処理2回目	委託
2639	PJGA0030	福祉	墓地保繕料	墓地保繕料 当初異動処理3回目	委託
2640	PJGA0040	福祉	墓地保繕料	墓地保繕料 当初異動処理(予備1)	委託
2641	PJGA0050	福祉	墓地保繕料	墓地保繕料 当初異動処理(予備2)	委託
2642	PJGA0100	福祉	墓地保繕料	墓地保繕料 納付書作成	委託
2643	PJGA0200	福祉	墓地保繕料	墓地保繕料 未納者リスト作成	委託
2644	PJGA0300	福祉	墓地保繕料	墓地保繕料 督促状作成	委託

2645	PJGA0400	福祉	墓地保繕料	墓地保繕料 決算資料作成	委託
2646	PJGA0500	福祉	墓地保繕料	墓地保繕料 督促状作成前最新版マスタ作成	委託
2647	PJGAT010	福祉	墓地保繕料	墓地保繕料 督促状作成前異動処理1回目	委託
2648	PJGAT020	福祉	墓地保繕料	墓地保繕料 督促状作成前異動処理2回目	委託
2649	PJGAT030	福祉	墓地保繕料	墓地保繕料 督促状作成前異動処理3回目	委託
2650	PJGAZ010	福祉	墓地保繕料	墓地保繕料 随時異動処理1回目	委託
2651	PJGAZ020	福祉	墓地保繕料	墓地保繕料 随時異動処理2回目	委託
2652	PJGAZ030	福祉	墓地保繕料	墓地保繕料 随時異動処理3回目	委託
2653	PJGAZ040	福祉	墓地保繕料	墓地保繕料 随時異動処理(予備1)	委託
2654	PJGAZ050	福祉	墓地保繕料	墓地保繕料 随時異動処理(予備2)	委託
2655	PJGAZ100	福祉	墓地保繕料	墓地保繕料 随時異動処理後最新版マスタ作成	委託
2656	PJGM0010	福祉	墓地保繕料	墓地保繕料 月例消込処理	委託
2657	PJGM0020	福祉	墓地保繕料	墓地保繕料 月例消込処理(7月分用)	委託
▲区分合計				21件:福祉 >> 墓地保繕料 >> バッチ処理システム	
▲▲業務合計			21件:福祉 >> 墓地保繕料		
2658	PJHA0010	福祉	生活貸付	償還状況表作成	委託
2659	PJHA0020	福祉	生活貸付	新規分 貸付台帳・納付書作成	委託
2660	PJHA0021	福祉	生活貸付	生活貸付 エラーチェック(貸付・償還)(新規分1)	委託外
2661	PJHA0022	福祉	生活貸付	生活貸付 エラーチェック(宛名)全件リストの印刷(新規分1)	委託外
2662	PJHA0023	福祉	生活貸付	生活貸付 エラーチェック(宛名・貸付・償還)(新規分2)	委託外
2663	PJHA0024	福祉	生活貸付	生活貸付 エラーチェック(貸付・償還・宛名)全件リストの印刷(既存分)	委託外
2664	PJHA0030	福祉	生活貸付	納付書作成	委託
2665	PJHA0040	福祉	生活貸付	督促状作成	委託
2666	PJHA0050	福祉	生活貸付	生活貸付 不納欠損処理	委託外
2667	PJHA0060	福祉	生活貸付	生活貸付 完納者リスト作成	委託外
2668	PJHA0061	福祉	生活貸付	生活貸付 完納者削除処理	委託外
2669	PJHA0070	福祉	生活貸付	生活貸付 宛先不明処理コード変更	委託外
2670	PJHA0921	福祉	生活貸付	原油貸付 エラーチェック(宛名・貸付・償還)	委託外
2671	PJHA0922	福祉	生活貸付	原油貸付 全件リストの印刷	委託外
2672	PJHA0923	福祉	生活貸付	原油貸付 マスタ修正処理 全件リスト作成	委託外
2673	PJHA0924	福祉	生活貸付	原油貸付 貸付マスタ、償還マスタ更新処理	委託外
2674	PJHA0940	福祉	生活貸付	原油貸付 督促状作成	委託
2675	PJHA0950	福祉	生活貸付	原油貸付 不納欠損処理	委託外
2676	PJHMA010	福祉	生活貸付	生活貸付 例月	委託
2677	PJHMA011	福祉	生活貸付	生活貸付 例月(償還台帳なし)	委託
2678	PJHMA020	福祉	生活貸付	生活貸付 例月セーブ	委託
2679	PJHMA030	福祉	生活貸付	生活貸付 口座振替処理	委託
2680	PJHMA031	福祉	生活貸付	生活貸付 口座データチェック処理	委託外
2681	PJHMA910	福祉	生活貸付	原油貸付 例月	委託
2682	PJHMA911	福祉	生活貸付	原油貸付 例月(償還台帳なし)	委託
2683	PJHMA920	福祉	生活貸付	原油貸付 例月セーブ	委託
2684	PJHMA910	福祉	生活貸付	生活貸付 例月(両年度処理)	委託
2685	PJHMA911	福祉	生活貸付	生活貸付 例月(両年度処理・償還台帳なし)	委託
2686	PJHMA910	福祉	生活貸付	原油貸付 例月(両年度処理)	委託
2687	PJHMA911	福祉	生活貸付	原油貸付 例月(両年度処理・償還台帳なし)	委託
▲区分合計				30件:福祉 >> 生活貸付 >> バッチ処理システム	
▲▲業務合計			30件:福祉 >> 生活貸付		
2688	PJJA0010	福祉	心身扶養共済	会計データ作成(両年度期間)	委託
2689	PJJA0020	福祉	心身扶養共済	例月処理(両年度期間)	委託
2690	PJJA0030	福祉	心身扶養共済	滞納繰越処理	委託
2691	PJJA0040	福祉	心身扶養共済	納付書作成(前半分)	委託
2692	PJJA0050	福祉	心身扶養共済	納付書作成(後半分)	委託
2693	PJJA0060	福祉	心身扶養共済	掛金払込証明書作成	委託
2694	PJJA0070	福祉	心身扶養共済	例月処理(4月用)	委託
2695	PJJA0080	福祉	心身扶養共済	未納者データ作成	委託
2696	PJJM0010	福祉	心身扶養共済	会計データ作成	委託
2697	PJJM0020	福祉	心身扶養共済	例月処理	委託
▲区分合計				10件:福祉 >> 心身扶養共済 >> バッチ処理システム	
▲▲業務合計			10件:福祉 >> 心身扶養共済		
▲▲▲業種合計			629件:福祉		
2698	PMAA0010	保健福祉	保健福祉・宛名	インフルエンザ予防接種所得確認リスト作成	委託外
▲区分合計				1件:保健福祉 >> 保健福祉・宛名 >> バッチ処理システム	
2699	RMAM010	保健福祉	保健福祉・宛名	処理選択TPP	O/L
2700	RMAM020	保健福祉	保健福祉・宛名	宛名照会TPP	O/L
2701	RMAM030	保健福祉	保健福祉・宛名	所得照会TPP	O/L
2702	RMAM110	保健福祉	保健福祉・宛名	児童相談所宛名照会TPP	O/L
2703	RMAM210	保健福祉	保健福祉・宛名	こころセンター処理選択TPP	O/L
2704	RMAM220	保健福祉	保健福祉・宛名	こころセンター所得照会TPP	O/L
▲区分合計				6件:保健福祉 >> 保健福祉・宛名 >> 対話処理システム	
▲▲業務合計			7件:保健福祉 >> 保健福祉・宛名		
2705	PMFAC001	保健福祉	生活保護・各種税情報突合	中国残留邦人・市民税情報突合処理	委託
2706	PMFAS001	保健福祉	生活保護・各種税情報突合	生活保護・各種税情報突合処理	委託
▲区分合計				2件:保健福祉 >> 生活保護・各種税情報突合 >> バッチ処理システム	
▲▲業務合計			2件:保健福祉 >> 生活保護・各種税情報突合		
2707	PMGM0001	保健福祉	高校進学・修学支援金	認定対象者、同一世帯構成員一覧表作成処理	委託
▲区分合計				1件:保健福祉 >> 高校進学・修学支援金 >> バッチ処理システム	
▲▲業務合計			1件:保健福祉 >> 高校進学・修学支援金		
2708	PMHA0010	保健福祉	地域包括支援システムデー	介護給付 宛名マスタ作成(地域包括支援6月処理)	委託
2709	PMHAK010	保健福祉	地域包括支援システムデー	緊急通報システム利用者所得調査 事前処理	委託外
2710	PMHAK020	保健福祉	地域包括支援システムデー	緊急通報システム利用者所得調査	委託
2711	PMHM0010	保健福祉	地域包括支援システムデー	地域包括支援介護連携データ作成	委託
2712	PMHM0011	保健福祉	地域包括支援システムデー	地域包括支援介護連携データセーブ	委託
▲区分合計				5件:保健福祉 >> 地域包括支援システムデー連携 >> バッチ処理システム	
▲▲業務合計			5件:保健福祉 >> 地域包括支援システムデー連携		
2713	PMIA0010	保健福祉	避難行動要支援者名簿	避難行動要支援者名簿各種データFTP	委託外
2714	PMIA0020	保健福祉	避難行動要支援者名簿	避難行動要支援者名簿オンラインファイルセーブ	委託
2715	PMIA0030	保健福祉	避難行動要支援者名簿	避難行動要支援者名簿各種ファイル取り込み	委託外
2716	PMIA0040	保健福祉	避難行動要支援者名簿	避難行動要支援者名簿各種名簿作成(2月、8月用)	委託外
2717	PMIA0041	保健福祉	避難行動要支援者名簿	避難行動要支援者名簿各種名簿作成(5月、11月)	委託外
2718	PMIP9910	保健福祉	避難行動要支援者名簿	避難行動要支援者名簿作成1	委託
2719	PMIP9920	保健福祉	避難行動要支援者名簿	避難行動要支援者名簿作成2	委託
▲区分合計				7件:保健福祉 >> 避難行動要支援者名簿 >> バッチ処理システム	

	▲▲ 業務合計		7件:保健福祉 >> 避難行動要支援者名簿	
2720	RMXM000	保健福祉	保健福祉・共通	初期接続TPP
2721	RMXM010	保健福祉	保健福祉・共通	業務開始TPP
2722	RMXM400	保健福祉	保健福祉・共通	メンテナンス処理選択
2723	RMXM410	保健福祉	保健福祉・共通	メンテナンス処理
2724	RMXM999	保健福祉	保健福祉・共通	異常終了TPP
	▲ 区分合計			5件:保健福祉 >> 保健福祉・共通 >> 対話処理システム
	▲▲ 業務合計		5件:保健福祉 >> 保健福祉・共通	
2725	RMZM010	保健福祉	保健福祉・その他	共通パスワード変更TPP
	▲ 区分合計			1件:保健福祉 >> 保健福祉・その他 >> 対話処理システム
	▲▲ 業務合計		1件:保健福祉 >> 保健福祉・その他	
	▲▲▲ 業種合計	28件:保健福祉		
2726	PFAA0041	環境	有料指定ごみ袋	福祉対策対象者 リスト作成(4月1回目)
2727	PFAA0042	環境	有料指定ごみ袋	福祉対策対象者 リスト作成(4月2回目)
2728	PFAM0010	環境	有料指定ごみ袋	福祉対策対象者 リスト作成
	▲ 区分合計			3件:環境 >> 有料指定ごみ袋 >> バッチ処理システム
	▲▲ 業務合計		3件:環境 >> 有料指定ごみ袋	
	▲▲▲ 業種合計	3件:環境		
2729	PHBMA010	会計	会計サマリ抽出	会計サマリ抽出(単年度処理)
2730	PHBMN020	会計	会計サマリ抽出	会計サマリ抽出(両年度)
	▲ 区分合計			2件:会計 >> 会計サマリ抽出 >> バッチ処理システム
	▲▲ 業務合計		2件:会計 >> 会計サマリ抽出	
	▲▲▲ 業種合計			
2731	PHHAK010	会計	会計	年始用会計データ作成
2732	PHHAK020	会計	会計	会計デイリー1用テール変更
2733	PHHAK030	会計	会計	会計デイリー用新年バラム作成
2734	PHHDA001	会計	会計	会計デイリー1(単年度)
2735	PHHDA002	会計	会計	会計デイリー2(単年度)
2736	PHHDA003	会計	会計	会計デイリー3(単年度)
2737	PHHDN001	会計	会計	会計デイリー1(両年度)
2738	PHHDN002	会計	会計	会計デイリー2(両年度)
2739	PHHDN003	会計	会計	会計デイリー3(両年度)
2740	PHHMA001	会計	会計	会計月報処理(単年度)
2741	PHHMN001	会計	会計	会計月報処理(両年度)
2742	PHHPS000	会計	会計	京都市公金収納OCR添票印刷 当初処理
2743	PHHPS010	会計	会計	京都市公金収納OCR添票印刷 随時処理
2744	PHHQA000	会計	会計	会計OCR
	▲ 区分合計			14件:会計 >> 会計 >> バッチ処理システム
	▲▲ 業務合計		14件:会計 >> 会計	
	▲▲▲ 業種合計	16件:会計		
2745	PJAA1005	計理	市営住宅	税突合・収入調査票作成
2746	PJAA1006	計理	市営住宅	税突合(2回目以降)
2747	PJAA1007	計理	市営住宅	収入申告書A・B作成
2748	PJAA1008	計理	市営住宅	督促用収入申告書作成
2749	PJAA1009	計理	市営住宅	不備用通知書作成
2750	PJAA1016	計理	市営住宅	認定通知書作成(新年度2回目以降)
2751	PJAA1018	計理	市営住宅	認定通知書作成(新年度初回)
2752	PJAA1019	計理	市営住宅	1か月未納納付書作成
2753	PJAA1102	計理	市営住宅	例月処理 第2回目(両年度)
2754	PJAA1103	計理	市営住宅	例月処理 第3回目(両年度)
2755	PJAA2005	計理	市営住宅	税突合・収入調査票作成
2756	PJAA2006	計理	市営住宅	税突合(2回目以降)
2757	PJAA2007	計理	市営住宅	収入申告書A・B作成
2758	PJAA2008	計理	市営住宅	「収入申告書の提出について」作成
2759	PJAA2009	計理	市営住宅	収入申告書(再)作成
2760	PJAA2010	計理	市営住宅	収入認定及び家賃等決定通知書
2761	PJAA2011	計理	市営住宅	新規入居家賃認定通知書
2762	PJAA2102	計理	市営住宅	例月処理 第2回目(両年度)
2763	PJAA2103	計理	市営住宅	例月処理 第3回目(両年度)
2764	PJAA2132	計理	市営住宅	改良住宅調定補助簿兼収入簿作成
2765	PJAA3007	計理	市営住宅	OCRFD・歳入データ旬報作成(両年度)
2766	PJAA3009	計理	市営住宅	駐車場OCRFD・歳入データ旬報作成(両年度)
2767	PJAA3010	計理	市営住宅	金融機関ファイル複製
2768	PJAA3019	計理	市営住宅	駐車場1か月未納納付書作成
2769	PJAA3102	計理	市営住宅	駐車場2回目(両年度)
2770	PJAA4019	計理	市営住宅	改良駐車場1か月未納納付書作成
2771	PJAM1001	計理	市営住宅	例月処理 第1回目
2772	PJAM1002	計理	市営住宅	例月処理 第2回目
2773	PJAM1003	計理	市営住宅	例月処理 第3回目
2774	PJAM1004	計理	市営住宅	住基・外登突合
2775	PJAM1010	計理	市営住宅	認定通知書作成(現年度)
2776	PJAM1017	計理	市営住宅	滞納通知
2777	PJAM1021	計理	市営住宅	和解条項違約催告書
2778	PJAM2002	計理	市営住宅	例月処理 第2回目
2779	PJAM2003	計理	市営住宅	例月処理 第3回目
2780	PJAM2004	計理	市営住宅	住基突合
2781	PJAM3001	計理	市営住宅	駐車場1回目
2782	PJAM3002	計理	市営住宅	駐車場2回目
2783	PJAM3004	計理	市営住宅	駐車場滞納通知
2784	PJAM3006	計理	市営住宅	OCRFD・歳入データ旬報作成(単年度)
2785	PJAM3008	計理	市営住宅	駐車場OCRFD・歳入データ旬報作成(単年度)
2786	PJAM4001	計理	市営住宅	改良駐車場1回目
2787	PJAM4002	計理	市営住宅	改良駐車場2回目
2788	PJAM4004	計理	市営住宅	改良駐車場滞納通知
	▲ 区分合計			44件:計理 >> 市営住宅 >> バッチ処理システム
	▲▲ 業務合計		44件:計理 >> 市営住宅	
	▲▲▲ 業種合計			
2789	PQQA010A	計理	道路占用料	道路占用料 許可物件種類別統計表(年度A)
2790	PQQA010B	計理	道路占用料	道路占用料 許可物件種類別統計表(年度B)
2791	PQQA100A	計理	道路占用料	調定及び収納処理【A年度当初】(西暦偶数年処理)
2792	PQQA100B	計理	道路占用料	調定及び収納処理【B年度当初】(西暦奇数年処理)
2793	PQQA107A	計理	道路占用料	全件リスト作成(年度A)
2794	PQQA107B	計理	道路占用料	全件リスト作成(年度B)
2795	PQQA200A	計理	道路占用料	納入通知書作成(年度A・当初継続調定分)

2796	PQQA200B	計理	道路占用料	納入通知書作成(年度B・当初継続調定分)	委託
2797	PQQA211A	計理	道路占用料	督促状催告分作成処理(年度A)	委託
2798	PQQA211B	計理	道路占用料	督促状催告分作成処理(年度B)	委託
2799	PQQA2190	計理	道路占用料	滞納整理票及びデータ作成	委託
2800	PQQA301A	計理	道路占用料	道路占用料 継続許可申請書(年度A)	委託
2801	PQQA301B	計理	道路占用料	道路占用料 継続許可申請書(年度B)	委託
2802	PQQA302A	計理	道路占用料	道路占用料 継続許可申請書等作成(年度A 12月)	委託
2803	PQQA302B	計理	道路占用料	道路占用料 継続許可申請書等作成(年度B 12月)	委託
2804	PQQA303A	計理	道路占用料	道路占用料 改善要請書作成(年度A)	委託
2805	PQQA303B	計理	道路占用料	道路占用料 改善要請書作成(年度B)	委託
2806	PQQA308A	計理	道路占用料	道路占用料 申請催告書作成(年度A)	委託
2807	PQQA308B	計理	道路占用料	道路占用料 申請催告書作成(年度B)	委託
2808	PQQM100A	計理	道路占用料	調定及び収納処理【A年度】(西暦偶数年処理)	委託
2809	PQQM100B	計理	道路占用料	調定及び収納処理【B年度】(西暦奇数年処理)	委託
2810	PQQM200A	計理	道路占用料	道路占用料 納入通知書作成(年度A)	委託
2811	PQQM200B	計理	道路占用料	道路占用料 納入通知書作成(年度B)	委託
2812	PQQM210A	計理	道路占用料	督促状作成処理(年度A)	委託
2813	PQQM210B	計理	道路占用料	督促状作成処理(年度B)	委託
2814	PQQM300A	計理	道路占用料	道路占用料 月例帳票作成処理(A年度)	委託
2815	PQQM300B	計理	道路占用料	道路占用料 月例帳票作成処理(B年度)	委託
2816	PQQM999A	計理	道路占用料	送付先付道路占用料マスター更新	委託外
2817	PQQM999B	計理	道路占用料	送付先付道路占用料マスター更新	委託外
2818	PQQQ0001	計理	道路占用料	道路占用料 OCR(許可・継続許可)	委託外
	▲区分合計			30件:計理 >> 道路占用料	
	▲▲業務合計				
2819	PSBD0010	計理	地域水道	地域水道デリリー処理	委託
	▲区分合計			1件:計理 >> 地域水道 >> バッチ処理システム	
	▲▲業務合計				
	▲▲▲業種合計	75件:計理			
2820	PKDA0210	統計	中央市場統計	中央市場 供給圏処理エラーチェック	委託外
2821	PKDA0230	統計	中央市場統計	中央市場 供給圏処理リスト作成	委託外
2822	PKDA0300	統計	中央市場統計	中央市場 年報処理	委託
2823	PKDA0400	統計	中央市場統計	中央市場 年度末集計処理	委託
2824	PKDM0010	統計	中央市場統計	中央市場 月例処理	委託
	▲区分合計			5件:統計 >> 中央市場統計 >> バッチ処理システム	
	▲▲業務合計				
2825	PKGA0030	統計	民間給与実態調査	民間給与実態調査 集計表作成	委託外
	▲区分合計			1件:統計 >> 民間給与実態調査 >> バッチ処理システム	
	▲▲業務合計				
	▲▲▲業種合計				
2826	PKHA0030	統計	職員給与実態調査	職員給与実態調査 集計表作成(給与報告用)	委託外
2827	PKHA0040	統計	職員給与実態調査	職員給与実態調査 公民格差集計	委託外
2828	PKHA0050	統計	職員給与実態調査	職員給与実態調査 集計表作成(給与報告書用)	委託外
2829	PKHA0060	統計	職員給与実態調査	職員給与実態調査 公民格差集計	委託外
2830	PKHA0070	統計	職員給与実態調査	職員給与実態調査 超勤集計	委託外
2831	PKHA0080	統計	職員給与実態調査	職員給与実態調査 ファイルセーブ	委託外
2832	PKHA0090	統計	職員給与実態調査	職員給与実態調査 公民格差集計(新産業除外)	委託外
	▲区分合計			7件:統計 >> 職員給与実態調査 >> バッチ処理システム	
	▲▲業務合計				
2833	PKQA0001	統計	国勢調査	国勢調査審査業務台帳作成	委託
2834	PKQA0002	統計	国勢調査	国勢調査調査員報酬振込みデータ作成	委託外
	▲区分合計			2件:統計 >> 国勢調査 >> バッチ処理システム	
	▲▲業務合計				
	▲▲▲業種合計				
2835	PKWA0010	統計	仲卸業者経営診断	財務分析表 データエラーチェック(A処理)	委託外
2836	PKWA0020	統計	仲卸業者経営診断	財務分析表 データエラー修正(A処理)	委託外
2837	PKWA0010	統計	仲卸業者経営診断	財務分析表 前半(A処理)	委託外
2838	PKWA0010	統計	仲卸業者経営診断	財務分析表 データエラーチェック(B処理)	委託外
2839	PKWA0020	統計	仲卸業者経営診断	財務分析表 データエラー修正(B処理)	委託外
2840	PKWA0010	統計	仲卸業者経営診断	財務分析表 後半(B処理)	委託外
2841	PKWA0010	統計	仲卸業者経営診断	財務分析表 データエラーチェック(C処理)	委託外
2842	PKWA0020	統計	仲卸業者経営診断	財務分析表 データエラー修正(C処理)	委託外
2843	PKWA0010	統計	仲卸業者経営診断	財務分析表 後半(C処理)	委託外
	▲区分合計			9件:統計 >> 仲卸業者経営診断 >> バッチ処理システム	
	▲▲業務合計				
	▲▲▲業種合計				
	▲▲▲業種合計	24件:統計			
2844	PVDA0010	試験	採用試験	6月試験採点処理	委託外
2845	PVDA0020	試験	採用試験	能力認定試験採点処理	委託外
2846	PVDA0030	試験	採用試験	9月試験採点処理	委託外
2847	PVDA0040	試験	採用試験	経験者採用試験採点処理	委託外
2848	PVDA0050	試験	採用試験	交通局試験採点処理	委託外
2849	PVDA0060	試験	採用試験	技能労務職試験採点処理	委託外
2850	PVDA0100	試験	採用試験	教職員試験採点処理	委託外
2851	PVDQ0000	試験	採用試験	OCR読取処理	委託外
	▲区分合計			8件:試験 >> 採用試験 >> バッチ処理システム	
	▲▲業務合計				
	▲▲▲業種合計				
	▲▲▲業種合計	8件:試験			
2852	POOA1000	都計建設	土地利用・許可申請台帳	土地利用データ作成	委託外
2853	POOA5301	都計建設	土地利用・許可申請台帳	許可申請台帳異動処理1	委託外
2854	POOA5302	都計建設	土地利用・許可申請台帳	許可申請台帳異動処理2	委託外
2855	POOA5303	都計建設	土地利用・許可申請台帳	許可申請台帳作成処理	委託外
	▲区分合計			4件:都計建設 >> 土地利用・許可申請台帳 >> バッチ処理システム	
	▲▲業務合計				
	▲▲▲業種合計				
	▲▲▲業種合計	4件:都計建設			
2856	POP00030	運用管理	オペレーション委託	処理名テーブル更新	委託
	▲区分合計			1件:運用管理 >> オペレーション委託 >> バッチ処理システム	
	▲▲業務合計				
	▲▲▲業種合計				
2857	PPPD0010	運用管理	全般	O/Lジャーナルセーブ	委託
2858	PPPD0010	運用管理	全般	オペレーション朝デリリー	委託
2859	PPPD0010	運用管理	全般	オペレーション夜デリリー	委託
2860	PPPDFW01	運用管理	全般	ファイアーウォールログ朝デリリー処理	委託
2861	PPPDJ0R0X	運用管理	全般	JORSVデータ移行	委託
2862	PPPDLIBX	運用管理	全般	ライブラリ整理デリリー処理	委託
2863	PPPDPRCK	運用管理	全般	高速プリンタ印字チェック	委託

2864	PPPDZMDS	運用管理	全般	MDS 朝のデリバリ配信システム	委託外
2865	PPPM9010	運用管理	全般	システム一覧作成処理	委託外
2866	PPPM9011	運用管理	全般	バックিংストアチェック処理	委託外
2867	PPPMACOS	運用管理	全般	PM(ACOS本体)	委託外
2868	PPPMOGRX	運用管理	全般	PM(OCR1、2)	委託外
2869	PPPMJ11	運用管理	全般	市民窓口業務O/L(住基、印鑑)	委託外
2870	PPMPJ13	運用管理	全般	税務O/L	委託外
2871	PPMPJ14	運用管理	全般	保険年金課O/L(国年、児扶手)	委託外
2872	PPMPJ15	運用管理	全般	後期高齢O/L	委託外
2873	PPMPJ16	運用管理	全般	介護保険O/L	委託外
2874	PPMPJ17	運用管理	全般	保険年金課O/L(国保)	委託外
2875	PPMPJ18	運用管理	全般	福祉業務O/L(児手・敬老、老健・福祉医療、障害福祉、保育所)	委託外
2876	PPMPJ19	運用管理	全般	証明発行O/L	委託外
2877	PPMPJ20	運用管理	全般	保健福祉業務O/L	委託外
2878	PPPMXR01	運用管理	全般	PM(XR01)	委託外
2879	PPPMXR02	運用管理	全般	PM(XR02)	委託外
	▲ 区分合計			23件:運用管理 >> 全般 >> バッチ処理システム	
2880	QPPG0100	運用管理	全般	JORLIB検索表示システム	対話処理
2881	QPPG0110	運用管理	全般	JOBMAP検索表示システム	対話処理
2882	QPPG0120	運用管理	全般	汎用FAQシステム	対話処理
2883	QPPG0130	運用管理	全般	文字コード変換	対話処理
2884	QPPG0140	運用管理	全般	万年カレンダー	対話処理
2885	QPPG0200	運用管理	全般	ユーザ検索システム	対話処理
2886	QPPG0210	運用管理	全般	所属コード検索システム	対話処理
2887	QPPG0220	運用管理	全般	全文検索システム	対話処理
2888	QPPG0230	運用管理	全般	全国市町村コード検索システム	対話処理
2889	QPPG0240	運用管理	全般	自治体住所検索システム	対話処理
2890	QPPG0250	運用管理	全般	京都市町名検索	対話処理
2891	QPPG0260	運用管理	全般	アカウント索引システム	対話処理
2892	QPPG0500	運用管理	全般	FSTAT(ファイル管理)	対話処理
2893	QPPG0510	運用管理	全般	GREP(ライブラリ文字列検索)	対話処理
2894	QPPG0520	運用管理	全般	KEDIT(順編成ファイル用編集エディタ)	対話処理
2895	QPPG0530	運用管理	全般	NEDIT(待機結合編成/順編成ファイル編集エディタ)	対話処理
2896	QPPG0540	運用管理	全般	URC(プリンタ制御情報検索)	対話処理
2897	QPPG0550	運用管理	全般	VSAS(VSAS FILE容量計算)	対話処理
2898	QPPG0560	運用管理	全般	DISK(電子DISK使用予定管理)	対話処理
2899	QPPG0570	運用管理	全般	SBRO(私有シリアウト検索)	対話処理
2900	QPPG0580	運用管理	全般	SLIB(ライブラリ管理)	対話処理
2901	QPPG0590	運用管理	全般	WHO(ATSS端末未使用者表示)	対話処理
	▲ 区分合計			22件:運用管理 >> 全般 >> 対話処理システム	
	▲▲ 業務合計		45件:運用管理 >> 全般		
2902	PZAM0000	運用管理	プログラム台帳	プリンタ制御情報作成処理	委託
2903	PZAM0010	運用管理	プログラム台帳	クロスリファレンス作成	委託
2904	PZAM0020	運用管理	プログラム台帳	SMFファイル複写処理	委託
	▲ 区分合計			3件:運用管理 >> プログラム台帳 >> バッチ処理システム	
	▲▲ 業務合計		3件:運用管理 >> プログラム台帳		
2905	PZCA0000	運用管理	稼働統計	四半期処理	委託
	▲ 区分合計			1件:運用管理 >> 稼働統計 >> バッチ処理システム	
	▲▲ 業務合計		1件:運用管理 >> 稼働統計		
2906	PZDG0001	運用管理	町名・金融機関	金融機関ファイル臨時メンテナンス	委託
2907	PZDG0002	運用管理	町名・金融機関	所属ファイル臨時メンテナンス	委託外
2908	PZDM0001	運用管理	町名・金融機関	金融機関ファイル月例メンテナンス	委託
	▲ 区分合計			3件:運用管理 >> 町名・金融機関 >> バッチ処理システム	
	▲▲ 業務合計		3件:運用管理 >> 町名・金融機関		
2909	PZEGC010	運用管理	外字登録	外字ファイルメンテナンス	委託外
	▲ 区分合計			1件:運用管理 >> 外字登録 >> バッチ処理システム	
	▲▲ 業務合計		1件:運用管理 >> 外字登録		
2910	PZVM0040	運用管理	データ遠隔地保管	全仮想テープ装置のエクスポート処理	委託外
	▲ 区分合計			1件:運用管理 >> データ遠隔地保管 >> バッチ処理システム	
	▲▲ 業務合計		1件:運用管理 >> データ遠隔地保管		
2911	PZZA0010	運用管理	その他	パスワード: 操作員情報一括登録【新規採用者】	委託外
2912	PZZG0010	運用管理	その他	パスワード: IDカード用O/Lファイル拡張	委託外
2913	PZZM0010	運用管理	その他	パスワード: ジャーナル月例セーブ	委託
2914	PZZM0020	運用管理	その他	パスワード: 各種ソース月例セーブ	委託
2915	PZZM0030	運用管理	その他	パスワード: 各種確認リスト作成	委託
	▲ 区分合計			5件:運用管理 >> その他 >> バッチ処理システム	
2916	RZZM010	運用管理	その他	共通パスワード変更	O/L
2917	RZZM999	運用管理	その他	異常終了出口	O/L
	▲ 区分合計			2件:運用管理 >> その他 >> 対話処理システム	
	▲▲ 業務合計		7件:運用管理 >> その他		
	▲▲▲ 業種合計	62件:運用管理			
	▲▲▲▲ 全合計	18業種 / 108業務 / 2917基本システム (内 バッチシステム 1850, 対話処理システム 1067)			

【別紙4】主要マスタ件数等

戸籍電算化対応(157,593件)
含むため、例年よりも件数増。

業務名	マスター情報			ジャーナル情報														
	名称	件数		種別	ファイル名	14/04	14/05	14/06	14/07	14/08	14/09	14/10	14/11	14/12	15/01	15/02	15/03	合計
住基	基本ファイル	1,421,686	3/31	異動	R.TA.ZJNLB	54,846	36,925	34,407	36,999	41,653	37,038	198,338	33,683	36,178	35,443	35,132	68,512	649,154
				統計	R.TA.ZJNLA(U/P)	296,748	245,589	323,415	287,000	252,070	251,930	268,636	244,935	229,323	258,553	263,846	359,879	3,281,924
税	個人市民税マスタ(普通徴収)	4,108,758	4/14	異動	R.CM.JNL_IDO	53,479	37,421	31,996	34,925	35,775	32,439	35,118	28,170	30,244	31,110	41,409	63,786	455,872
	個人市民税マスタ(特別徴収)	2,487,448	4/27	統計	R.CM.JNL_TOKEI	395,253	351,165	473,476	424,381	337,934	330,178	340,943	270,452	282,136	298,380	348,319	361,275	4,213,892
	法人市民税マスタ	478,445	4/20															
	固定資産税マスタ(土地家屋)	3,822,194	4/14															
	固定資産税マスタ(償却資産)	246,964	4/10															
	軽自動車税マスタ	3,344,623	4/20															
	事業所税マスタ	19,704	4/20															
国民年金	被保険者マスタ	809,445	4/15	異動	R.BQ.JN_IDO	15,175	14,268	13,336	15,066	14,940	12,819	12,892	10,384	9,972	10,369	11,159	12,851	153,231
				統計	R.BQ.TJ_KADO	143,335	135,879	191,836	240,709	159,593	133,665	130,001	99,683	92,232	94,607	100,511	111,040	1,633,091
児童扶養手当	受給者マスタ	263,587	4/15	統計	R.IF.TK_TOKEI	14,122	11,864	25,726	33,249	59,345	24,547	18,652	14,605	12,330	14,208	11,250	14,590	254,488
後期高齢	後期管理マスタ	262,662	4/6	統計	R.LX.TK_TOKEI	47,503	53,662	72,989	93,409	79,662	60,825	68,253	52,488	62,395	63,402	61,825	63,058	779,471
介護保険	介護管理マスタ	514,552	3/31	異動	R.WX.JL_JNL	27	26	36	18	27	27	18	32	33	26	21	22	313
				統計	R.WX.TK_TOKEI	299,184	293,207	333,881	356,622	309,391	302,334	330,385	268,259	267,056	295,434	293,233	327,740	3,676,726
国民健康保険	個人マスタ	2,523,514	3/31	異動	R.BX.JL_JNL	137,110	80,326	259,397	226,420	141,527	125,253	138,240	113,931	93,903	105,481	100,012	115,771	1,637,371
	世帯マスタ	1,314,370	3/31	統計	R.BX.TK_TOKEI	799,773	697,210	845,209	804,944	746,277	761,208	938,456	789,668	728,372	678,391	680,290	848,106	9,317,904
福祉	敬老 宛名リンクA	350,729	4/8	統計	R.IX.TK_TOKEI	298,369	218,769	427,851	430,602	411,373	352,019	272,306	204,971	210,288	210,180	211,825	273,411	3,521,964
	児童手当 宛名リンクA	518,322	4/15															
	福祉医療全体 福祉宛名リンクファイルA	581,781	4/15															
	(老人医療 老人保健マスタ)	290,312	4/15															
	(障害者医療 障害者医療マスタ)	27,004	4/15															
	(ひとり親医療 母子医療マスタ)	89,164	4/15															
	(子ども医療 子ども医療マスタ)	220,279	4/15															
	障害福祉 宛名リンクA	176,684	4/15															
保育所 基本コードファイル	107,399	4/15																
保健福祉	-	-	-	統計	R.MX.TK_TOKEI	10,904	6,559	5,923	6,821	5,502	5,381	11,196	8,338	7,254	6,744	5,506	6,976	87,104

(オンラインランザクション処理件数)

	住基	税	証明発行	国民年金・児童扶養手当	後期高齢	介護保険	国民健康保険	福祉業務	保健福祉
2014/4	1,674,363	2,095,017	655,074	572,954	207,906	1,359,580	2,942,578	1,309,180	58,652
2014/5	1,212,498	2,034,732	516,446	533,575	232,099	1,346,751	2,508,700	932,114	33,706
2014/6	1,156,958	2,355,866	931,376	796,931	299,689	1,487,844	3,157,961	1,805,698	29,110
2014/7	1,320,504	2,141,118	704,350	928,337	387,495	1,592,792	2,944,843	1,888,359	33,429
2014/8	1,084,783	1,690,548	532,618	773,117	315,380	1,318,968	2,551,675	1,590,005	25,415
2014/9	1,195,880	1,779,015	568,291	597,484	288,877	1,394,755	2,756,529	1,421,383	37,419
2014/10	1,240,019	1,855,138	598,969	555,888	304,346	1,523,366	3,350,178	1,154,456	44,182
2014/11	1,001,491	1,378,091	578,766	433,490	232,354	1,222,416	2,891,145	892,175	33,922
2014/12	1,049,567	1,497,008	499,941	395,620	262,071	1,229,478	2,659,637	901,101	27,914
2015/1	1,111,831	1,575,627	542,212	421,582	273,796	1,337,657	2,493,625	906,474	27,638
2015/2	1,118,606	1,998,049	558,090	426,193	258,399	1,353,102	2,492,797	914,003	24,003
2015/3	1,994,362	2,031,216	623,674	483,034	260,556	1,479,491	3,049,110	1,188,629	29,490

【別紙5】 データセンターラック詳細

データセンターで利用できるラックの仕様，電源容量等は次のとおりとなっている。

1 ラックの仕様

データセンターで利用できるフルラック，2分の1ラック，4分の1ラックの仕様は下表となる。

項目	フルラック	2分の1ラック	4分の1ラック
規格	E I A規格・19インチ		
サイズ	700mm(幅) × 1,000mm(奥行き)		
棚板	1枚(最大積載重量 60kg)		
ユニット数	42U	19U	9U
コンセント*1 (AC 100V用)	22個*2	5個	5個
最大積載重量	660kg (耐震荷重 400kg)	300kg (耐震荷重 150kg)	150kg (耐震荷重 75kg)
特記事項	マウントレールの調整可	マウントレールの調整不可	

※1 コンセントバーに取り付けて使用するタイプの2極平行アース付コンセント

※2 コンセントバーは2列

2 19インチラックの規格

E I A規格 (TIA/EIA-310-D 規格) の19インチラックは，レール間の幅を19インチ (482.6 mm) 機器の高さ1.75インチ (44.45 mm) を一つの単位 (1U) としている。

また，ネジ止め穴のピッチは，15.875 mm－15.875 mm－12.7 mmとなっている。

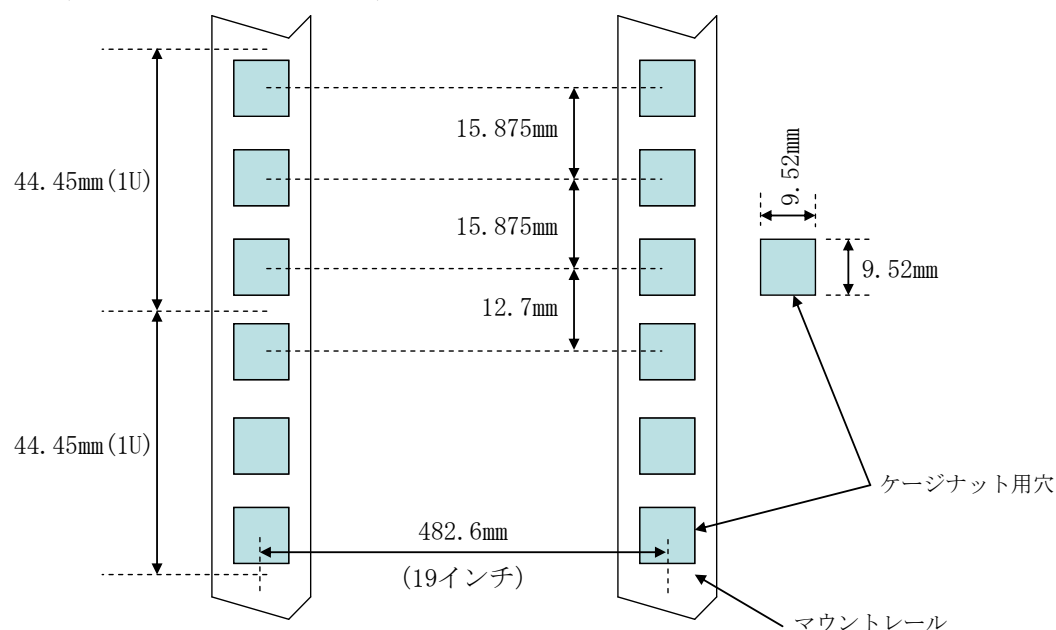

3 ラックへの給電

(1) 電源容量

データセンターで利用できるラックの電源容量は下表となる。

電圧	電流		
	フルラック	2分の1ラック	4分の1ラック
AC 100V	20A, 30A, 40A 50A, 60A	10A, 20A	10A
AC 200V	10A, 20A, 30A	—	—

※ フルラックはAC100V, AC200Vの混在も可能。ただし、電力値の上限は6KVA。

(2) 給電形態

ア AC100Vの給電は、ラック内コンセントへの給電を基本とする。

イ AC200Vの給電は、床下コンセントボックスでの給電とする。

ウ 京都市が準備するラックへの給電は、AC100V・AC200Vとも床下コンセントボックスへの給電とする。

(3) 給電系統

給電系統の条件として、1系統の電流値は以下のとおり

ア AC100Vの場合は、10A, 20A, 30A

イ AC200Vの場合は、5A, 10A, 15A

(4) ラック内コンセントの利用

ラック内コンセントの利用に当たっては、系統ごとの電流値を超えないように機器を接続する必要がある以下にAC100V 40Aの電源を利用した際の事例で説明する。

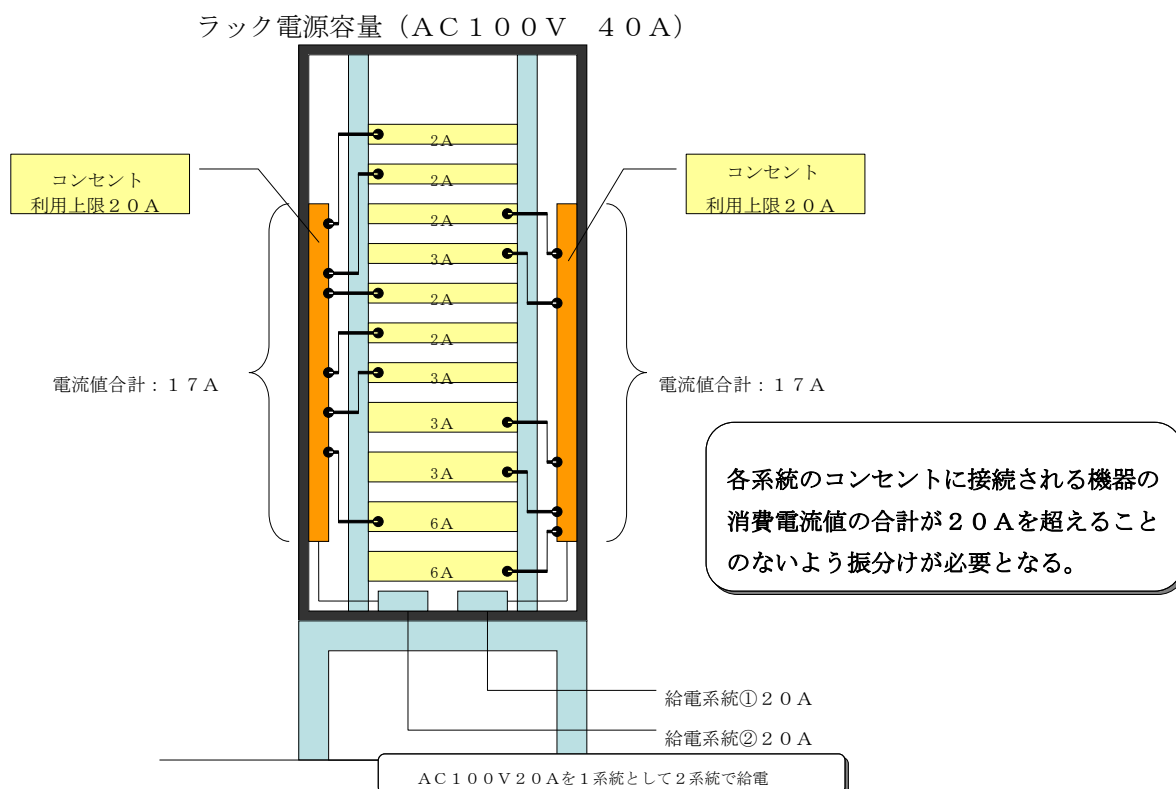

(5) ラックへの搭載方法

機器搭載に当たっては、次の点に留意すること。

ア 搭載

ラックへの搭載については、情報化推進室の指示に従い、ラックに無駄が出ないように機器を搭載すること。ただし、以下の事項について考慮すること。

- (ア) 冷却効率をあげるため、必要である場合、間隔を開けて機器を搭載する。
- (イ) 冷却効率をあげるため、高発熱機器はラック下部に搭載する。
- (ウ) 重量の重たい物が下段になるように搭載する。

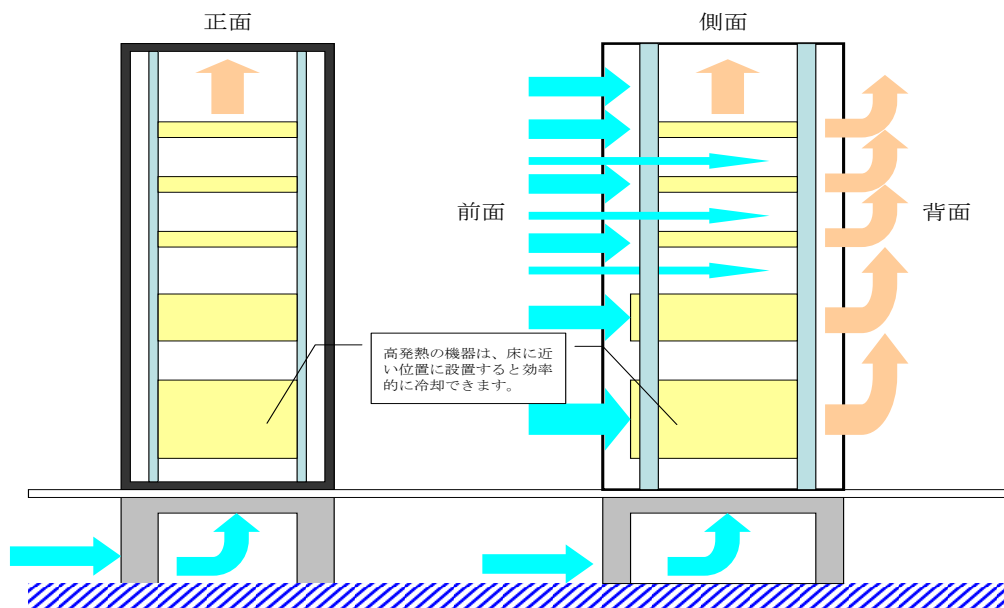

イ ドアの着脱方法

- (ア) ドアを開けて状態で、フレームに取付けられたヒンジをレバーで回転させ、ドアを取り外す。
(レバーが硬い場合は、十字穴をドライバーで回転させてください。)
- (イ) 取り外しのヒンジ部操作は、①下部 ②上部 ③中央部の順で行う。また、装着の場合は逆の手順となる。

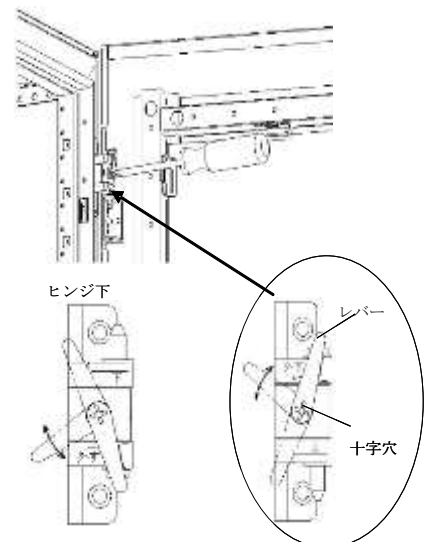

注意

- ヒンジのレバー操作で指を挟まないようにすること。
- ヒンジのレバー操作は、矢印方向に従って回転させる。逆方向に回転させたり、必要以上に回転させると、十字穴あるいはギア部が破損する恐れがある。
- ヒンジのレバー操作に電動ドライバーを使用しないこと。

ウ マウントアングル・マウントレールの前後移動

機器を搭載するためのマウントレールは、前後移動ができる。(左右移動はできない。)
ただし、2分の1ラックの可動域は45mm。

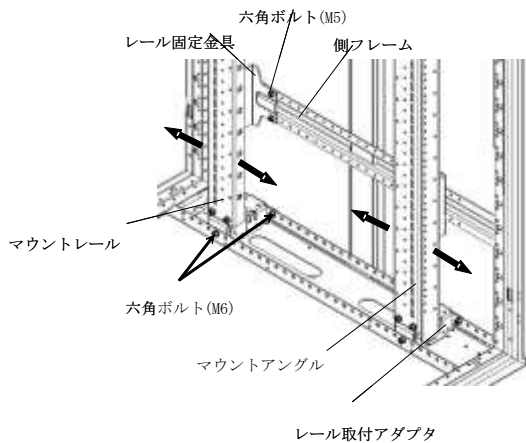
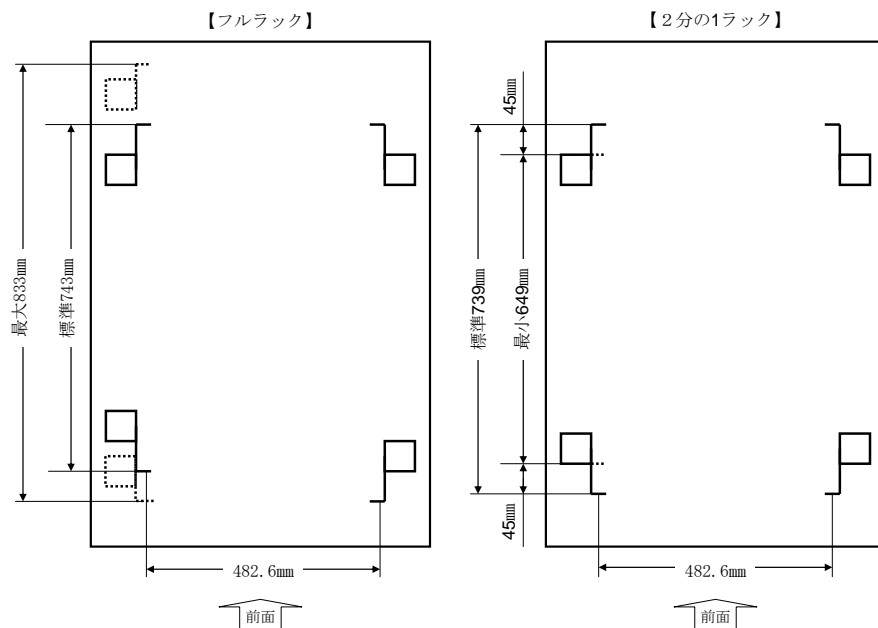

マウントアングル・マウントレールを取付けているレール取付けアダプタ（上下各4個）のねじ（六角ボルト×24個）及びレール固定金具のねじ（六角ボルト×16個）を取り外すと、マウントアングル・マウントレールの前後移動が20mmピッチで可能である。

エ ラックマウントサーバの搭載方法

一般的にラックマウントサーバには、引き出すことができるようにサーバレールとそれをラック側のマウントレールに取り付けるブラケットが付属している。

サーバ本体を直接取り付けるのではなく、サーバレールとそのブラケットをラック側のマウントレールに取り付ける。サーバレールとブラケットが取り付けられれば、サーバはラックに搭載することができる。

搭載するサーバの奥行きに違いがあってもサーバの奥行きがラックマウントレールの有効奥行きであれば、ブラケットの調整によって搭載することができる。

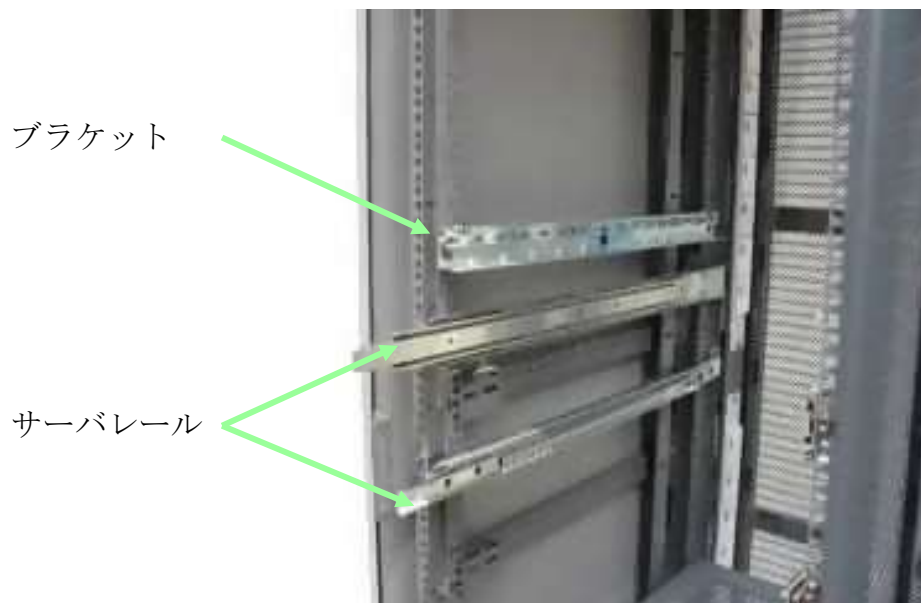

オ ラック内の LAN ケーブルについて

ラック内の LAN ケーブルについては、特段の理由がない限り以下のとおりとする。他の色を利用する場合は、情報化推進室へ必ず相談すること（導入するシステムがどの色の LAN ケーブルを準備すべきか不明の場合も情報化推進室へ相談すること。）。

- (ア) 共通 LAN ケーブル＝桃色
- (イ) 基幹系 LAN ケーブル＝青色
- (ウ) 情報系 LAN ケーブル＝赤色
- (エ) その他 LAN ケーブル＝緑色
- (オ) 管理系 LAN ケーブル＝白色

カ ラック内のケーブリング

ラック内のケーブリングは、左右の配線スペースを使って行う。ケーブリング例を以下に示す。

また、ケーブリングに当たっては、次の点に留意すること。

- (ア) 機器の取り外しの妨げとならない。
- (イ) 電源スイッチ等のボタンやランプを塞がない。
- (ウ) 吸気ファン、排気ファンを塞がない。
- (エ) メンテナンス時の余長を考慮する。



キ 棚板への機器設置ラック内のケーブリング

回線終端装置等のラックマウントできない機器の搭載は、棚板に設置することが可能である。ただし、設置の際には耐震ベルト等で固定すること。

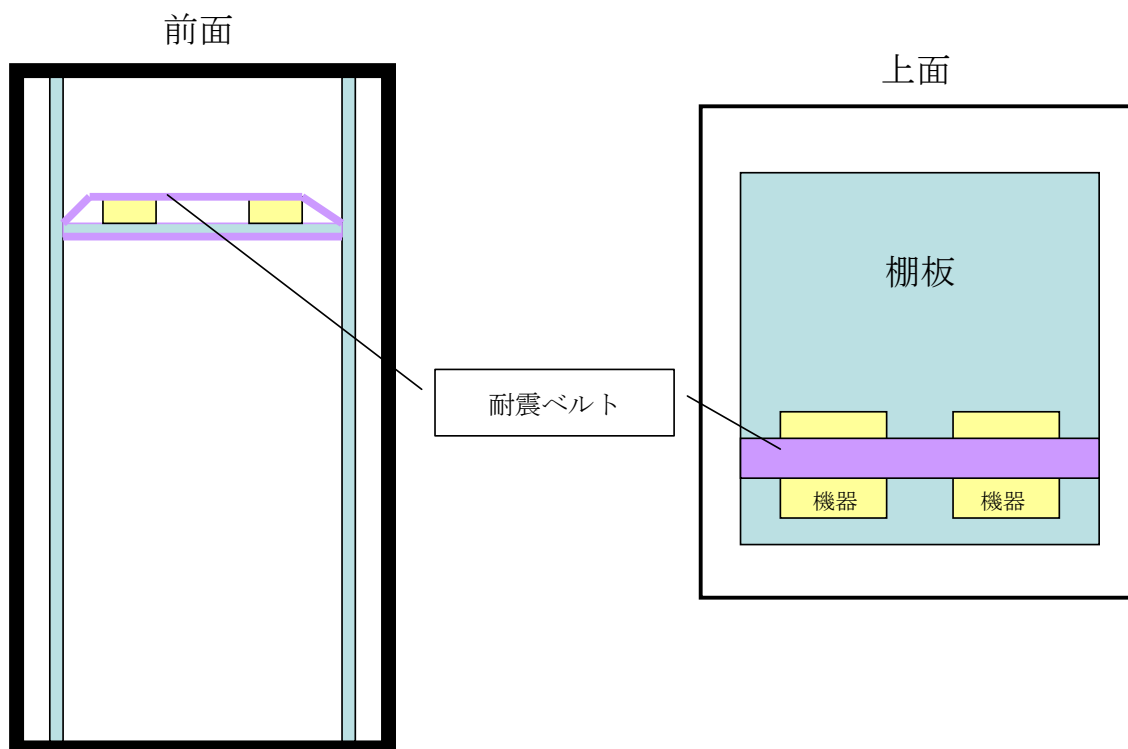

電子計算機による事務処理等（システム開発・保守）の委託契約に係る共通仕様書

（総則）

第1条 請負人（以下「乙」という。）は、契約書に定めるもののほか、この共通仕様書並びに別添個別仕様書及び資料（以下「個別仕様書等」という。）に従って委託業務を履行しなければならない。

（履行計画）

第2条 乙は、委託業務の履行に着手する前に、履行日程及び履行方法について京都市（以下「甲」という。）に届け出て、その承認を得なければならない。甲が委託業務の内容を変更した場合に、履行日程又は履行方法を変更しようとするとき、若しくは乙の事情により履行日程又は履行方法を変更しようとするときも同様とする。

（秘密の保持）

第3条 乙は、委託業務が完了した後又はこの契約が解除された後においても、契約を履行するうえで知り得た秘密を漏らしてはならない。

（目的外使用の禁止）

第4条 乙は、契約目的物、甲が乙に支給する物品（以下「支給品」という。）及び貸与する物品（以下「貸与品」という。）並びに委託業務の履行に関し作成された入出力帳票、フロッピーディスク、磁気テープ、磁気ディスクその他の記録媒体に記録された情報（甲が提供した情報を含む。）（以下「データ」という。）を委託業務の履行以外の目的に使用してはならない。

（複写、複製及び第三者提供の禁止）

第5条 乙は、契約目的物、支給品及び貸与品並びにデータを複写し、若しくは複製し、又は第三者に提供してはならない。ただし、甲の書面による同意を得た場合は、この限りでない。

（再委託等の禁止）

第6条 乙は、甲の文書による承認を得なければ、この契約に係る義務の履行を第三者に委託し、この契約に係る権利を第三者に譲渡し、又はこの契約に係る義務を第三者に承継させてはならない。

2 乙は、この契約に係る義務の履行を第三者に委託し、この契約に係る権利を第三者に譲渡し、又はこの契約に係る義務を第三者に承継させるときは、その者の商号又は名称、委託を行う業務の内容及び理由を付して、あらかじめ甲の承認を得なければならない。

（データ等の適正な管理）

第7条 乙は、データ並びにシステムフローチャート、入出力帳票設計書、ファイル設計書、プ

ログラム説明書，プログラムフローチャート，プログラムリスト，コードブックその他の委託業務の履行に必要な書類（以下「システム設計書類」という。）及びプログラムの授受，処理，保管その他の管理に当たっては，漏えい，滅失，き損，紛失，改ざん，盗難等を防止するなどその適正な運営に努めなければならない。

- 2 乙は，前項の目的を達成するため，その電子計算機室，入力機器室，ファイル保管室等（以下「電子計算機室等」という。）の管理体制を確立し，委託業務担当者への監督及び教育を行い，第3項から第5項に定める安全対策を講じなければならない。
- 3 乙は，その電子計算機室等を外部からの侵入が容易でない場所に配置しなければならない。
- 4 乙は，その電子計算機室等に入室できる者を，乙が許可した者のみとし，その者が乙の電子計算機室等に入室し，又は乙の電子計算機室等から退室するときは，入退室管理簿に所属，氏名及び入退室時間を記載しなければならない。
- 5 乙は，委託業務に使用する入力機器，電子計算機及び記録媒体について，乙が許可した者以外の者がこれを使用すること及びこれに記録されているデータを閲覧することがないように必要な措置を講じなければならない。
- 6 乙は，甲の求めがあれば，第2項から第5項に定める事項について書面により甲に報告しなければならない。
- 7 甲は，乙の第2項から第5項に定める事項に異議がある場合は，理由を示し，書面により乙に変更を求めることができるものとする。
- 8 甲は，第1項に定めるデータ，システム設計書類及びプログラムについて，漏えい，滅失，き損，紛失，改ざん及び盗難による被害が生じた場合は，契約書第8条第1項第1号に該当するとして契約を解除することができる。
- 9 乙は，個人情報を取り扱うに当たっては，個人情報を適正に管理させるために，個人情報管理責任者を置かななければならない。
- 10 乙は，委託業務担当者に個人情報を取り扱わせるに当たっては，委託業務担当者に対し，京都市個人情報保護条例の罰則規定を周知するとともに，個人情報の適正な管理が図られるよう，委託業務担当者に対し必要かつ適切な管理を行わなければならない。
- 11 乙は，データ及びシステム設計書類の輸送，搬入出を自ら行わなければならない。ただし，甲の書面による同意を得た場合はこの限りでない。
- 12 乙は，データ及びシステム設計書類の全部又は一部の漏えい，滅失，き損，紛失，改ざん，盗難等があったときは，甲の指定するところにより，代品を納め，原状に復し，損害（第三者に及ぼした損害を含む。以下同じ。）を賠償し，又は代品を納め，若しくは原状に復するとともに損害を賠償しなければならない。

（データ等の廃棄）

第8条 乙は，委託業務が完了したとき，委託業務の内容が変更されたとき，又はこの契約が解除されたときは，甲の指示に従って，データ，システム設計書類及びプログラムを廃棄し，又は甲に返還しなければならない。

- 2 乙は，委託業務の履行に伴い生ずる磁気テープ，磁気ディスクその他の記録媒体に記録された情報については，直ちに廃棄しなければならない。ただし，甲の指示がある場合はこの限りでない。

3 前2項に定める情報等の廃棄は、当該情報等が第三者の利用に供されることのないように、消去、焼却、シュレッダー等による裁断等の方法により、行わなければならない。

(報告等)

第9条 乙は、甲に対しデータ、システム設計書類及びプログラムの管理の状況並びに委託業務の履行状況について、甲の指示に従い定期的に報告しなければならない。

2 乙は、甲に対し作業開始前に、甲の電子計算機を使用する委託業務担当者の氏名、業務内容及び従事期間を届け出なければならない。また、甲の電子計算機を使用しなくなった委託業務担当者の氏名、理由を届け出なければならない。

3 乙の委託業務担当者は、甲の電子計算機室等に入退室するときは、事前に甲の許可を受けなければならない。

4 乙は、甲の電子計算機室等からデータ、システム設計書類及びプログラムを持ち出してはならない。ただし、事前に甲の許可を得た場合は、この限りでない。

5 甲は、必要があると認める場合は、データ、システム設計書類及びプログラムの管理の状況並びに委託業務の履行状況について、いつでも乙に対して報告を求め、乙の電子計算機室等に立ち入って検査し、又は必要な指示等を行うことができるものとする。

(事故の発生の通知)

第10条 乙は、契約目的物の引渡し前に、当該契約目的物、データ、システム設計書類、プログラム等に漏えい、滅失、き損、紛失、改ざん、盗難等の事故が生じたときは、直ちに甲に通知し、その指示に従い、遅滞なく書面で報告しなければならない。

(支給品及び貸与品)

第11条 支給品及び貸与品の品名、数量、引渡時期及び引渡場所は、個別仕様書に定めるところによる。

2 乙は、前項の規定により、支給品又は貸与品の引渡しを受けたときは、遅滞なく甲に受領書又は借用書を提出しなければならない。

3 乙は、支給品又は貸与品を善良な管理者の注意をもって保管しなければならない。

4 乙は、この委託業務が完了したとき、委託業務の内容が変更されたとき、又はこの契約が解除されたときは、個別仕様書等に定めるところにより、不用となった支給品又は貸与品を、使用明細書を添えて甲に返還しなければならない。

5 乙は、故意又は過失により、支給品又は貸与品の全部又は一部を滅失し、又はき損したときは、甲の指定するところにより、代品を納め、原状に復し、損害（第三者に及ぼした損害を含む。以下同じ。）を賠償し、又は代品を納め、若しくは原状に復するとともに損害を賠償しなければならない。

(検査の立会い及び引渡し)

第12条 甲は、契約書第4条第1項の検査に当たり、必要があると認めるときは、乙を検査に立ち合わせることができる。この場合において、乙が検査に立ち会わなかったときは、乙は、検査の結果について異議を申し立てることができない。

- 2 甲は、契約書第4条第1項の検査に当たり、必要があると認めるときは、契約目的物を電子計算機による試行、試験等により検査することができる。この場合において、当該検査に直接要する費用は、乙の負担とする。
- 3 乙は、契約書第4条第1項の規定による検査に合格したときは、直ちに、納品書を添えて、契約目的物を甲の指定する場所に納入するものとし、納入が完了したときをもって契約目的物の引渡しを完了したものとする。

(かし担保責任)

- 第13条** 甲は、契約目的物にかしがあるときは、乙に対して相当の期間を定めてそのかしの修補を請求し、又は修補に代え、若しくは修補とともに損害（第三者に及ぼした損害を含む。）の賠償を請求することができるものとする。
- 2 甲が、甲の定めた履行期限までに、乙によるかしの修補が困難なため、契約をした目的を達することができないと認めるときは、契約書第8条第1項第1号又は第2号に該当するとして契約を解除することができる。
 - 3 前2項の規定は、契約目的物のかしが支給品若しくは貸与品又は甲の指示により生じたものであるときは、適用しない。ただし、乙がその支給品若しくは貸与品又は指示の不相当であることを知りながらこれを通知しなかったときは、この限りでない。
 - 4 前3項の規定によるかしの修補又は損害賠償の請求及び契約の解除は、当該かしについて、第12条第3項の規定による引渡しを受けた日から2年以内に行うものとする。

(作業実施場所における機器)

- 第14条** 委託業務の作業実施場所において、委託業務を遂行するために必要となるハードウェア、ソフトウェア及びネットワーク（以下「機器等」という）については、乙が準備しなければならないものとする。ただし、甲が機器等を貸与する場合は、この限りでない。